

MÜNDƏRİCAT

Ön söz	2
Bu nömrədə	3
AZƏRBAYCAN RESPUBLİKASININ ALİ TƏHSİL MÜƏSSİSƏLƏRİNƏ TƏLƏBƏ QƏBULU QAYDALARI	4
Ali təhsil müəssisələrinə qəbul imtahanı FƏNLƏRİ ÜZRƏ ALT STANDARTLAR	12
Ali təhsil müəssisələrinə qəbul imtahanının ikinci mərhələsi üçün QƏBUL İMTAHANI PROQRAMLARI	
- AZƏRBAYCAN DİLİ (III ixtisas qrupu)	31
- ƏDƏBİYYAT (III ixtisas qrupu)	35
- TARİX (II və III ixtisas qrupları)	40
- COĞRAFİYA (II ixtisas qrupu)	46
- RİYAZİYYAT (I və II ixtisas qrupları)	49
- FİZİKİ (I və IV ixtisas qrupları)	55
- KİMYA	
I ixtisas qrupu	58
IV ixtisas qrupu	61
- BİOLOGİYA (IV ixtisas qrupu)	64
Ali təhsil müəssisələrinə qəbul imtahanının ikinci mərhələsi üçün fənlər üzrə TAPŞIRIQ NÜMUNƏLƏRİ	
- AZƏRBAYCAN DİLİ (III ixtisas qrupu)	68
- ƏDƏBİYYAT (III ixtisas qrupu)	73
- TARİX (II və III ixtisas qrupları)	79
- COĞRAFİYA (II ixtisas qrupu)	84
- RİYAZİYYAT (I və II ixtisas qrupları)	91
- FİZİKİ (I və IV ixtisas qrupları)	95
- KİMYA	
I ixtisas qrupu	100
IV ixtisas qrupu	104
- BİOLOGİYA (IV ixtisas qrupu)	108
Ali təhsil müəssisələrinə qəbul imtahanının ikinci mərhələsi üçün fənlər üzrə TAPŞIRIQ NÜMUNƏLƏRİNİN DÜZGÜN CAVABLARI VƏ QIYMƏTLƏNDİRMƏ MEYARLARI	113
Hərbi liseylərə qəbul imtahanı FƏNLƏRİ ÜZRƏ ALT STANDARTLAR	122
Hərbi liseylərə QƏBUL İMTAHANI PROQRAMLARI	127
- AZƏRBAYCAN DİLİ (V-IX siniflər həcmində)	127
- RİYAZİYYAT (V-IX siniflər həcmində)	130
- FİZİKİ (VI-IX siniflər həcmində)	133
- KİMYA (VII-IX siniflər həcmində)	135
Hərbi liseylərə qəbul imtahanı üçün TAPŞIRIQ NÜMUNƏLƏRİ	137
- AZƏRBAYCAN DİLİ (V-IX siniflər həcmində)	137
- RİYAZİYYAT (V-IX siniflər həcmində)	140
- FİZİKİ (VI-IX siniflər həcmində)	142
- KİMYA (VII-IX siniflər həcmində)	145
Hərbi liseylərə qəbul imtahanı üçün TAPŞIRIQ NÜMUNƏLƏRİNİN DÜZGÜN CAVABLARI VƏ QIYMƏTLƏNDİRMƏ MEYARLARI	148
BALLARIN HESABLANMA QAYDASI	150
AÇIQ TİPLİ TAPŞIRIQLARIN NÖVLƏRİ VƏ ONLARA AİD NÜMUNƏLƏR	152
SORUŞUN, CAVAB VERƏK	157
Xüsusi təyinatlı təhsil müəssisələrinə qəbul elanları	
Polis Akademiyasında "İnformasiya təhlükəsizliyi" ixtisası	162
Polis Akademiyasında "Hüquqşünaslıq" ixtisası	163
Naxçıvan MR Daxili İşlər Nazirliyinin Orta İxtisas Polis Məktəbi	164
Heydər Əliyev adına Azərbaycan Ali Hərbi Məktəbi	165
Hərbi Tibb Fakültəsi	167
Hərbi feldşer işi ixtisası	169
Hərbi liseylər	171
Fövqəladə Hallar Nazirliyinin Akademiyası	173
Daxili Qoşunlarının Ali Hərbi Məktəbi	175

REDAKSİYA ŞURASI

M.M.Abbasadə, N.Ə.Babayev,
K.R.Aydazadə, F.Ş.Bədəlbəyli,
G.Ç.Gəraybəyli, A.M.Paşayev,
V.R.Misirov.

REDAKSİYA HEYƏTİ

M.Ə.Bədəlov (baş redaktor),
İ.M.Allahverdiyev,
A.H.Bağirov, G.M.Balacanova,
A.H.Batıyeva, N.N.Bayramova,
T.A.Bədəlov, M.Ə.Əkbərli,
V.O.Əkbərov, N.L.Əliyev,
X.S.Əzimova, A.E.Həbibov,
N.Z.Hüseynova, Ç.C.Xəlilov,
X.Z.Kərimova, A.Ə.Qasımov,
S.S.Mərdanov, O.Y.Şelaginov,
H.R.Zeynalov.

Dil və üslub üzrə redaktorlar:

N.M.Musayev, Ç.İ.Rüstəmov.

Kompüter və dizayn:

X.S.Mirzəyev, L.M.Ağayeva.

Redaksiyanın ünvanı:

Az1025, Bakı şəhəri, Y.Səfərov
küçəsi, 27.

Telefon:

1653 (DİM-in çağrı mərkəzi),
(+99412) 489-02-59 (Redaksiya).

Elektron poçt:

abiturient.journal@gmail.com

Veb-sayt: www.abiturient.az

Jurnal Azərbaycan Respublikasının
Mətbuat və İnformasiya
Nazirliyində qeydə alınmışdır.
(Lisənziya B 171, 18 fevral 1999).

© DİM - «Abituriyent»-2020

Dövlət İmtahan Mərkəzinin rəsmi
razılığı olmadan jurnalın və ya onun
hər hansı hissəsinin təkrar çapı,
yayılması,
elektron və ya mexaniki üsulla
surətinin çıxarılması
QADAGANDIR!

Jurnal Dövlət İmtahan Mərkəzinin
rəsmi materialları əsasında
hazırlanmışdır.

Çapa imzalanmışdır 14.02.2020.
Tiraj 5000.

Reklam materiallarının məzmununa
görə redaksiya cavabdeh deyil.

DİM-20

ÖN SÖZ

Məleykə Abbaszadə,

Dövlət İmtahan Mərkəzinin Direktorlar Şurasının sədri



Əziz oxucular!

Görəsən, qəbul imtahanlarına hazırlaşan gənclərdən neçəsi özünə **"Mənə ali təhsil almaq nə üçün lazımdır?"** sualını verib. Bu gün gənclərin heç də az olmayan hissəsi yalnız qəbulolma faktının özünə görə ali təhsil müəssisələrinə sənəd verir və necə karyera quracaqlarını təsəvvür etmirlər. Yanlış olaraq hesab edirlər ki, sosial uğur məhz ali təhsil müəssisəsinə qəbul olmaqdan ibarətdir. Bəzən onların gələcəyini valideynləri, dostları, müəllimləri müəyyən edir və ya seçim ictimai rəyə görə aparılır, yəni populyar və dəbdə olan seçilir. Lakin bu məsələdə çox ciddi düşünmək lazımdır. Çünki ali təhsil elə bir zəruri mərhələdir ki, burada gələcək həyatınız üçün bünövrənin qurulmasında zəruri olan bilik və bacarıqlara, özünü təkmilləşdirməyi təmin edən informasiyalara yiyələnəcəksiniz. Həyatda arzunuz, məqsədiniz nədir? Varlı və ya məşhur olmaq istəyirsiniz, yoxsa uğurlu insan olmaq? Bütün bunların və bir çox sualların açarı təhsildir. Bu, gələcək arzu və planlarınızı reallaşdırmağa kömək edəcəkdir. Həyatınızı bu gündən planlaşdırmağa başlayın.

Öz işinin, sənətinin əsl peşəkarı olmaq imkanı yaradan bilikləri qazanacağınız ali təhsil müəssisəsinə qəbul olmaq isə bilavasitə qəbul imtahanlarına hazırlıqla bağlıdır. Qəbul imtahanı fənlərinin proqramları, test tapşırığı nümunələri və 2020/2021-ci tədris ili üçün ali təhsil müəssisələrinə qəbullu bağlı başqa materiallar "Abituriyent" jurnalının birinci sayında dərc olunur. Xüsusən də dəyişikliklər edilmiş "İxtisas qrupları və ixtisaslar" siyahısına diqqət yetirməyinizi tövsiyə edirik. Bu gün baş verən elmi-texniki tərəqqi yeni ixtisasların yaranmasını və köhnələrin ləğvi zərurətini yaradır. Bəzi ixtisaslar öz aktuallığını itirdikləri üçün yuxarıda qeyd olunan siyahıdan çıxarılmış və yeniləri ilə əvəzlənmişlər. Bütün bu dəyişikliklərlə jurnalın bu sayında dərc olunmuş "Ali təhsil müəssisələrinə tələbə qəbulu Qaydaları"nda daha ətraflı tanış ola bilərsiniz.

Dostlar, təqdim olunan materiallar sizə imtahanlara effektiv hazırlaşmağa kömək edəcəkdir. Siz həmin materiallarla işləməyə vərmiş etməlisiniz. Bu, asan olmasa da, müstəqil işləmək vərmişlərinə yiyələnəməyiniz üçün vacibdir. Yaddaşınızı, diqqətinizi, təxəyyülünüzü, zəkanızı inkişaf etdirin. Kitablarla, dərsliklərlə, vəsaitlərlə işlədikdə əsas, əhəmiyyətli olanı ayıra bilməyi, anlayışları müqayisə etməyi öyrənin. Biliklərə yiyələnilməsində bunun böyük rolu vardır. Müstəqil surətdə öyrənin, lakin bununla belə müəllimlərinizlə məsləhətləşməyi də unutmayın.

Biz sizə DİM-in "Abituriyent" jurnalı, rəsmi saytımız və sosial şəbəkələrdəki səhifələrimizdə dərc olunan materiallarla tanış olmağı təkidlə tövsiyə edirik. Sizi maraqlandıran bütün suallara cavab verməyə və təqdim olunan istənilən materialı şərh etməyə hazırıq.

Əziz abituriyentlər, xoşbəxtliyin rəhni yalnız təhsil deyil, bununla belə təhsil sizi daha da xoşbəxt edə biləcək bir çox uğurlara nail olmaqda açar rolunu oynaya bilər. Maraqlı və yüksək maaşlı iş, sosial nüfuz, təhlükəsiz gələcək və stabil həyat – təhsilli, bilikli insanın çoxlu üstünlüklərindən bir neçəsidir.

Sizə imtahanlara uğurla hazırlaşmağa və biliyin zirvəsinə aparan yolda böyük nailiyyətlər arzu edirik!

Bu nömrədə

Əziz abituriyentlər!

Jurnalın bu nömrəsində 2020/2021-ci tədris ili üçün ali təhsil müəssisələrinə tələbə qəbuluna aid rəsmi sənədlər və metodiki materiallar təqdim edilmişdir.

Jurnalda “Ali təhsil müəssisələrinə qəbul qaydaları” təqdim olunur. Qəbul qaydaları qəbul kampaniyasının bütün mərhələ və aspektlərini (ərizə qəbulu; ixtisas qrupları, ixtisasların qruplar üzrə siyahısı; qəbul imtahanı, hər ixtisas qrupunun imtahan fənləri bloku, fənlərin üstünlük dərəcəsi; ixtisas seçimi; müsabiqə şərtləri; qabiliyyət imtahanları; xüsusi təyinatlı təhsil müəssisələrinə qəbul qaydaları; abituriyentlərin hüquq və vəzifələri və s.) müəyyən edən, başlıca tənzimləyici hüquqi-normativ sənəddir.

Hər bir fənn üzrə təqdim edilmiş fənn kurikulumlarının təlim nəticələri və dərslilər əsasında hazırlanmış qəbul imtahanının ikinci mərhələsi üçün qəbul imtahanı proqramlarında sistemlilik və ardıcılıq prinsipləri gözlənilmiş, imtahanlarda mənimsənilmə səviyyəsinin yoxlanılması və qiymətləndirilməsi mümkün olan alt standartlar, öyrənilməsi zəruri olan tədris materiallarının həcmi, tövsiyə edilən ədəbiyyat siyahısı və s. verilmişdir. Məktəb proqramlarından fərqli olaraq, qəbul imtahanı proqramlarında aşağı siniflərdə keçilən təməl mövzular yuxarı siniflərdə tədris olunan müvafiq mövzularla üzvi surətdə birləşdirilərək vahid sistem halında təqdim edilmişdir. Odur ki, sizin qəbul imtahanlarına məqsədyönlü hazırlaşmağınız müvafiq proqramların tələblərinə nə dərəcədə riayət edəcəyinizdən asılıdır.

Jurnalda qəbul imtahanının ikinci mərhələsi üçün fənlər üzrə tapşırıq nümunələri verilmişdir. Qəbul imtahanı modelinə əsasən hər fənn üzrə 30 tapşırıq təqdim olunur. Bu tapşırıqların 22-si qapalı, 8-i isə açıq tiplidir. Açıq tipli tapşırıqlardan 3-ü yazılı şəkildə cavablandırılması tələb olunan situasiya, mətn və yaxud mənbə əsasında hazırlanan tapşırıqlardır. Digər açıq tipli tapşırıqlar uzun müddət istifadə olunan hesablama, seçim, uyğunluğu müəyyən etmə tipli tapşırıqlardır. Hər bir abituriyent bu tapşırıqlarla tanış olub, onların üzərində işləməklə özünün imtahana hazırlıq səviyyəsini yoxlaya bilər. Jurnalda həmçinin tapşırıqların düzgün cavabları və qiymətləndirmə meyarları da verilmişdir. Tapşırıqların doğru cavablarına yalnız onları müstəqil şəkildə həll etdikdən sonra baxmaq və öz cavablarını etalon cavablarla tutuşdurmaq, əlbəttə, daha düzgün olar.

Bu nömrədə təqdim olunan “Balların hesablanma qaydası” başlığı altında verilmiş material hər bir abituriyentə öz ballarını müstəqil şəkildə hesablamağa imkan yaradır.

“Açıq tipli tapşırıqların növləri və onlara aid nümunələr” başlığı altında verilmiş materialda həm cavabların kodlaşdırılması tələb olunan, həm də yazılı şəkildə cavablandırılması tələb olunan açıq tipli tapşırıqlar haqqında məlumat və nümunələr təqdim olunmuşdur.

Jurnalın ənənəvi “Soruşun, cavab verək” rubrikasında mütəxəssislər abituriyentlərdən və ictimaiyyətdən Dövlət İmtahan Mərkəzinə daxil olan sual və müraciətlərə cavab verirlər.

Bu nömrədə həmçinin xüsusi təyinatlı təhsil müəssisələrinə qəbul elanları da verilmişdir. Həmin təhsil müəssisələrinə qəbula hazırlaşan abituriyentlər bu elanlarla tanış olub, qəbul qaydaları barədə geniş və hərtərəfli məlumat ala bilərlər.

Əziz gənclər!

Jurnalda dərc edilən materiallar qəbul imtahanlarına daha effektiv hazırlaşmağınız üçün düzgün istiqamət götürməyinizə kömək məqsədi daşıyır.

Ümidvarıq ki, dərin biliklərə yiyələnmək üçün atdığınız hər addım, etdiyiniz hər seçim məntiqli və rəşional olacaq.

Redaksiyadan

AZƏRBAYCAN RESPUBLİKASININ ALİ TƏHSİL MÜƏSSİSƏLƏRİNƏ TƏLƏBƏ QƏBULU QAYDALARI

1. Ümumi müddəalar

1.1. Bu Qaydalar “Təhsil haqqında” Azərbaycan Respublikası Qanununun 26.2-ci və 26.4-cü maddələrinə əsasən hazırlanmışdır və Azərbaycan Respublikasının müvafiq qanunvericiliyinə uyğun fəaliyyət göstərən dövlət, bələdiyyə və özəl ali təhsil müəssisələrinə, eləcə də xüsusi təyinatlı təhsil müəssisələrinə tələbə qəbulu qaydalarını müəyyən edir.

1.2. Ali təhsil müəssisələrinə qəbul olmaq hüququna tam orta, orta ixtisas və ya ali təhsili başa vurmaq haqqında müvafiq dövlət nümunəli sənəd almış şəxslər malikdirlər.

1.2-1. Ali təhsil müəssisələrinin bakalavriat səviyyəsinə müvafiq ixtisaslar üzrə subbakalavrların qəbulu Azərbaycan Respublikasının Nazirlər Kabineti tərəfindən müəyyən olunmuş qaydada həyata keçirilir.

1.3. Ali və orta ixtisas təhsili müəssisələrinin tələbələri (buraxılış kurslarında təhsil alanlar istisna olmaqla) ali təhsil müəssisələrinə qəbul olmaq üçün müsabiqədə iştirak edə bilməzlər.

1.4. Bakalavriat (əsas (baza ali) tibb təhsili) səviyyəsində təhsil dövlət sifarişi əsasında (dövlət büdcəsinin vəsaiti hesabına) və ya ödənişli əsaslarla həyata keçirilir.

1.5. “Təhsil haqqında” Azərbaycan Respublikası Qanununun 5.4-cü maddəsinə əsasən, dövlət ali təhsilin hər bir səviyyəsində təhsilənlərin yalnız bir dəfə pulsuz təhsil almaq hüququnu təmin edir.

1.6. Ali təhsil müəssisələrinə tələbə qəbulu vətəndaşların təhsil hüququnu tam təmin etməklə, müvafiq təhsil səviyyəsinə uyğun olan təhsil proqramlarını daha yaxşı mənimsəmiş qabiliyyətli və hazırlıqlı abituriyentlərin ixtisası və təhsil müəssisəsini sərbəst seçimi əsasında, “Təhsil haqqında” Azərbaycan Respublikası Qanununun 26.5-ci və 26.5-3-cü maddələrində göstərilən hallar istisna olmaqla, müsabiqə yolu ilə həyata keçirilir. Ali təhsil müəssisələrinə tələbə qəbulu abituriyentlərin müvafiq tədris ilində biliyin qiymətləndirilməsi üzrə mərkəzləşdirilmiş qaydada bu Qaydaların 3-cü hissəsində göstərilən iki mərhələdə keçirilən imtahanda (qəbul imtahanında) əldə etdikləri nəticələrə əsasən Azərbaycan Respublikasının Dövlət İmtahan Mərkəzi (bundan sonra – Mərkəz) tərəfindən həyata keçirilir.

1.7. Müsabiqədə iştirak ödənişlidir.

1.8. Ali təhsil müəssisələrinə qəbul aparılan ixtisaslar, həmin ixtisaslar üzrə ali təhsilin dövlət standartları – bakalavr (əsas (baza ali) tibb təhsilinin) hazırlığının məzmununa və səviyyəsinə qoyulan məcburi minimum tələblər, bu ixtisaslara yiyələnmək üçün tələb olunan bilik, bacarıq və vərdislər nəzərə alınmaqla beş qrupa bölünür (1 nömrəli əlavə).

2. Ərizələrin qəbul edilməsi

2.1. Azərbaycan Respublikasında tam orta təhsil səviyyəsini cari ildə bitirən abituriyentlər ali təhsil müəssisələrinə tələbə qəbulu üzrə müsabiqədə iştirak etmək üçün Mərkəzin rəsmi internet saytında “Abituriyentin elektron ərizəsi”ni doldurur və özləri təsdiq edirlər. Əvvəlki illərin məzunları və tam orta təhsil səviyyəsini Azərbaycan Respublikasının hüdudlarından kənarında yerləşən təhsil müəssisələrində bitirən şəxslər isə Mərkəzin rəsmi internet saytında “Abituriyentin elektron ərizəsi”ni dolduraraq təsdiq edilməsi üçün aşağıdakı sənədlərlə birlikdə Mərkəz tərəfindən yaradılmış Sənəd Qəbulu Komissiyalarına (bundan sonra – SQK) şəxsən təqdim edirlər:

2.1.1. Azərbaycan Respublikasının vətəndaşları şəxsiyyət vəsiqələrini, əcnəbilər pasportlarını və (və ya) icazə vəsiqələrini, vətəndaşlığı olmayan şəxslər yaşadıkları ölkənin hüdudlarından kənara getmək üçün onlara verilən sənədləri və ya icazə vəsiqələrini, Azərbaycan Respublikasında daimi yaşayan vətəndaşlığı olmayan şəxslər şəxsiyyət vəsiqələrini, qaçqın statusu almış şəxslər və onların ailə üzvləri qaçqın vəsiqələrini, onlara verilmiş yol sənədini, beynəlxalq müqavilələrdə nəzərdə tutulmuş hallarda digər sənədləri və ya icazə vəsiqələrini;

2.1.2. tam orta, orta ixtisas və ya ali təhsil haqqında sənədin əslini (orta ixtisas və ya ali təhsil haqqında sənədin əslini təqdim edən abituriyentlər, həmçinin məzunu olduqları təhsil müəssisəsi tərəfindən verilən müəyyən olunmuş formada attestat qiymətləri göstərilən arayışı (2 nömrəli əlavə);

2.1.3. Azərbaycan Respublikasında ali təhsil müəssisəsini bitirən abituriyentlərə həmin təhsil müəssisəsi tərəfindən verilən və ali təhsilinin dövlət hesabına olub-olmamasını təsdiq edən arayışı (3 nömrəli əlavə);

2.1.4. hərbi bilet və ya çağırışçı şəhadətnaməsini.

2.2. Əcnəbilər və xarici ölkələrdə təhsil almış şəxslər bu Qaydaların 2.1-ci bəndində qeyd olunan sənədlərlə yanaşı, həmin sənədlərin notarial qaydada təsdiq edilmiş Azərbaycan dilinə tərcüməsini də SQK-ya təqdim edirlər.

2.3. Xüsusi təyinatlı təhsil müəssisələrinə qəbul olmaq istəyənlər müvafiq təhsil müəssisəsində yaradılmış SQK-ya sağlamlıq və fiziki vəziyyətləri haqqında arayış və özləri haqqında məlumat təqdim etməlidirlər.

2.4. Ali təhsil müəssisələrinin xüsusi qabiliyyət tələb edən ixtisasları üzrə təhsil almaq istəyən abituriyentlər elektron ərizələrini rəsmiləşdirdikdən sonra Mərkəz tərəfindən mərkəzləşdirilmiş qaydada keçirilən qəbul (V ixtisas qrupunda cari ilin abituriyentləri buraxılış) imtahanında iştirak edirlər. İmtahanda topladıqları ümumi balları müsabiqə şərtlərinə uyğun olan abituriyentlər Mərkəzin rəsmi internet saytında seçdikləri xüsusi qabiliyyət tələb edən ixtisasın daxil olduğu komissiya üzrə qeydiyyatdan keçirlər. Qeydiyyatdan keçmiş abituriyentlər müəyyən edilmiş cədvəl üzrə qabiliyyət imtahanlarında iştirak edirlər. Müvafiq ixtisaslar üzrə müsabiqə və qabiliyyət imtahanlarının keçirilməsi şərtləri ali təhsil müəssisələrinin təklifləri əsasında Mərkəz tərəfindən Azərbaycan Respublikasının Təhsil Nazirliyi ilə razılaşdırılmaqla müəyyən edilir. Qabiliyyət imtahanının nəticəsi balla, habelə “məqbul” və ya “qeyri-məqbul”la qiymətləndirilir.

3. Qəbul imtahanı

3.1. Bu Qaydaların 3.4-cü bəndində nəzərdə tutulan abituriyentlər istisna olmaqla, qəbul imtahanlarının birinci mərhələsində abituriyentlər təhsil almaq istədikləri tədris dilinə uyğun olaraq, Azərbaycan dili və ya rus dili, xarici dil və riyaziyyat fənlərindən qəbul imtahanı verirlər. Qəbul imtahanını Azərbaycan dilində verən abituriyentlər xarici dil kimi ingilis, alman, fransız, rus, ərəb və ya fars, qəbul imtahanını rus dilində verən abituriyentlər isə ingilis, alman və ya fransız dillərini seçə bilərlər. İmtahanda abituriyentlərə Azərbaycan (rus) dili fənnindən 30, xarici dil fənnindən 30 və riyaziyyat fənnindən 25 olmaqla, ümumilikdə 85 tapşırıq təqdim edilir. Qəbul imtahanının birinci mərhələsində abituriyentlərin toplaya biləcəyi maksimal bal hər fənn üzrə 100 bal olmaqla, cəmi 300 baldır. İmtahanın davam etmə müddəti 3 saatdır.

3.2. Qəbul imtahanını rus dilində verən abituriyentlər Azərbaycan dili (dövlət dili kimi) fənnindən ayrıca imtahan verirlər. İmtahanda abituriyentlərə Azərbaycan dili (dövlət dili kimi) fənnindən 30 tapşırıq təqdim edilir. Abituriyentlərin toplaya biləcəyi maksimal bal 30 baldır. İmtahanın davam etmə müddəti 45 dəqiqədir. Bu imtahanın nəticəsi “məqbul” və ya “qeyri-məqbul”la qiymətləndirilir və “məqbul” alanlar iki (cari və növbəti) tədris ili üçün keçirilən müsabiqələrdə qəbul imtahanlarına (ixtisas seçiminə) buraxılırlar.

3.3. Qəbul imtahanının birinci mərhələsində iştirak etməyən abituriyent ikinci mərhələyə, ikinci mərhələdə iştirak etməyən abituriyent isə ixtisas seçiminə buraxılmır.

3.4. Müvafiq tədris ili üzrə müsabiqədə abituriyentlər tam orta təhsil səviyyəsi üzrə buraxılış imtahanında əldə etdikləri nəticələr əsasında iştirak edirlər və qəbul imtahanının birinci mərhələsini, eləcə də bu Qaydaların 3.2-ci bəndində nəzərdə tutulan Azərbaycan dili (dövlət dili kimi) fənnindən imtahan vermirlər. Azərbaycan dili istisna olmaqla, tədris digər dillərdə aparılan ümumi təhsil müəssisələrində təhsil alan şagirdlər buraxılış imtahanının nəticələrinə əsasən ali təhsil müəssisələrinin tədris rus dilində aparılan ixtisasları üzrə müsabiqədə iştirak etmək üçün buraxılış imtahanı çərçivəsində imtahan verdikləri Azərbaycan dili (dövlət dili kimi) fənnindən Mərkəz tərəfindən müəyyən edilən şərtə uyğun nəticə əldə etməlidirlər.

3.5. Azərbaycan və rus dilləri istisna olmaqla, tədris ingilis, gürcü və digər dillərdə aparılan ümumi təhsil müəssisələrində təhsil alan şagirdlər buraxılış imtahanının nəticələrinə əsasən ali təhsil müəssisələrinin ixtisasları üzrə müsabiqədə iştirak etmək üçün buraxılış imtahanı çərçivəsində ali təhsil pilləsində təhsil almaq istədikləri tədris dilinə uyğun olaraq, Azərbaycan dili və ya rus dili fənnindən də imtahan verməlidirlər. Tədris Azərbaycan dilində aparılan ümumi təhsil müəssisələrində təhsil alan şagirdlər buraxılış imtahanının nəticələrinə əsasən ali təhsil müəssisələrinin tədris rus dilində aparılan ixtisasları üzrə müsabiqədə iştirak etmək üçün rus dili fənnindən, tədris rus dilində aparılan ümumi təhsil müəssisələrində təhsil alan şagirdlər buraxılış imtahanının nəticələrinə əsasən ali təhsil müəssisələrinin tədris Azərbaycan dilində aparılan ixtisasları üzrə müsabiqədə iştirak etmək üçün Azərbaycan dili fənnindən imtahan verməlidirlər.

3.6. Buraxılış imtahanının nəticələrinə əsasən ali təhsil müəssisələrinin ixtisasları üzrə müsabiqədə iştirak edən abituriyentlər buraxılış imtahanı çərçivəsində verdikləri xarici dildən fərqli xarici dil bilikləri tələb edən ixtisaslar üzrə müsabiqədə iştirak etmək üçün qəbul imtahanının birinci mərhələsi çərçivəsində tələb edilən xarici dildən imtahan verməlidirlər.

3.7. Qəbul imtahanlarının birinci mərhələsinin (buraxılış imtahanlarının) nəticələri 2 il qüvvədə olur, cari və növbəti tədris illərində abituriyentə ali təhsil müəssisələrinə keçirilən tələbə qəbulu müsabiqəsində iştirak etmək hüququ verir. Abituriyent öz istəyinə uyğun olaraq, müsabiqədə iştirak etmək üçün müvafiq tədris ilində yenidən qəbul imtahanının birinci mərhələsində iştirak edə bilər. Bu zaman abituriyent müsabiqədə hansı imtahanın nəticəsi ilə iştirak edəcəyini özü müəyyən edir.

3.8. Ali təhsil müəssisələrinə qəbul imtahanlarının ikinci mərhələsi təhsil müəssisələrinə qəbul aparılan ixtisas qrupları üzrə həyata keçirilir, 1 il qüvvədə olur və yalnız cari tədris ilində abituriyentə ali təhsil müəssisələrinə keçirilən tələbə qəbulu müsabiqəsində iştirak etmək hüququ verir. Qəbul imtahanları hər tədris ilində iki dəfə – yaz və yay sessiyaları şəklində keçirilir. Abituriyent hər sessiyada istədiyi ixtisas qrupu üzrə yalnız bir imtahanda iştirak edə bilər. I-IV ixtisas qrupları üzrə qəbul imtahanında iştirakından asılı olmayaraq,

abituriyent V ixtisas qrupu üzrə də imtahanda iştirak edə bilər. İxtisas qrupları üzrə imtahan fənləri, onların üstünlük dərəcələri və nisbi əmsalları aşağıdakı kimi müəyyən edilmişdir:

3.8.1. I ixtisas qrupu – riyaziyyat (nisbi əmsal:1,5), fizika (nisbi əmsal:1,5) və kimya (nisbi əmsal:1);

3.8.2. II ixtisas qrupu – riyaziyyat (nisbi əmsal:1,5), coğrafiya (nisbi əmsal:1,5) və tarix (nisbi əmsal:1);

3.8.3. III ixtisas qrupu – qəbul imtahanının dilinə uyğun olaraq, Azərbaycan dili və ya rus dili (nisbi əmsal:1,5), tarix (nisbi əmsal:1,5) və ədəbiyyat (nisbi əmsal:1);

3.8.4. IV ixtisas qrupu – biologiya (nisbi əmsal:1,5), kimya (nisbi əmsal:1,5) və fizika (nisbi əmsal:1);

3.8.5. V ixtisas qrupu üzrə müsabiqədə iştirak etmək üçün abituriyentlər qəbul imtahanının ikinci mərhələsini vermirlər. Onlar müsabiqədə birinci mərhələnin (buraxılış imtahanının) nəticələrinə əsasən iştirak edirlər.

3.9. Qəbul imtahanının ikinci mərhələsində abituriyentlərə hər fənn üzrə 30 olmaqla, ümumilikdə 90 tapşırıq təqdim edilir. Qəbul imtahanının ikinci mərhələsində abituriyentlərin toplaya biləcəyi maksimal bal nisbi əmsalı 1,5 olan fənlər üzrə 150 bal, nisbi əmsalı 1 olan fənlər üzrə 100 bal olmaqla, cəmi 400 baldır. İmtahanın davam etmə müddəti 3 saatdır.

3.10. Hər mərhələdə imtahanın məzmunu, yəni təhsilənlərə təqdim edilən tapşırıqların növü və qiymətləndirilmə qaydası Mərkəz tərəfindən Azərbaycan Respublikasının Təhsil Nazirliyi ilə razılaşdırılmaqla müəyyən edilir və hər il tədris ilinin başlanılmasından 1 ay müddət keçənədək elan edilir. İmtahan suallarının məzmunu Mərkəz tərəfindən hazırlanmış və Azərbaycan Respublikasının Təhsil Nazirliyi ilə razılaşdırılmaqla təsdiq edilmiş imtahan fənləri üzrə qəbul proqramlarına uyğun müəyyən edilir. İmtahanların keçiriləcəyi günlər və imtahanların aparılması texnologiyası Mərkəz tərəfindən müəyyən edilir.

3.11. Qəbul imtahanlarında əlilliyi olan şəxslərin iştirakının təmin edilməsi üçün Mərkəz tərəfindən əlverişli şərait yaradılır. I qrup gözdən əlilliyi olan abituriyentlərə fərdi nəzarətçi təyin edilir və onlar üçün imtahanın davam etmə müddəti hər mərhələdə 1 saat artırılır.

4. İxtisas seçimi

4.1. Ali təhsil müəssisələrinə qəbul olmaq üçün ixtisas seçimi abituriyentlərin bütün ixtisas qruplarına imtahan nəticələri elan olunduqdan sonra aparılır.

4.2. İxtisas seçiminə imtahan nəticələri Mərkəz tərəfindən Azərbaycan Respublikasının Təhsil Nazirliyi ilə razılaşdırılmaqla müəyyən edilən müsabiqə şərtlərinə uyğun olan abituriyentlər buraxılırlar.

4.3. Abituriyentlər ali təhsil müəssisələrinin imtahan verdikləri ixtisas qruplarına aid ixtisaslarını seçir, onları istədikləri ardıcılıqla elektron ixtisas seçimi ərizə formasına daxil edir və təsdiqləyirlər.

4.4. Ali təhsil müəssisələrinin xüsusi qabiliyyət tələb edən ixtisaslarını ərizələrində yalnız qabiliyyət imtahanından Mərkəz tərəfindən müəyyən edilən müsabiqə şərtlərinə uyğun qiymət alan abituriyentlər göstərə bilərlər.

5. Müsabiqənin keçirilməsi

5.1. Ali təhsil müəssisələrinin I-IV ixtisas qrupuna daxil olan ixtisasları üzrə müsabiqə abituriyentin qəbul imtahanında (iki mərhələnin nəticəsində) topladığı ümumi bal əsasında aparılır. Abituriyent eyni tədris ilində eyni qrup üzrə keçirilən bir neçə qəbul imtahanında iştirak etdiyi halda, müsabiqədə hansı imtahanın nəticəsi ilə iştirak edəcəyini özü müəyyən edir.

5.2. Ümumi balı eyni olan 2 və daha çox abituriyenti bir-birindən fərqləndirmək məqsədi ilə aşağıda qeyd edilən ardıcılıqla əlavə göstəricilərdən istifadə edilir:

5.2.1. təhsil haqqında sənədə (attestata) tədris dili, ədəbiyyat, xarici dil, riyaziyyat, Azərbaycan tarixi, ümumi tarix, fizika, kimya, biologiya, coğrafiya fənləri üzrə yazılmış yekun qiymətlərin ədədi ortası;

5.2.2. xüsusi qabiliyyət tələb edən ixtisaslar üzrə qabiliyyət imtahanının yekun nəticəsi (bal);

5.2.3. qəbul imtahanının ikinci mərhələsi üzrə ümumi bal;

5.2.4. qəbul imtahanının ikinci mərhələsinin imtahan fənləri üzrə nisbi balların cəmi;

5.2.5. qəbul imtahanının ikinci mərhələsinin imtahan fənləri üzrə düzgün cavabların (yazılı suallar üzrə balların) sayı;

5.2.6. qəbul imtahanının ikinci mərhələsinin imtahan fənlərinin üstünlük dərəcəsini nəzərə almaqla, həmin fənlərdən ayrılıqda toplanılan nisbi balların miqdarı;

5.2.7. qəbul imtahanının birinci mərhələsi üzrə Azərbaycan və ya rus dili fənnindən toplanılan bal;

5.2.8. qəbul imtahanının birinci mərhələsi üzrə riyaziyyat fənnindən toplanılan bal.

5.3. Ali təhsil müəssisələrinin V ixtisas qrupuna daxil olan, qabiliyyət imtahanlarının nəticələri balla qiymətləndirilən, xüsusi qabiliyyət tələb edən ixtisasları üzrə müsabiqə abituriyentin qabiliyyət imtahanlarında topladığı yekun bal əsasında aparılır. Yekun balı eyni olan iki və daha çox abituriyenti bir-birindən fərqləndirmək məqsədi ilə aşağıda qeyd edilən ardıcılıqla əlavə göstəricilərdən istifadə edilir:

5.3.1. abituriyentin qəbul (müvafiq ilin abituriyentləri üçün buraxılış) imtahanında topladığı ümumi bal;

5.3.2. təhsil haqqında sənədə (attestata) tədris dili, ədəbiyyat, xarici dil, riyaziyyat, Azərbaycan tarixi, ümumi tarix, fizika, kimya, biologiya, coğrafiya fənləri üzrə yazılmış yekun qiymətlərin ədədi ortası;

5.3.3. riyaziyyat fənni üzrə imtahan balı;

5.3.4. Azərbaycan (rus) dili fənni üzrə imtahan balı.

5.4. Ali təhsil müəssisələrinin V ixtisas qrupuna daxil olan, qabiliyyət imtahanlarının nəticələri “məqbul”la qiymətləndirilən, xüsusi qabiliyyət tələb edən ixtisasları üzrə müsabiqə abituriyentin qəbul (müvafiq ilin abituriyentləri üçün buraxılış) imtahanında topladığı ümumi bal əsasında aparılır. Ümumi balı eyni olan iki və daha çox abituriyenti bir-birindən fərqləndirmək məqsədi ilə aşağıda qeyd edilən ardıcılıqla əlavə göstəricilərdən istifadə edilir:

5.4.1. təhsil haqqında sənədə (attestata) tədris dili, ədəbiyyat, xarici dil, riyaziyyat, Azərbaycan tarixi, ümumi tarix, fizika, kimya, biologiya, coğrafiya fənləri üzrə yazılmış yekun qiymətlərin ədədi ortası;

5.4.2. riyaziyyat fənni üzrə imtahan balı;

5.4.3. Azərbaycan (rus) dili fənni üzrə imtahan balı.

5.5. Ümumi balı eyni olan iki və daha çox abituriyenti bir-birindən fərqləndirmək mümkün olmadıqda, onların hamısı müvafiq ixtisasa yerləşdirilir.

5.6. Xüsusi təyinatlı ali təhsil müəssisələrinə sənəd verən abituriyentlər ilk növbədə həmin ali təhsil müəssisələrinin müvafiq ixtisası üzrə müsabiqədə iştirak edirlər. Abituriyent yalnız bir xüsusi təyinatlı ali təhsil müəssisəsinin ixtisasları üzrə müsabiqədə iştirak edə bilər. Müsabiqədən keçməyən abituriyentlərə həmin ixtisas qrupuna daxil olan digər ixtisaslar üzrə keçirilən müsabiqədə ümumi qaydada iştirak etmək imkanı verilir.

5.7. Abituriyentlərin yerləşdirilməsi onların seçdikləri ixtisasların ardıcılığına uyğun olaraq, dövlət sifarişi ilə tələbə qəbulunun proqnozu nəzərə alınmaqla, ixtisaslar üzrə vakant yerlərin sayı çərçivəsində həyata keçirilir. Abituriyentlər müsabiqədən keçdiyi ixtisasların birincisinə yerləşdirilirlər.

5.8. Qəbul imtahanları nəticəsində dövlət sifarişi ilə ali təhsil almaq hüququnu qazanan abituriyentlər mülkiyyət formasından asılı olmayaraq, dövlət sifarişi əsasında mütəxəssis hazırlığında iştirak edən istənilən ali təhsil müəssisəsini seçə bilərlər.

5.9. Müsabiqənin nəticələri elan olunduqdan sonra boş qalan yerlər elan edilir, abituriyentlər tərəfindən bu Qaydaların 4.2-4.4-cü bəndlərinə uyğun olaraq ixtisas seçimi həyata keçirilir və həmin yerlərə müsabiqə yolu ilə yerləşdirilmə aparılır.

5.10. Müsabiqənin nəticələri elan olunduqdan sonra, Azərbaycan Respublikası Təhsil Nazirliyinin müəyyən etdiyi ali təhsil müəssisələri və ixtisaslar üzrə bakalavriat səviyyəsində hazırlıq qruplarının yerləri elan edilir, ali təhsil müəssisələrinə qəbul olmayan abituriyentlər tərəfindən bu Qaydaların 4.2-4.4-cü bəndlərinə uyğun olaraq ixtisas seçimi həyata keçirilir və həmin yerlərə Mərkəz tərəfindən müsabiqə yolu ilə yerləşdirilmə aparılır. Hazırlıq qruplarında tədrisin sonunda Mərkəz tərəfindən bu Qaydalarda nəzərdə tutulmuş qəbul imtahanlarına uyğun olaraq buraxılış imtahanları keçirilir və buraxılış imtahanları nəticəsində müvəffəqiyyət qazanan tələbələr ali təhsil müəssisələrinin birinci kursuna qəbul olunurlar.

6. Yekun müddəalar

6.1. Təhsil alma formasından asılı olmayaraq, hər hansı bir ixtisasa yerləşdirilmiş abituriyent tələb olunan sənədləri 10 gün müddətində qəbul olduğu təhsil müəssisəsinə təqdim etməklə qeydiyyatdan keçməlidir. Abituriyentin bu müddətdə təhsil müəssisəsində qeydiyyatdan keçməməsi onun yerləşdirildiyi ixtisas üzrə təhsil almaqdan imtina etməsi kimi qiymətləndirilir. Bu abituriyentlər boş qalan yerlər üzrə keçirilən müsabiqəyə buraxılmırlar.

6.2. Azərbaycan Respublikasının ali təhsil müəssisələrinə keçirilən müsabiqə və onun nəticələri ilə bağlı vətəndaşların müraciətlərinə baxılması üçün Mərkəz tərəfindən Apelyasiya Komissiyası yaradılır.

6.3. Abituriyent Apelyasiya Komissiyasına şəxsiyyəti təsdiq edən sənədin əslini təqdim etməklə, şəxsən müraciət etməlidir. Apelyasiya Komissiyasının qərarlarından inzibati qaydada və ya məhkəməyə şikayət verilə bilər.

6.4. Abituriyentin aşağıdakı hərəkətlərə yol verməsi qadağandır:

6.4.1. saxta və ya başqasına aid sənəd təqdim etmək, imtahana öz yerinə başqasını göndərmək və ya sərəxoş vəziyyətdə gəlmək;

6.4.2. imtahana mobil telefon və digər rabitə vasitələri, kalkulyator və digər elektron cihazlar, konspekt, lüğət, cədvəl, məlumat kitabçası və digər yardımçı vasitələr gətirmək və ya onlardan istifadə etmək;

6.4.3. yandırıcı, partlayıcı, kəsici, deşici, atıcı və digər bu kimi əşyalarla imtahan binasına girmək, özü ilə bütün məmulatı gətirmək;

6.4.4. səbəbindən asılı olmayaraq, imtahan zalında yerini dəyişmək, gəzişmək, yerindən durmaq, “İmtahan başlandı!” elan olunan andan 2 saat müddət keçənədək və imtahanın son 15 dəqiqəsi ərzində zaldan çıxmaq və digər hərəkətlərlə imtahanın gedişinə mane olmaq;

6.4.5. başqasının nəticəsinə təsir göstərmək, o cümlədən başqasının cavab kartına (vərəqinə), sual kitabçasına baxmaq və ya öz cavab kartına (vərəqinə), sual kitabçasına başqasının baxmasına şərait yaratmaq, sualın cavabını soruşmaq və ya bildirmək;

6.4.6. nəzarətçiyə və ya digər şəxslərə tapşırıqların həllində kömək üçün müraciət etmək;

6.4.7. cavab kartını (vərəqini) və sual kitabçasını zədələmək, onları nəzarətçiyə təhvil vermədən imtahan zalından çıxmaq.

6.5. Abituriyentin bu Qaydaların 6.4-cü bəndində göstərilən hərəkətlərə yol verməsi halları Mərkəz tərəfindən aşkar edildikdə, onun müsabiqə (imtahan) nəticələri ləğv edilir. Bu qərardan inzibati qaydada və ya məhkəməyə şikayət verilə bilər.

Qeyd. Bu Qaydalarda “müvafiq tədris ili” dedikdə, buraxılış imtahanının nəticələrinin qüvvədə olduğu tədris ili (cari və növbəti) nəzərdə tutulur.

İxtisas qrupları və ixtisaslar

İxtisas qrupları				
I	II	III	IV	V
İxtisasların adı				
1. Fizika müəllimliyi 2. İnformatika müəllimliyi 3. Riyaziyyat müəllimliyi 4. Riyaziyyat və informatika müəllimliyi 5. Texnologiya müəllimliyi 6. Fizika 7. Geologiya 8. Kompüter elmləri 9. Mexanika 10. Riyaziyyat 11. Aerokosmik mühəndislik 12. Aqromühəndislik 13. Aviasiya təhlükəsizliyi mühəndisliyi 14. Cihaz mühəndisliyi 15. Dəniz naviqasiyası mühəndisliyi 16. Ekologiya mühəndisliyi 17. Elektrik və elektronika mühəndisliyi 18. Energetika mühəndisliyi 19. Gəmi energetik qurğularının istismarı mühəndisliyi 20. Gəmiqayırma və gəmi təmiri mühəndisliyi 21. Geologiya və geofizika mühəndisliyi 22. Geomatika və geodeziya mühəndisliyi 23. Hava nəqliyyatının hərəkətinin təşkili 24. Həyat fəaliyyətinin təhlükəsizliyi mühəndisliyi 25. İnformasiya təhlükəsizliyi 26. İnformasiya texnologiyaları 27. İnşaat mühəndisliyi 28. Kimya mühəndisliyi 29. Kommunikasiya sistemləri mühəndisliyi 30. Kompüter mühəndisliyi 31. Logistika və nəqliyyat texnologiyaları mühəndisliyi 32. Maşın mühəndisliyi 33. Materiallar mühəndisliyi 34. Mədən mühəndisliyi	1. Coğrafiya müəllimliyi 2. Tarix və coğrafiya müəllimliyi 3. Beynəlxalq münasibətlər 4. Regionşünaslıq (regionlar üzrə) 5. Sosiologiya 6. Beynəlxalq ticarət və logistika 7. Biznesin idarə edilməsi 8. Davamlı inkişafın idarə edilməsi 9. Dövlət və bələdiyyə idarəetməsi 10. İqtisadiyyat 11. Maliyyə 12. Marketing 13. Menecment 14. Mühəsibat 15. Statistika 16. Coğrafiya 17. Hidrometeorologiya 18. İdman menecmenti və kommunikasiya 19. Nəqliyyatda servis (nəqliyyat növləri üzrə) 20. Turizm bələdçiliyi 21. Turizm işinin təşkili	1. Azərbaycan dili və ədəbiyyatı müəllimliyi 2. Dil və ədəbiyyat müəllimliyi (dillər üzrə) 3. İbtidai sinif müəllimliyi 4. Korreksiyaedici təlim 5. Məktəbəqədər təhsil 6. Tarix müəllimliyi 7. Təhsildə sosial-psixoloji xidmət 8. Xarici dil müəllimliyi (dillər üzrə) 9. Dinsünaslıq 10. Dövlət və ictimai münasibətlər 11. Fəlsəfə 12. Filologiya (dil və ədəbiyyat göstərilməklə) 13. Hüquqşünaslıq 14. İslamşünaslıq 15. Jurnalistika* 16. Kitabxanaçılıq və informasiya fəaliyyəti 17. Politologiya 18. Tarix 19. Tərcümə (dillər üzrə) 20. Bədii yaradıcılıq və ekran dramaturgiyası 21. Muzey, arxiv işi və abidələrin qorunması 22. Sənətsünaslıq (sahələr üzrə) 23. Sosial iş 24. İctimai təhlükəsizlik və idarəetmə	1. Biologiya müəllimliyi 2. Kimya müəllimliyi 3. Kimya və biologiya müəllimliyi 4. Psixologiya 5. Biologiya 6. Ekologiya 7. Kimya 8. Bağlılıq və tərəvəzçilik 9. Baytarlıq təbabəti 10. Bitki mühafizəsi 11. Su bioehtiyatları və akvakultura 12. Bədən tərbiyəsi və idmanda reabilitasiya 13. Fizioterapiya və tibbi reabilitasiya 14. Əczaçılıq 15. Tibb bacısı işi 16. Hərbi tibb 17. İctimai səhiyyə 18. Stomatologiya 19. Tibb 20. Biotexnologiya	1. Fiziki tərbiyə və çağırışa qədərki hazırlıq müəllimliyi* 2. Musiqi müəllimliyi* 3. Təsviri incəsənət müəllimliyi* 4. Aktyor sənəti* 5. Bəstəkarlıq* 6. Dekorativ-tətbiqi sənət (sahələr üzrə)* 7. Dirijorluq (sahələr üzrə)* 8. Dizayn (sahələr üzrə)* 9. Heykəltəraşlıq* 10. Instrumental ifaçılıq (sahələr üzrə)* 11. Musiqişünaslıq* 12. Operator sənəti* 13. Populyar musiqi və caz ifaçılığı (sahələr üzrə)* 14. Qrafika* 15. Rejissorluq* 16. Rəngkarlıq* 17. Vokal sənəti (sahələr üzrə)* 18. Xoreoqrafiya sənəti (sahələr üzrə)* 19. Məşqçilik*

İxtisas qrupları				
I	II	III	IV	V
İxtisasların adı				
35. Meliorasiya mühəndisliyi				
36. Memarlıq*				
37. Metallurgiya mühəndisliyi				
38. Mexanika mühəndisliyi				
39. Mexatronika və robototexnika mühəndisliyi				
40. Mühəndis fizikası				
41. Neft- qaz mühəndisliyi				
42. Nəqliyyat mühəndisliyi				
43. Nəqliyyat tikintisi mühəndisliyi				
44. Proseslərin avtomatlaşdırılması mühəndisliyi				
45. Qida mühəndisliyi				
46. Radiotexnika və telekommunikasiya mühəndisliyi				
47. Şəhərsalma				
48. Sənaye mühəndisliyi				
49. Uçuş mühəndisliyi				
50. Yanğın təhlükəsizliyi mühəndisliyi				
51. Aqronomluq				
52. Balıqçılıq				
53. Meşəçilik				
54. Şərabçılıq				
55. Torpaqşünaslıq və aqrokimya				
56. Yerquruluşu və daşınmaz əmlakın kadastrı				
57. Zoomühəndislik				
58. Hərbi kompozisiya materialları mühəndisliyi				
59. Hərbi rabitə vasitələri mühəndisliyi				
60. Optotexnika mühəndisliyi				
61. Pirotexniki və partladıcı vasitələr mühəndisliyi				
62. Sərhəd təhlükəsizliyi və idarəetmə				
63. Silah və silah sistemləri mühəndisliyi				
64. Sistemlər mühəndisliyi				

* Bu ixtisaslar xüsusi qabiliyyət tələb edən ixtisaslardır.

ARAYIŞ №

(arayışı verən təhsil müəssisəsinin adı)

məzunu

(soyadı, adı, atasının adı)

ondan ötrü verilir ki, həqiqətən onun qeyd olunan fənlər üzrə attestat qiymətləri aşağıdakı kimidir:

Tədris (_____)	dili	_____
Ədəbiyyat		_____
Xarici dil		_____
Riyaziyyat		_____
Azərbaycan tarixi		_____
Ümumi tarix		_____
Fizika		_____
Kimya		_____
Biologiya		_____
Coğrafiya		_____

Arayış Sənəd Qəbulu Komissiyasına təqdim edilmək üçün verilir.

Məsul şəxs

(imza)

(soyadı, adı, atasının adı)

M.Y.

Tarix _____ 20__-ci il

ARAYIŞ №

(təhsil müəssisəsinin adı)

(təhsil aldığı ixtisasın adı)

_____ üzrə bakalavriat (*əsas (baza ali) tibb təhsili*)
səviyyəsində təhsilini _____ ildə

bitirən _____ ondan ötrü verilir ki, həqiqətən o,
(soyadı, adı, atasının adı)

bakalavriat (*əsas (baza ali) tibb təhsili*) səviyyəsində təhsilini _____ almışdır.
(dövlət sifarişi əsasında/ ödənişli əsaslarla)

Arayış Sənəd Qəbulu Komissiyasına təqdim edilmək üçün verilir.

Məsul şəxs _____
(imza) (soyadı, adı, atasının adı)

M.Y.

Tarix _____ 20__-ci il

ALİ TƏHSİL MÜƏSSİSƏLƏRİNƏ QƏBUL İMTAHANI FƏNLƏRİ ÜZRƏ ALT STANDARTLAR

Qəbul imtahanlarında aşağıdakı alt standartlar üzrə bilik və bacarıqlar yoxlanılır və qiymətləndirilir.

AZƏRBAYCAN DİLİ

V sinif

- 2.1.2. Sözüün həqiqi və ya məcazi mənada işləndiyini müəyyənləşdirir.
- 2.2.2. Mətnin tərkib hissələrini fərqləndirir.
- 2.2.3. Mətndəki əsas fikri müəyyənləşdirir.
- 3.1.3. Mətnin tərkib hissələrini (giriş, əsas hissə və nəticə) əlaqələndirir.
- 4.1.1. Cümləni məqsəd və intonasiyaya görə növlərinə ayırır.
- 4.1.2. Sözüün səs tərkibini, semantik xüsusiyyətlərini, tərkibini, yaranma üsullarını və qrammatik mənasını (ad, əlamət, hərəkət bildirməsini) izah edir.
- 4.1.3. Cümlənin sonunda və dialoqlarda durğu işarələrindən məqsədyönlü istifadə edir.
- 4.1.4. Sait və samitlərin, mürəkkəb sözlərin yazılış qaydalarına əməl edir.

VI sinif

- 2.1.2. Sözləri həqiqi və məcazi mənada işlənməsinə görə fərqləndirir.
- 2.2.1. Mətndəki əsas fikri nəzərə çarpdırmaq məqsədi ilə mühüm məqamları vurğulayır.
- 2.2.2. Mətni tərkib hissələrinə ayırır.
- 2.2.3. Mətndəki fikir və mülahizələrə münasibət bildirir.
- 3.1.1. Müxtəlif yazı tiplərini fərqləndirir.
- 3.1.2. Mətni mövzuya uyğun fakt və hadisələrlə zənginləşdirir.
- 3.1.3. Mətnin hissələrini, abzaslarını əlaqələndirir.
- 4.1.1. Cümlənin qrammatik əsasını müəyyənləşdirir.
- 4.1.2. Sözüün qrammatik mənasını kontekstə uyğun izah edir.
- 4.1.3. O, bu əvəzliliklərindən sonra vergüldən düzgün istifadə edir.
- 4.1.4. Əsas nitq hissələrinin yazılışı ilə bağlı qaydalara əməl edir.

VII sinif

- 2.1.1. Tanış olmadığı sözlərin kontekstə uyğun mənasını dəqiqləşdirir.
- 2.1.2. Mətndəki sözlərin həqiqi və ya məcazi mənada işləndiyini izah edir.
- 2.2.2. Mətnin tərkib hissələri arasındakı əlaqəni müəyyənləşdirir.
- 2.2.3. Mətndəki fikrə münasibətini əlavə fakt və məlumatlarla əsaslandırır.
- 3.1.3. Qurduğu plan əsasında mətnin hissələrini məntiqi cəhətdən əlaqələndirir.
- 4.1.1. Cümlələri quruluşuna görə fərqləndirir.
- 4.1.2. Sözləri ümumi qrammatik mənalara görə fərqləndirir.
- 4.1.3. Köməkçi nitq hissələrinin işlənmə məqamından asılı olaraq, durğu işarələrindən istifadə edir.
- 4.1.4. Nitq hissələrinin yazılışı ilə bağlı qaydalara əməl edir.

VIII sinif

- 2.1.1. Tanış olmadığı söz və ifadələrin mənasını müvafiq qarşılığını tapmaqla şərh edir.
- 2.1.2. Həqiqi və məcazi mənalı söz və ifadələrin mənasını nümunələrlə şərh edir.
- 2.2.2. Mətnin hissələri arasında əlaqəni şərh edir.
- 2.2.3. Mətndəki fakt və hadisələri real həyatla müqayisə edir və əlaqələndirir.
- 3.1.2. Sitatlardan istifadə etməklə fikir və mülahizələrini qüvvətləndirir.
- 3.1.3. Mətnin hissələri, abzaslar və cümlələr arasında əlaqəni gözləməklə yazıya düzəlişlər edir.
- 4.1.1. Sadə cümlənin növlərini fərqləndirir.
- 4.1.2. Söz və söz birləşmələrinin sintaktik vəzifəsini müəyyən edir.
- 4.1.3. Həmcins üzvlər, əlavələr, xitab və ara sözlərlə bağlı durğu işarələrindən istifadə edir.
- 4.1.4. Həmcins üzvlərdə şəkilçilərin yazılış qaydalarına əməl edir.

IX sinif

- 2.1.1. Tanış olmayan söz və ifadələrin kontekstə uyğun mənasını şərh edir.
- 2.1.2. Həqiqi və məcazi mənalı söz və ifadələrin mənasını kontekstə uyğun dəqiqləşdirməklə şərh edir.
- 2.2.2. Tərkib hissələri arasında əlaqəni gözləməklə mətni genişləndirir.
- 2.2.3. Mətnə irəli sürülmüş fikirləri dəyərləndirir.
- 3.1.2. Formalaşmış fikir və mülahizələrini həyat hadisələri ilə əlaqələndirərək əsaslandırır.
- 3.1.3. Mətnin hissələri, abzaslar və cümlələr arasında əlaqəni gözləməklə özünün və başqasının yazısını təkmilləşdirir.
- 4.1.1. Mürəkkəb cümlənin növlərini fərqləndirir.
- 4.1.2. Sözləri və söz birləşmələrini müxtəlif sintaktik vəzifələrdə işlədir.
- 4.1.3. Mürəkkəb cümlədə, vasitəsiz nitqdə durğu işarələrindən istifadə edir.
- 4.1.4. Dialoqlarda və vasitəsiz nitqdə sözlərin böyük və kiçik hərflərlə yazılış qaydalarına əməl edir.

X sinif

- 2.1.1. Mətndəki söz və ifadələri üslubi xüsusiyyətinə görə fərqləndirir.
- 2.1.2. Söz və ifadələrə əsasən oxuduğu mətnin üslubunu müəyyənləşdirir.
- 2.2.2. Mətnin hissələrini tezislər şəklində ifadə edir.
- 2.2.3. Mətnin məzmununu xülasə şəklində ifadə edir.
- 3.1.3. Mətnin üslubu üzərində işləməklə yazıya düzəlişlər edir.
- 4.1.1. Ədəbi dilin normalarına uyğun müxtəlif cümlə konstruksiyaları qurur.
- 4.1.2. Sözü qrammatik-məna xüsusiyyətlərini gözləməklə ədəbi dil normalarına riayət edir.
- 4.1.3. Müxtəlif cümlə konstruksiyalarında durğu işarələrindən istifadə edir.
- 4.1.4. Mətnin tərtibatı zamanı müxtəlif yazılış formalarından istifadə edir.

XI sinif

- 2.1.1. Öyrəndiyi söz və ifadələrin üslubi xüsusiyyətlərini izah edir.
- 2.1.2. Söz və ifadələrə əsasən oxuduğu mətnləri üslubi xüsusiyyətlərinə görə müqayisə edir, qiymətləndirir.
- 2.2.2. Mətnin məzmununu saxlamaqla strukturunu dəyişir.
- 2.2.3. Mətni məzmununa əlavələr etməklə genişləndirir.

- 3.1.3. Mətni üslubi və struktur cəhətdən təkmilləşdirir.
- 4.1.1. Müxtəlif cümlə konstruksiyalarından məqsədyönlü istifadə edir.
- 4.1.2. Qrammatik-semantik xüsusiyyətlərini gözləməklə sözlərdən üslubi imkanlarına görə istifadə edir.
- 4.1.4. Üslubi çalarlarından asılı olaraq, sözləri böyük və kiçik hərflərlə yazır.

ƏDƏBİYYAT**V sinif**

- 1.1.3. Sadə süjetli bədii nümunələri (əfsanə, nağıl, təmsil, hekayə) hissələrə ayırır, plan tərtib edir, məzmununu müxtəlif formalarda (yığcam və geniş) nağıl edir.
- 1.1.4. Şifahi və yazılı ədəbiyyat nümunələrini (əfsanə, nağıl, təmsil, hekayə) janrlarına görə fərqləndirir.
- 1.1.5. Heca vəznli şeirlərdə, sadə süjetli bədii nümunələrdə bədii təsvir vasitələrini (epitet, təşbeh) müəyyənləşdirir.
- 1.2.1. Şifahi və yazılı ədəbiyyat nümunələrini müqayisə edir.
- 1.2.2. Obrazların xarakterindəki başlıca xüsusiyyətləri aydınlaşdırır, əsaslandırılmış münasibət bildirir.
- 1.2.3. Şifahi və yazılı ədəbiyyat nümunələrində bədii təsvir vasitələrinin (epitet, təşbeh) rolunu aydınlaşdırır.
- 1.2.4. Bədii nümunələrin mövzu və ideyasını aydınlaşdırır, münasibət bildirir.
- 3.1.1. Bədii nümunələrin məzmununa (əhvalat və hadisələrə, sonluğa) fərqli münasibət bildirir.
- 3.1.2. Mövzu ilə əlaqədar fikirlərini məntiqi ardıcılıqla şərh edir.

VI sinif

- 1.1.3. Süjetli bədii nümunələri (əfsanə, nağıl, dastan, təmsil, hekayə) hissələrə ayırır, plan tərtib edir, məzmununu müxtəlif formalarda nağıl edir.
- 1.1.4. Bədii əsərlərin (əfsanə, nağıl, dastan, təmsil, hekayə) janr xüsusiyyətlərini müəyyənləşdirir.
- 1.1.5. Heca vəznli şeirlərdə, süjetli bədii nümunələrdə bədii təsvir və ifadə vasitələrini (epitet, təşbeh, mübaligə, bədii sual) müəyyənləşdirir.
- 1.2.1. Bədii nümunələri (əfsanə, nağıl, dastan, təmsil, hekayə) janr xüsusiyyətləri baxımından müqayisə edir.
- 1.2.2. Bədii nümunələrdəki qəhrəmanları davranış və əməllərinə görə səciyyələndirir.

- 1.2.3. Bədii nümunələrdə təsvir və ifadə vasitələrinin (epitet, təşbeh, mübaligə, bədii sual) rolunu aydınlaşdırır.
- 1.2.4. Bədii nümunələrin mövzusunu, ideyasını şərh edir, əsaslandırılmış münasibət bildirir.
- 3.1.1. Mətni faktlarla, sitatlarla zənginləşdirir.
- 3.1.2. Bədii nümunələrdəki başlıca fikri anladığını nümayiş etdirir.

VII sinif

- 1.1.3. Süjetli bədii nümunələri (dastan, hekayə, mənzum hekayə) hissələrə ayırır, plan tərtib edir, məzmununu müxtəlif formalarda nağıl edir.
- 1.1.4. Bədii nümunələrin (dastan, hekayə, mənzum hekayə) janr xüsusiyyətlərini müəyyənləşdirir.
- 1.1.5. Heca vəznli şeirlərdə, süjetli bədii nümunələrdə bədii təsvir və ifadə vasitələrini (epitet, təşbeh, mübaligə, bədii sual, təkrir, litota) müəyyənləşdirir.
- 1.2.1. Bədii nümunələri (dastan, hekayə, mənzum hekayə) növ və janr baxımından müqayisə edir.
- 1.2.2. Digər obrazlarla müqayisə etməklə və yazıçının münasibətinə əsaslanmaqla ədəbi qəhrəmanları səciyyələndirir.
- 1.2.3. Bədii nümunələrdə təsvir və ifadə vasitələrinin (epitet, təşbeh, mübaligə, bədii sual, təkrir, litota) rolunu aydınlaşdırır.
- 1.2.4. Bədii nümunələrin mövzusunu, ideyasını və başlıca problemini şərh edir, əsaslandırılmış münasibət bildirir.
- 3.1.2. Bədii nümunələrdəki başlıca problemi müəyyənləşdirir, əsaslandırılmış münasibət bildirir.

VIII sinif

- 1.1.3. Süjetli bədii nümunələri (dastan, hekayə, novella, dram, poema) hissələrə ayırır, plan tərtib edir, məzmununu müxtəlif formalarda nağıl edir.
- 1.1.4. Bədii nümunələrin (dastan, hekayə, novella, dram, poema) janr xüsusiyyətlərini müəyyənləşdirir.
- 1.1.5. Müxtəlif vəznli (heca, əruz) şeirlərdə, süjetli ədəbi nümunələrdə bədii təsvir və ifadə vasitələrini (metafor, bədii təzad, kinayə) müəyyənləşdirir.
- 1.2.1. Bədii nümunələri (dastan, hekayə, novella, dram, poema) növ və janr baxımından müqayisə edir.
- 1.2.2. Obrazları nitqinə, bağlı olduqları məişət təsvirlərinə əsaslanmaqla səciyyələndirir.

- 1.2.3. Bədii nümunələrdə təsvir və ifadə vasitələrinin (metafor, bədii təzad, kinayə) rolunu aydınlaşdırır.
- 1.2.4. Bədii nümunələrin ideya-məzmununu, süjet, kompozisiya xüsusiyyətlərini şərh edir, əsaslandırılmış münasibət bildirir.
- 3.1.1. Ədəbi nümunələrlə bağlı fikirlərini müxtəlif üslublarda yazır.
- 3.1.2. Əlavə məlumatlara və təəssüratlarına əsaslanmaqla mövzuya və problemə münasibət bildirir.

IX sinif

- 1.1.3. Süjetli bədii nümunələri (poema, hekayə, povest, roman, dram) hissələrə ayırır, plan tərtib edir, məzmununu müxtəlif formalarda nağıl edir.
- 1.1.4. Bədii nümunələrin (hekayə, povest, roman, dram, poema) janr xüsusiyyətlərini müəyyənləşdirir.
- 1.1.5. Müxtəlif vəznli (heca, əruz, sərbəst) şeirlərdə, süjetli ədəbi nümunələrdə bədii təsvir və ifadə vasitələrini (metonimiya, inversiya, simvol) müəyyənləşdirir.
- 1.2.1. Bədii nümunələri (hekayə, povest, roman, dram, poema) növ və janr baxımından müqayisə edir.
- 1.2.2. Digər obrazların və müəllifin mühakimələrinə əsaslanmaqla ədəbi qəhrəmanları səciyyələndirir.
- 1.2.3. Bədii nümunələrdə təsvir və ifadə vasitələrinin (metonimiya, inversiya, simvol) rolunu aydınlaşdırır.
- 1.2.4. Bədii nümunələrin mövzusunu, ideya-bədii xüsusiyyətlərini və konfliktini şərh edir, onlara əsaslandırılmış münasibət bildirir.
- 3.1.2. Müşahidələrinə, əlavə məlumatlara əsaslanmaqla əsərin ideya-bədii xüsusiyyətlərinə münasibət bildirir.

X sinif

- 1.1.3. Mürəkkəb süjetli və kompozisiyalı bədii nümunələri hissələrə ayırır, plan tərtib edir, məzmununu müxtəlif formalarda (geniş, yığcam, yaradıcı) nağıl edir.
- 1.1.4. Müxtəlif ədəbi növ və janrda olan bədii nümunələrdə əksini tapan mühüm mənəvi, əxlaqi-etik dəyərləri müəyyənləşdirir.
- 1.1.5. Müxtəlif vəznli (heca, əruz) şeirlərdə, mürəkkəb süjet və kompozisiyalı bədii nümunələrdə bədii təsvir və ifadə vasitələrini (epitet, bənzətmə, metafor, metonimiya, simvol, mübaligə, litota, bədii sual, təkrir, bədii təzad, inversiya) müəyyənləşdirir.

- 1.2.1. Müxtəlif vəznli şeirləri (heca, əruz, sərbəst) və süjetli bədii nümunələri (dastan, poema, hekayə, povest, roman, dram, komediya, faciə) janr, dil baxımından müqayisə edir.
- 1.2.2. Davranış və əməllərinə, başqaları ilə qarşılıqlı münasibətlərinə, yazıçının mövqeyinə, digər surətlərin mühakimələrinə əsaslanmaqla obrazları təhlil edir.
- 1.2.3. Müxtəlif vəznli (heca, əruz, sərbəst) şeirlərdə, süjetli ədəbi nümunələrdə bədii təsvir və ifadə vasitələrinin obrazlılığın yaradılmasındakı rolunu aydınlaşdırır və münasibət bildirir.
- 1.2.4. Bədii nümunələrin mövzusunun, ideya-bədii xüsusiyyətlərini bağlı olduğu dövrün sosial-siyasi, mənəvi dəyərləri baxımından təhlil edir və nəticə çıxarır.
- 3.1.1. Yaradıcı yazıların məzmununa uyğun üslub müəyyənləşdirir, müxtəlif mənbələrdən seçdiyi inandırıcı faktlardan istifadə edir.
- 3.1.2. Müşahidələrinə, əlavə məlumatlara əsaslanmaqla əsərin ideyasına, probleminə münasibət bildirir, ümumiləşdirmələr aparır, nəticə çıxarır.

XI sinif

- 1.1.3. Mürəkkəb süjetli və kompozisiyalı bədii nümunələrdə əhvalat və hadisələr arasındakı səbəb-nəticə əlaqələrini müəyyənləşdirir, mətni hissələrə ayırır, plan tərtib edir, məzmununu müxtəlif formalarda (geniş, yığcam, yaradıcı) nağıl edir.
- 1.1.4. Müxtəlif ədəbi növ və janrda olan əsərlərdə (poema, hekayə, povest, roman, dram, komediya, faciə) əksini tapan mühüm milli-mənəvi, bəşəri dəyərlərə əsaslandırılmış münasibət bildirir.
- 1.1.5. Müxtəlif vəznli (heca, əruz) şeirlərdə, mürəkkəb süjetli və kompozisiyalı ədəbi nümunələrdə bədii təsvir və ifadə vasitələrini (epitet, bənzətmə (təşbeh), metafor, metonimiya, sinekdoxa, simvol, mübaliğə, litota, bədii sual, təkrir, bədii təzad, kinayə (sarkazm), inversiya) müəyyənləşdirir.
- 1.2.1. Müxtəlif vəznli şeirləri (heca, əruz, sərbəst) və süjetli əsərləri (poema, hekayə, povest, roman, dram, komediya, faciə) kompozisiya, dil, üslub baxımından təhlil edir.
- 1.2.2. Obrazları xarakter və əməlləri, yaşadıqları dövrün sosial-siyasi şəraiti və əxlaqi-etik dəyərləri ilə əlaqəli səciyyələndirir, müqayisələr aparır, əsaslandırılmış münasibət bildirir.

- 1.2.3. Müxtəlif vəznli (heca, əruz, sərbəst) şeirlərdə, süjetli bədii nümunələrdə bədii təsvir və ifadə vasitələrinin obrazlılığın təmin edilməsindəki roluna əsaslandırılmış münasibət bildirir.
- 1.2.4. Bədii nümunələrin mövzusunun, ideyasını, başlıca problemini, konfliktini dövrün ictimai-siyasi, mənəvi dəyərləri kontekstindən çıxış etməklə münasibət bildirir və qiymətləndirir.
- 3.1.1. Yaradıcı yazıların məzmununa uyğun üslub müəyyənləşdirir, müxtəlif mənbələrdən seçdiyi inandırıcı faktlardan, şəxsi təəssüratlarından istifadə edir.
- 3.1.2. Müşahidələrinə, əlavə məlumatlara əsaslanmaqla əsərin ideyasına, probleminə, bədii xüsusiyyətlərinə münasibət bildirir, ümumiləşdirmələr aparır, nəticə çıxarır.

TARİX

Azərbaycan tarixi

V sinif

- 1.1.1. Tarixi zaman anlayışları arasındakı əlaqələri müəyyənləşdirir.
- 1.1.2. Sadə xronoloji məsələləri həll edir.
- 1.2.1. Maddi və yazılı mənbələri fərqləndirir.
- 1.2.2. İllüstrasiya, şəkil və sənədli materiallardan istifadə edərək tarixi tədqiqat aparır.
- 2.1.1. İnsan və cəmiyyətin həyatı üçün əlverişli təbii amilləri təsvir edir.
- 2.1.2. Xəritələrdə Azərbaycan ərazisini və mühüm tarixi abidələri müəyyənləşdirir.
- 3.1.1. Azərbaycan dövlətləri haqqında sadə biliklər nümayiş etdirir.
- 3.1.2. Xalqın mənafeyinin qorunmasında dövlətin rolunu dəyərləndirir.
- 4.1.1. Azərbaycan tarixində mühüm rol oynamış şəxsiyyətləri (İranzu, Cavanşir, Şəmsəddin Eldəniz, Uzun Həsən, Sara Xatun, Şah I İsmayıl, Cavad xan, Məmməd Əmin Rəsulzadə, Nəriman Nərimanov, Heydər Əliyev, İlham Əliyev və b.) müəyyən edir.
- 5.1.1. Mədəniyyət abidələrinin əhəmiyyətini izah edir.
- 5.1.2. Milli-mənəvi dəyərləri fərqləndirir.

VI sinif

- 1.1.1. Mühüm hadisə, proses və təzahürlərin xronoloji çərçivələrini müəyyənləşdirir.
- 1.1.2. Mühüm hadisə, proses və təzahürləri zaman oxunda təsvir edir.
- 1.2.1. Dövrün öyrənilməsində maddi və yazılı mənbələrin rolunu izah edir.

- 1.2.2. İllüstrasiya və yaxud muzey eksponatları əsasında sadə tədqiqatlar aparır.
- 1.3.1. İnsanların birgə yaşayışının müxtəlif formalarını fərqləndirir.
- 2.1.1. Qədim insanların həyat tərzini və məşğuliyyətlərini Azərbaycan ərazisinin təbii-coğrafi şəraiti ilə əlaqələndirir.
- 2.1.2. Xəritələrdə Azərbaycan ərazisində ilk insan məskənlərini, dövlət qurumları və qədim dövlətlərin yerini müəyyənləşdirir.
- 3.1.1. Azərbaycanda dövlət qurumları və qədim dövlətlərin yaranmasını, idarə olunmasını, sosial-iqtisadi münasibətləri təsvir edir.
- 3.1.2. Qədim dövlətlərin daxili və xarici siyasətini izah edir.
- 4.1.1. Dövlətlərin yaranmasında, inkişafında tarixi şəxsiyyətlərin (İranzu, Tomiris, Atropat, Oroys və b.) rolunu dəyərləndirir.
- 5.1.1. Sivilizasiyayaqədərki və sivilizasiya dövrünün mədəniyyətlərini izah edir.
- 5.1.2. Azərbaycan mədəniyyətinin müxtəlif xalqların mədəniyyəti ilə qarşılıqlı əlaqələrini izah edir.
- 5.1.3. Mədəni əlaqələrə dair cədvəllər tərtib edir.

VII sinif

- 1.1.1. Mühüm hadisə, proses və təzahürlərin xronoloji çərçivələrini müqayisə edir.
- 1.1.2. Tarixi zaman və hadisələr arasında əlaqələrə dair müxtəlif sxem və cədvəllər tərtib edir.
- 1.2.1. Dövrə aid yazılı və maddi mənbələri əlaqələndirir.
- 1.2.2. Öyrəndiyi dövrə aid yazılı mənbələr üzərində işləyir.
- 1.3.1. Azərbaycan ərazisində yaşamış insanların həyat tərzini və məşğuliyyətlərində baş vermiş dəyişiklikləri müəyyənləşdirir.
- 2.1.1. Azərbaycanın coğrafi mövqeyi və təbii amilləri ilə müxtəlif təsərrüfat sahələri və istehsal münasibətlərinin inkişafı arasında əlaqələri izah edir.
- 2.1.2. Dövrə aid xəritə və xəritə sxemlərdəki müxtəlif tarixi hadisə, proses və təzahürlərə dair məlumatları izah edir.
- 3.1.1. Azərbaycan feodal dövlətlərinin inkişafı, müstəqilliyini itirməsi və siyasi müstəqilliyinin bərpası səbəblərini şərh edir.
- 3.1.2. Azərbaycanda dövlətçilik ənənələrinin inkişafı xüsusiyyətlərini dəyərləndirir.
- 3.1.3. Azərbaycan feodal dövlətləri ilə bağlı cədvəllər hazırlayır.
- 4.1.1. Tarixi şəxsiyyətləri (Cavanşir, Babək, Yusif Əbu Sac, Şəmsəddin Eldəniz, I İbrahim Xəlilullah, Qara Yusif, Uzun Həsən və b.) oxşar və fərqli cəhətlərinə görə təhlil edir.

- 4.1.2. Tarixi şəxsiyyətlərin oxşar və fərqli cəhətləri ilə bağlı sxem və cədvəllər hazırlayır.
- 5.1.1. Mədəniyyətin inkişaf mərhələlərini dəyərləndirir.
- 5.1.2. Milli-mədəni dəyərlərin formalaşmasına dinlərin təsirini dəyərləndirir.

VIII sinif

- 1.1.1. Azərbaycan və dünya ölkələrində baş vermiş mühüm hadisə, proses və təzahürlərin sinxronluğunu izah edir.
- 1.1.2. Hadisə və proseslərin zamana görə əlaqələndirilməsinə dair tematik-sinxron cədvəllər hazırlayır.
- 1.2.1. Dövrə aid hadisə, proses və təzahürləri verilmiş yazılı mənbələrlə əlaqələndirir.
- 1.2.2. Öyrəndiyi dövrə aid yazılı mənbələri təhlil edir, nəticələrini təqdim edir.
- 1.3.1. Azərbaycan ərazisində yaşamış insanların həyat tərzini və məşğuliyyətlərində baş vermiş dəyişiklikləri izləyir və onların səbəblərini izah edir.
- 2.1.1. Azərbaycanın coğrafi mövqeyi və təbii amillərini təsərrüfatın, ictimai münasibətlərin inkişafı və ölkənin siyasi vəziyyəti ilə əlaqələndirir.
- 2.1.2. Xəritələrdəki məlumatlara əsasən sxem və cədvəllər tərtib edir.
- 3.1.1. Mərkəzləşmiş dövlətin yaranması və tənəzzülü, Azərbaycan torpaqlarının birləşdirilməsi uğrunda mübarizənin xüsusiyyətlərini şərh edir.
- 3.1.2. Dövlətlərarası münasibətlərdə Azərbaycanın mövqeyini dəyərləndirir.
- 3.1.3. Dövrə bağlı mənbələrdən əldə etdiyi məlumatlar əsasında sxem və cədvəllər qurur.
- 4.1.1. Azərbaycan dövlətçiliyində mühüm rol oynamış tarixi şəxsiyyətlərin (Şah I İsmayıl, Şah I Təhmasib, Şah I Abbas, Nadir şah, Qubalı Fətəli xan, Hacı Çələbi və b.) fəaliyyətini dəyərləndirir.
- 4.1.2. Tarixi şəxsiyyətlər haqqında müqayisəli sxem və cədvəllər hazırlayır.
- 5.1.1. Yeni ictimai-iqtisadi münasibətlərin mədəniyyətə təsirini dəyərləndirir.
- 5.1.2. Azərbaycan mədəniyyətinin inkişafına təsir edən amilləri şərh edir.
- 5.1.3. Azərbaycanın mədəni nailiyyətlərini əks etdirən cədvəllər hazırlayır.

IX sinif

- 1.1.1. Mühüm tarixi hadisə, proses və təzahürləri zaman baxımından qiymətləndirir.
- 1.1.2. Mühüm hadisə, proses və təzahürlərə dair xronoloji cədvəllər hazırlayır.
- 1.2.1. Eyni hadisəyə aid yazılı mənbələrdəki fərqli yanaşmaları müqayisə edir.
- 1.3.1. Azərbaycan ərazisində yaşamış insanların həyat tərzindəki dəyişiklikləri dövrün xüsusiyyətləri ilə əlaqələndirir.
- 2.1.1. Azərbaycanın coğrafi mövqeyi və təbii amilləri ilə müxtəlif təsərrüfat sahələri və istehsal münasibətlərinin inkişafı arasında əlaqələri dəyərləndirir.
- 2.1.2. Mühüm tarixi hadisə və prosesləri kontur xəritələrdə təsvir edir.
- 3.1.1. Müstəmləkə rejimi, müstəqillik şəraitində inzibati, sosial-iqtisadi həyatda baş verən dəyişiklikləri təhlil edir.
- 3.1.2. Xarici dövlətlərin strateji maraqları ilə bağlı Azərbaycanın mövqeyini dəyərləndirir.
- 4.1.1. Dövlətçiliyin möhkəmləndirilməsində və inkişafında tarixi şəxsiyyətlərin (Məmməd Əmin Rəsulzadə, Nəriman Nərimanov, Heydər Əliyev, İlham Əliyev və b.) rolunu dəyərləndirir.
- 5.1.1. Azərbaycan sivilizasiyası və mədəniyyətinin xarakterik əlamətlərini şərh edir.
- 5.1.2. Azərbaycan sivilizasiyası və mədəniyyətinin xarakterik əlamətlərini dünya sivilizasiyası və mədəniyyətlərinin xarakterik əlamətləri ilə müqayisə edir.

X sinif

- 1.1.1. Mənbələr əsasında Azərbaycanın tarixi keçmişini və müasir dövrünü müqayisə edir, təqdimatlar hazırlayır.
- 1.1.2. Mənbələr əsasında Azərbaycanın keçmiş və müasir dövrünə dair xronoloji cədvəllər hazırlayır.
- 1.2.1. Tarixi hadisəyə aid yazılı mənbənin müəllifinin mövqeyini müəyyənləşdirir.
- 1.2.2. Yazılı mənbələrin, yaxud tarixi sənədin aid olduğu dövrü müəyyənləşdirir.
- 1.3.1. İnsanların həyat tərzindəki dəyişiklikləri mənbələr əsasında təqdim edir.
- 2.1.1. Müxtəlif tarixi dövrlərdə Azərbaycanın geosiyasi mövqeyini dəyərləndirir.
- 2.1.2. Müxtəlif tarixi dövrlərdə Azərbaycanın geosiyasi mövqeyinə dair qrafik və diaqramlar tərtib edir.

- 3.1.1. Dövlətlərin yaranması və inkişafında müvafiq dövrün xüsusiyyətlərini dəyərləndirir.
- 3.1.2. Müxtəlif dövrlərdə dövlətlərarası münasibətlərdə Azərbaycanın mövqeyini şərh edir.
- 3.1.3. Azərbaycanın sosial-iqtisadi inkişafına dair qrafik və diaqramlar tərtib edir.
- 4.1.1. Azərbaycanın görkəmli tarixi şəxsiyyətlərini (I Axsitan, Qara Yusif, Uzun Həsən, Şah I İsmayıl, Şah I Abbas, Nadir şah, Cavad xan, Ağa Məhəmməd şah Qacar və b.) dünyanın görkəmli tarixi şəxsiyyətləri ilə müqayisə edir və dəyərləndirir.
- 5.1.1. Mədəniyyətin inkişafını tarixi şərait və sosial iqtisadi vəziyyət baxımından dəyərləndirir.
- 5.1.2. Azərbaycan mədəniyyətini Türk-İslam mədəniyyətinin tərkib hissəsi kimi qiymətləndirir.

XI sinif

- 1.1.1. Mənbələr əsasında Azərbaycanın tarixi keçmişini və müasir dövrünü dəyərləndirir, təqdimatlar hazırlayır.
- 1.1.2. Mənbələr əsasında Azərbaycanın tarixi keçmişini və müasir dövrlərinə aid müqayisəli sinxron cədvəllər hazırlayır.
- 1.2.1. Mənbələrdəki eyni tarixi hadisə, proses və təzahürlər barədə müxtəlif baxışları dəyərləndirir.
- 1.2.2. Tarixi hadisə, proses və təzahürlərin öyrənilməsi üçün müvafiq mənbələri seçir.
- 1.3.1. Azərbaycan xalqının formalaşmasının xüsusiyyətlərini tarixi dövrlərlə əlaqələndirir.
- 2.1.1. Azərbaycanın geosiyasi mövqeyinin əhəmiyyətini dəyərləndirir.
- 3.1.1. Müxtəlif dövrlərdə Azərbaycanda yaranmış dövlətlərin dövlətçilik ənənələrinin və sivilizasiyanın inkişafında rolunu dəyərləndirir.
- 3.1.2. Qlobal problemlərin həllində Azərbaycanın mövqeyini və apardığı siyasəti dəyərləndirir.
- 4.1.1. Tarixi hadisə və proseslərin gedişində şəxsiyyətlərin (Məmməd Əmin Rəsulzadə, Fətəli xan Xoyski, Şeyx Məhəmməd Xiyabani, Nəriman Nərimanov, Əbülfəz Elçibəy, Heydər Əliyev, İlham Əliyev və b.) rolunu və fəaliyyətini dəyərləndirir.
- 5.1.1. Dünya mədəniyyətinin inkişafında Azərbaycan mədəniyyətinin rolunu dəyərləndirir.
- 5.1.2. Azərbaycanın milli-mənəvi dəyərlərini Azərbaycan xalqının dünya mədəniyyətinə töhfəsi kimi dəyərləndirir.

Ümumi tarix**VI sinif**

- 1.1.1. Tarixdə il hesabından istifadə edir.
- 1.1.2. İbtidai icma cəmiyyəti və quldar dövlətlərin meydana gəlməsi, inkişafı və tənəzzülü dövrlərini fərqləndirir.
- 1.1.3. Müxtəlif ölkələrdə baş vermiş mühüm hadisə, proses və təzahürlərin xronoloji çərçivələrini müəyyən edir.
- 2.1.1. Ən qədim insan məskənlərinin, ilk sivilizasiyaların, dövlətlərin yaranması və inkişaf amillərini izah edir.
- 2.1.2. Təbii-coğrafi şəraiti əks etdirən xəritə əsasında hadisələrin baş verdiyi tarixi məkanı təsvir edir.
- 3.1.1. Qədim dövlətlərin (Misir, Şumer, Babil, Aşşur, İskit, Midiya, Əhəməni, Hun, Çin, Parfiya, Hindistan, Yunanıstan və Roma dövlətləri) yaranmasını, idarəetmə qaydalarını, sosial-iqtisadi münasibətləri təsvir edir.
- 4.1.1. Tarixi şəxsiyyətləri (I Tutmos, III Tutmos, II Ramzes, Hammurapi, Aşşurbanipal, II Sarqon, II Kir, I Dara, Mete xaqan, İskəndər, Sin Şixuandi, Aşoka, Solon, Mitridat, Perikl, Yuli Sezar, Oktavian Avqust, Konstantin) müəyyənləşdirir.
- 5.1.1. Mədəniyyətin ayrı-ayrı sahələrinin insanların həyat tərzilə əlaqələrini izah edir.
- 5.1.2. Mədəniyyətlərarası və sivilizasiyalararası əlaqələrə münasibət bildirir.

VII sinif

- 1.1.1. Mühüm tarixi faktları davamətmə müddətinə görə fərqləndirir.
- 1.1.2. Müxtəlif ölkələrdə baş vermiş ayrı-ayrı tarixi faktların sinxronluğunu müəyyənləşdirir.
- 1.1.3. Tarixi faktları xronoloji qaydada sistemləşdirir.
- 2.1.1. Feodal münasibətlərinin yaranmasını və inkişafını dövlətlərin və xalqların geosiyasi məkanında baş verən dəyişikliklərlə əlaqələndirir.
- 2.1.2. Dövlətlərin və xalqların həyatında məkan baxımından baş verən dəyişiklikləri xəritələrdəki məlumatlar əsasında təhlil edir.
- 3.1.1. Feodal dövlətlərin (Çin, Sasani, Qafqaz xalqları, Ağ Hun, Qərbi Hun, Göytürk, Uyğur, Xəzər, Avar, Bulqar, Hindistan, Ərəb xilafəti, Frank, Bizans, Slavyan dövlətləri, Oğuz, Səlcuq, Samani, Qaraxanlı, Qəznəvi, Xarəzmşahlar, Monqol, Osmanlı, Qızıl Orda, Teymuri, Qaraqoyunlu, Ağqoyunlu, Səfəvi, Böyük Moğol, Rusiya, İngiltərə, Fransa, İspaniya, İtaliya, Almaniya) yaranması, idarəçilik formaları və sosial-iqtisadi və siyasi münasibətlərini şərh edir.

- 3.1.2. Feodal dövlətlərin oxşar və fərqli cəhətləri ilə bağlı cədvəl və diaqramlar hazırlayır.
- 4.1.1. Dövlətlərin və mədəniyyətlərin inkişafında şəxsiyyətlərin (Attila, Xlodviq, Bumin xaqan, Məhəmməd peyğəmbər, Böyük Karl, Mahmud Qəznəvi, Alp Arslan, Məlik şah, Çingiz xan, Qara Yusif, Uzun Həsən, Batı xan, II Mehmet, Əmir Teymur, Sultan Süleyman Qanuni, Əkbər şah, Şah İsmayıl, I Təhmasib, Oranlı Vilhelm, IV İvan) rolunu izah edir.
- 5.1.1. Avropa və Şərq mədəniyyətinin inkişaf xüsusiyyətlərini izah edir.
- 5.1.2. Şərq mədəniyyətinin dünya mədəniyyətinə təsirini müəyyən edir.

VIII sinif

- 1.1.1. Oxşar tarixi faktların baş verdiyi zamandan irəli gələn fərqli cəhətlərini izah edir.
- 1.1.2. Oxşar proses və hadisələri əlaqələndirən sinxron cədvəllər tərtib edir.
- 1.1.3. Hadisə, təzahür və proseslər arasında səbəb-nəticə əlaqələrini müəyyənləşdirən xronoloji cədvəllər tərtib edir.
- 2.1.1. Feodal münasibətlərinin dağılması və kapitalist münasibətlərinin yaranmasını, dünyada baş vermiş iqtisadi, sosial dəyişiklikləri məkanla əlaqədə izah edir.
- 2.1.2. Dövlətlərin və xalqların həyatında baş verən ərazi dəyişikliklərini xəritə və sxemlərdəki məlumatlar əsasında kontur xəritələrə köçürür.
- 3.1.1. Dövlətlərin (İngiltərə, Fransa, Rusiya, ABŞ, Osmanlı, İran, Çin, Hindistan, Mərkəzi Asiyanın türk dövlətləri, Qazaxıstan, Krım, Sibir, Volqaboyu, Qafqaz xalqları) yaranmasını, idarəçilik formalarını, siyasi, sosial-iqtisadi münasibətləri təhlil edir.
- 4.1.1. Tarixi şəxsiyyətləri (Oliver Kromvel, Maksimilian Robespyer, I Pyotr, II Yekaterina, Corc Vaşinqton, Benjamin Franklin, Köprülü Mehmet paşa, III Səlim, Nadir şah, Ağa Məhəmməd şah Qacar) müqayisə edir.
- 4.1.2. Tarixi şəxsiyyətlərin oxşar və fərqli cəhətləri ilə bağlı cədvəl hazırlayır.
- 5.1.1. Şərq və Qərbdə intibah mədəniyyətinin xüsusiyyətlərini izah edir.
- 5.1.2. Elmi kəşf və ixtiraların dünya mədəniyyətinin inkişafına təsirini izah edir.
- 5.1.3. Dünya mədəniyyətinin nailiyyətlərinə dair cədvəl və qrafiklər hazırlayır.

IX sinif

- 1.1.1. Müxtəlif ölkələrdə oxşar tarixi faktların müxtəlif zamanlarda baş verməsinin səbəb və nəticələrini izah edir.
- 1.1.2. Oxşar tarixi faktların baş verdiyi tarixi şərait arasındakı fərqi müəyyən edir.
- 1.1.3. Mühüm tarixi faktların zaman əlaqəsini göstərən sinxron cədvəllər hazırlayır.
- 2.1.1. Kapitalist münasibətlərinin inkişaf prosesində və müasir dünyada ölkələrin və xalqların sosial, siyasi, iqtisadi və mədəni həyatında baş verən dəyişiklikləri məkan baxımından qiymətləndirir.
- 2.1.2. Dövlətlərin ərazi dəyişikliklərini əks etdirən cədvəl və sxemlər hazırlayır.
- 3.1.1. Dünyanın (Avropa dövlətləri və Rusiya, ABŞ və Latın Amerikasının ölkələri, Türk dünyası və Qafqaz xalqları, Asiya, Afrika ölkələri) siyasi inkişaf mərhələsini şərh edir.
- 4.1.1. Tarixi şəxsiyyətləri (I Napoleon, Cüzeppe Haribaldi, I Aleksandr, Sultan II Əbdülhəmid, Otto Bismark, Avraam Linkoln, Franklin Ruzvelt, Vladimir İliç Lenin, İosif Vissarianoviç Stalin, Mustafa Kamal Atatürk, Sun Yatsen, Şarl de Qoll, Konrad Adenauer, Turqut Özal, Mao Tszedun, Cəvahirəl Nehru, Heydər Əliyev) fəaliyyətini sosial qrupların mənafeyi baxımından təhlil etməklə onlara münasibət bildirir.
- 5.1.1. Mədəniyyətlərin inkişafına təsir edən amilləri izah edir.
- 5.1.2. Mədəniyyətlərarası və sivilizasiyalararası qarşılıqlı təsiri və ziddiyyətləri izah edir.

X sinif

- 1.1.1. Asılı və müstəmləkə xalqlarının milli-azadlıq hərəkatını tarixi zamanla əlaqədə dəyərləndirir.
- 1.1.2. Ölkələrdə baş verən oxşar sosial-iqtisadi hadisə və prosesləri zaman baxımından tarixi şəraitlə əlaqədə müqayisə edir və dəyərləndirir.
- 1.1.3. Ölkələrdə baş verən oxşar mədəni hadisə və prosesləri baş verdiyi tarixi zamanla əlaqədə dəyərləndirir.
- 1.1.4. Dünyada və Azərbaycanda baş verən hadisə, proses və təzahürlər arasında əlaqələri tarixi zaman baxımından izah edir.
- 2.1.1. Müxtəlif tarixi dövrlərdə ölkələrin və xalqların sosial-iqtisadi və mədəni həyatında baş verən dəyişiklikləri məkan baxımından qiymətləndirir.
- 2.1.2. Dünya ölkələrində baş verən geosiyasi dəyişiklikləri müxtəlif formalarda (xəritə, sxem, cədvəl) təqdim edir.

- 3.1.1. Cəmiyyətin inkişafının kapitalizməqədərki dövründə dövlətlərin (Afrika ölkələri, Asiya, Avropa və Amerikanın aparıcı dövlətləri) yaranması və inkişafı prosesini, geosiyasi dəyişiklikləri izah edir.
- 3.1.2. Geosiyasi dəyişikliklərin cəmiyyətin sosial-iqtisadi həyatına təsirini şərh edir.
- 4.1.1. Tarixi şəxsiyyətləri (II Ramzes, Hammurapi, II Kir, I Dara, İsgəndər, Yuli Sezar, Konstantin, Attila, Məhəmməd Peyğəmbər, Böyük Karl, Alp Arslan, Çingiz xan, II Mehmet Fateh, Əmir Teymur, Sultan Süleyman Qanuni, Şah İsmayıl, I Təhmasib, IV İvan) mənsub olduqları dövlətlərin mənafeyi baxımından qiymətləndirir.
- 5.1.1. Aqrar (ənənəvi) və sənaye cəmiyyətlərinin mədəniyyətlərin inkişafına təsirini izah edir.
- 5.1.2. Aqrar (ənənəvi) və sənaye cəmiyyətlərinin mədəniyyətlərarası və sivilizasiyalararası əlaqələrə təsirini əsaslandırır.

XI sinif

- 1.1.1. Ölkədəki sosial-iqtisadi həyat faktlarını onun iqtisadi inkişafının müəyyən mərhələsi ilə əlaqədə dəyərləndirir.
- 1.1.2. Ölkədəki siyasi həyat faktlarını onun siyasi inkişafının müəyyən mərhələsi baxımından qiymətləndirir.
- 1.1.3. Ölkədəki mədəni həyat faktlarını onun mədəni inkişafının müəyyən mərhələsi ilə əlaqədə dəyərləndirir.
- 1.1.4. Dünyada və Azərbaycanda baş verən hadisə, proses və təzahürlər arasında əlaqələri tarixi zaman baxımından qiymətləndirir.
- 2.1.1. Ölkələrin və xalqların sosial-iqtisadi və mədəni həyatında, beynəlxalq münasibətlərdə baş verən dəyişiklikləri, integrasiya prosesi ilə bağlı informasiyaları məkan baxımından qiymətləndirir.
- 2.1.2. Müasir dövrdə baş verən geosiyasi dəyişiklikləri müxtəlif formalarda (xəritə, sxem, cədvəl, diaqram) təqdim edir.
- 3.1.1. Cəmiyyətin inkişafının yeni və müasir mərhələsində dövlətləri (Almaniya, İngiltərə, Fransa, ABŞ, SSRİ, Rusiya, Türkiyə, Yaponiya, Çin, Koreya, Hindistan, İran, Qafqaz, Mərkəzi Asiya, Krım, Volqaboyu, Sibirin türk xalqları, Ərəb ölkələri) siyasi quruluşuna, aqrar (ənənəvi), sənaye və informasiya cəmiyyətlərində vəzifələrinə görə dəyərləndirir.
- 3.1.2. Qlobal problemlərin həllində dövlətlərin rolunu şərh edir.

- 4.1.1. Tarixi şəxsiyyətləri (I Pyotr, Corc Vaşinqton, III Səlim, Nadir şah, Ağa Məhəmməd şah Qacar, I Napaleon, I Aleksanadr, Avraam Linkoln, Franklin Ruzvelt, Vladimir Lenin, İosif Stalin, Mustafa Kamal Atatürk, Sun Yatsen, Şarl de Qoll, Konrad Adenauer, Turqut Özal, Mao Tzedun, Cəvahirəl Nehru, Heydər Əliyev) mənsub olduqları ölkələrin daxili və beynəlxalq həyatına təsiri baxımından qiymətləndirir.
- 5.1.1. Aqrar (ənənəvi), sənaye və informasiya cəmiyyətlərinin mədəniyyətin inkişafına təsirini izah edir.
- 5.1.2. Aqrar (ənənəvi), sənaye və informasiya cəmiyyətlərinin mədəniyyətlərarası və sivilizasiyalararası əlaqələrə təsirini əsaslandırır.

COĞRAFIYA

VI sinif

- 1.1.1. Qədim insanların Yer haqqında təsəvvürlərini şərh edir.
- 1.2.1. Kainatdakı səma cisimlərinin hərəkətini fərqləndirir.
- 1.2.2. Yerin öz oxu və Günəş ətrafında hərəkətini təsvir edir və onun coğrafi nəticələrini təqdim edir.
- 1.3.1. Kartoqrafik təsvirlərdə istifadə olunan elementləri şərh edir.
- 1.3.2. Yaşadığı ərazinin planını tərtib edir.
- 2.1.1. Yerin daxili quruluşunu, relyefini və orada baş verən hadisə və prosesləri təsvir edir.
- 2.1.2. İri relyef formalarını kontur xəritədə qeyd edir.
- 2.1.3. Yerin hava qatını şərh edir.
- 2.1.4. Hava üzərində müşahidələr aparır, nəticələrini təqdim edir.
- 2.1.5. Yer səthində suyun paylanmasını şərh edir.
- 2.1.6. Təbiətdə su dövrünün sxemini tərtib edir.
- 2.1.7. Canlı aləmin müxtəlifliyinin səbəblərini şərh edir.
- 3.1.1. Dünya xalqlarının fərqli xüsusiyyətlərini təsvir edir.
- 3.1.2. Kontur xəritədə ilk yaşayış məntəqələrini qeyd edir.
- 3.2.1. Ölkələri müxtəlif əlamətlərinə görə müqayisə edir.
- 3.2.2. Kontur xəritədə Azərbaycanla həmsərhəd ölkələri qeyd edir.
- 3.2.3. İnsanların təsərrüfat fəaliyyətini şərh edir.
- 3.2.4. Mənimsəmə iqtisadiyyatından istehsal iqtisadiyyatına keçidi sxematik təsvir edir.

VII sinif

- 1.1.1. Kəşf və tədqiqatlar nəticəsində xəritədə baş verən dəyişiklikləri müqayisə edir.
- 1.2.1. Səma cisimlərinin bir-birinə təsirini və onun coğrafi nəticələrini əlaqələndirir.
- 1.2.2. Yerin hərəkətinin nəticələrinə dair sadə hesablamalar aparır.
- 1.3.1. Kartoqrafik elementləri fərqləndirir.
- 1.3.2. Kartoqrafik elementlərə əsasən sadə hesablamalar aparır.
- 2.1.1. Yer səthində relyefin müxtəlifliyinin yaranma səbəblərini şərh edir.
- 2.1.2. Fiziki xəritələri təhlil edir.
- 2.1.3. Atmosferdə baş verən hadisə və proseslərin materik və okeanlara təsirini şərh edir.
- 2.1.4. Hava elementlərinə dair sadə hesablamalar aparır.
- 2.1.5. Dünya okeanı və quru sularının fiziki-coğrafi xüsusiyyətlərini şərh edir.
- 2.1.6. Kontur xəritədə Dünya okeanının hissələrini qeyd edir.
- 2.1.7. Biosferin daxili komponentlərinin qarşılıqlı əlaqəsini izah edir.
- 2.1.8. Torpaq tiplərini kontur xəritədə qeyd edir.
- 3.1.1. Əhalinin regionlar üzrə paylanmasını şərh edir.
- 3.1.2. Kontur xəritədə əhalinin sıx məskunlaşdığı əraziləri qeyd edir.
- 3.2.1. Ölkələri tipoloji xüsusiyyətlərinə görə təhlil edir.
- 3.2.2. Xəritə üzərində ölkələri tipoloji xüsusiyyətlərinə görə qruplaşdırır.
- 3.2.3. Dünya təsərrüfatının quruluşuna təsir edən təbii və iqtisadi amilləri şərh edir.
- 3.2.4. Dünya təsərrüfatının müasir modelinin sxemini tərtib edir.
- 3.2.5. Təbiətdən istifadə zamanı ekoloji gərginlik zonalarının nomenklaturasını (siyahısını) tərtib edir.

VIII sinif

- 1.1.1. Yeni elm sahələrinin yaranmasını izah edir.
- 1.2.1. Günəş şüalarının Yer kürəsinə düşmə bucağının dəyişməsini hesablayır.
- 1.2.2. Yerin hərəkətinin coğrafi nəticələri ilə həyatın inkişafı arasındakı əlaqəni izah edir.
- 1.3.1. Kartoqrafik təsvirlərin müxtəlifliyini, əhəmiyyətini izah edir.
- 1.3.2. Kartoqrafik təsvirlər üzərində hesablamalar aparır.

- 2.1.1. Litosfer tavalalarının hərəkətini müasir relyef formalarının yaranması ilə əlaqələndirir.
- 2.1.2. Tektonik xəritələrdə litosfer tavalalarının hərəkətinin nəticələrini oxuyur.
- 2.1.3. İqliməmələgətirən amilləri və dünyanın iqlimində baş verən dəyişiklikləri izah edir.
- 2.1.4. Atmosfer hadisələrinə dair sxem və diaqramlar tərtib edir.
- 2.1.5. Dünya okeanında baş verən fiziki-kimyəvi və dinamik prosesləri təhlil edir.
- 2.1.6. Okean sularının xüsusiyyətləri ilə bağlı hesablamalar aparır.
- 2.1.7. Biosferin digər təbəqələr ilə əlaqəsini şərh edir.
- 2.1.8. Təbii zonalar xəritəsini oxuyur.
- 3.1.1. Əhalinin təbii və mexaniki hərəkətinin səbəblərini izah edir.
- 3.1.2. Əhalinin təbii artımına görə hesablamalar aparır.
- 3.2.1. Ölkələri inkişaf səviyyəsinə görə təhlil edir.
- 3.2.2. Xəritə üzərində ölkələri inkişaf səviyyəsinə görə qruplaşdırır.
- 3.2.3. Təsərrüfatın inkişafında təbii ehtiyatların rolunu qiymətləndirir.
- 3.2.4. Təbii ehtiyatların təsnifatı sxemini qurur.
- 3.2.5. Ekoloji problemlərin insan həyatına təsirini izah edir.

IX sinif

- 1.1.1. Sivilizasiyaları coğrafi baxımdan təhlil edir.
- 1.2.1. Yer in hərəkətinin cəmiyyətin inkişafındakı rolunu əsaslandırır.
- 1.2.2. Vaxt və fəsil dəyişkənliyinə aid hesablamalar aparır.
- 1.3.1. Kartoqrafik təsvirlərin cəmiyyətin inkişafında əhəmiyyətini izah edir.
- 1.3.2. Kartoqrafik elementlər əsasında topoqrafik xəritələri oxuyur.
- 2.1.1. Yer qabığında baş verən hadisə və proseslərin iqtisadi həyata təsirini dəyərləndirir.
- 2.1.2. Geoloji xarakterli tematik xəritələri oxuyur.
- 2.1.3. Atmosferdə baş verən hadisə və proseslərin iqtisadi həyata təsirini təhlil edir.
- 2.1.4. İqlim xəritələrini oxuyur, nəticələrini təqdim edir.
- 2.1.5. Hidrosferin iqtisadi həyata təsirini izah edir.
- 2.1.6. Kontur xəritədə hidroehtiyatların yerləşməsini qeyd edir.
- 2.1.7. İqtisadiyyatın inkişafında bioehtiyatların və alternativ enerji ehtiyatlarının rolunu qiymətləndirir.

- 2.1.8. Yaşadığı ərazinin təbii komponentlərinə dair topladığı məlumatları təqdim edir.
- 3.1.1. Əhalinin artım dinamikasını ölkələrin iqtisadi inkişaf səviyyəsi ilə əlaqələndirir.
- 3.1.2. Topladığı məlumatlar əsasında hesablamalar aparır.
- 3.2.1. Ölkələrin inkişafını tarixi-coğrafi baxımdan təhlil edir.
- 3.2.2. Tarixi-coğrafi regionları kontur xəritədə qeyd edir.
- 3.2.3. Təsərrüfat sahələrinin səciyyəsinə verir.
- 3.2.4. Təsərrüfat sahələrinin yerləşməsinin əlaqə prinsiplərinin sxemlərini qurur.
- 3.2.5. Ətraf mühitdə yaranmış ekoloji vəziyyəti qiymətləndirir.

X sinif

- 1.1.1. Coğrafi hadisə və proseslərin öyrənilməsində təbiət elmlərinin qarşılıqlı əlaqəsini əsaslandırır.
- 1.2.1. Yer in və digər səma cisimlərinin əmələ gəlməsinə dair məlumatlar təqdim edir.
- 1.2.2. Yer in hərəkətinin təbiətə olan təsirini riyazi üsullarla əsaslandırır.
- 1.3.1. Kartoqrafik proyeksiyalar zamanı yaranan təhrifləri əsaslandırır.
- 1.3.2. Kartoqrafik təsvirlər zamanı yaranan təhriflərə aid hesablamalar aparır.
- 2.1.1. Yer qabığında dəyişikliklərə dair proqnozlar verir.
- 2.1.2. Geoxronoloji cədvəli oxuyur.
- 2.1.3. İqlim dəyişmələrinə və iqlim ehtiyatlarından istifadəyə dair təqdimatlar edir.
- 2.1.4. İqlim göstəricilərinə əsasən hesablamalar aparır.
- 2.1.5. Quru sularının xüsusiyyətlərinə dair layihələr hazırlayır, təqdim edir.
- 2.1.6. Quru sularının xüsusiyyətlərinə dair hesablamalar aparır.
- 2.1.7. Coğrafi təbəqənin qanunauyğunluqlarını izah edir.
- 2.1.8. Coğrafi təbəqənin sxemini qurur.
- 3.1.1. Əhalinin təbii artımının yaratdığı problemləri təhlil edir.
- 3.1.2. Əhalinin sıxlığını hesablayır, nəticələrini təqdim edir.
- 3.2.1. Ölkələrin geosiyasi mövqeyini qiymətləndirir.
- 3.2.2. Siyasi münaqişələrin xəritədə yaratdığı dəyişiklikləri qeyd edir.
- 3.2.3. ETİ-nin təsərrüfatların ərazi və sahəvi strukturuna təsirini qiymətləndirir.

3.2.4. ETİ-nin təsərrüfat sahələrinə təsiri sxemini qurur.

3.2.5. Qlobal ekoloji problemlərin yaranmasında antropogen təsirin rolunu qiymətləndirir.

XI sinif

- 1.1.1. Coğrafi hadisə və proseslərin cəmiyyətin həyatına təsiri ilə bağlı tədqiqatlar aparır və nəticələrini təqdim edir.
- 1.2.1. Yer in hərəkətinin coğrafi nəticələrinin regionlar üzrə iqtisadiyyata təsirinə əsaslandırır.
- 1.2.2. Yer in hərəkətinin coğrafi nəticələrini xəritə üzərində iqtisadi cəhətdən qiymətləndirir.
- 1.3.1. Xəritələrdə təsərrüfatın yerləşməsi qanunauyğunluqları və anomalialarına dair məruzə və referatlar hazırlayır.
- 1.3.2. Kartoqrafik təsvirlər əsasında hər hansı ərazinin fiziki-iqtisadi təsvirini verir.
- 2.1.1. Ərazilərin tektonik quruluşunun və təbii proseslərin ölkələrin iqtisadiyyatında rolunu izah edir.
- 2.1.2. Mineral ehtiyatların istifadəsinin proqnozlarına dair hesablamalar aparır.
- 2.1.3. Atmosfer hadisələrinin yaratdığı ekoloji problemlərə dair məlumat və təqdimatlar hazırlayır.
- 2.1.4. İqlim xəritəsinə əsasən hər hansı ərazinin iqlim şəraitini təhlil edir.
- 2.1.5. Hidrosferdəki təbii sərvətləri iqtisadi və ekocoğrafi cəhətdən qiymətləndirir.
- 2.1.6. Hidrosferin ekoloji cəhətdən gərgin ərazilərini kontur xəritədə qeyd edir.
- 2.1.7. Bioloji ehtiyatlardan istifadəyə dair proqnozlar verir.
- 2.1.8. Bioloji ehtiyatlara dair hesablamalar aparır.
- 3.1.1. Əhalinin tərkibini təhlil edir.
- 3.1.2. Əhalinin tərkibinə aid sxemlər, diaqramlar hazırlayır.
- 3.2.1. Beynəlxalq inteqrasiyanın ölkələrin siyasi həyatında rolunu qiymətləndirir.
- 3.2.2. Xəritə üzərində inteqrasiyaya aid olan ölkələri qruplaşdırır.
- 3.2.3. Beynəlxalq iqtisadi münasibətlərin ölkələrin inkişafındakı roluna dair təqdimatlar edir.
- 3.2.4. İqtisadi göstəricilərə əsasən hesablamalar aparır, sxem və diaqramlar qurur.
- 3.2.5. Cəmiyyətin sosial-iqtisadi inkişafında ekoloji tarazlığın qorunmasını proqnozlaşdırır.

RİYAZIYYAT

V sinif

- 1.1.1. Natural ədədləri oxuyur və yazır.
- 1.1.2. Mövqeli və mövqesiz say sistemləri ilə tanışdır, natural ədədləri müqayisə edir və düzür.
- 1.1.3. Ədəd oxunda natural ədədə uyğun nöqtəni göstərir.
- 1.1.4. İki sonlu çoxluğun birləşməsini və kəsişməsini tapır.
- 1.2.1. Natural ədədlər üzərində hesab əməllərini yerinə yetirir.
- 1.2.2. Natural ədədləri, onluq kəsrləri mərtəbə vahidlərinə vurur və bölür.
- 1.2.3. Ədədi ifadənin qiymətini tapır (mötərizə daxilində ifadələr də daxil olmaqla).
- 1.2.4. Məxrəcləri eyni olan kəsrləri və qarışıq ədədləri toplayır, çıxır, onluq kəsrlər üzərində hesab əməllərini yerinə yetirir.
- 1.2.5. Ədədin hissəsini və faizini tapır.
- 1.3.1. Natural ədədləri və onluq kəsrləri tələb olunan mərtəbəyə qədər yuvarlaqlaşdırır.
- 2.1.1. Dəyişənlərin və natural ədədlərin köməyi ilə sadə cəbri ifadələr və tənliklər qurur.
- 2.1.2. Dəyişənlərin və natural ədədlərin köməyi ilə şifahi söylənilən təklifi bərabərsizlik şəklində yazır.
- 2.1.3. Natural ədədlərin və əşyaların verilmiş sırasındakı sadə qanunauyğunluğu müəyyən edir.
- 2.2.1. Dəyişənin verilmiş qiymətləri üçün ifadənin qiymətlərini tapır.
- 2.2.2. Natural ədədlər çoxluğunda tənlikləri həll edir.
- 2.2.3. Sadə bərabərsizliklərin natural həllərini tapır.
- 2.3.1. Düzbucaqlının və üçbucağın perimetrini, düzbucaqlı paralelepipedin yan səthinin sahəsini tərəflərlə ifadə edir.
- 3.1.1. Nöqtə, düz xətt, şüa, parça, müstəvi, bucaq, üçbucaq, dördbucaqlı, çevrə və dairə anlayışları haqqında biliklərini nümayiş etdirir.
- 3.1.3. Üçbucağın və dördbucaqlının perimetrini, düzbucaqlının və kvadratın sahəsini hesablayır.
- 3.1.4. Paralelepipedin və kubun səthinin sahəsini və həcmi hesablayır.
- 3.1.5. Üçbucaqların tərəflərinə və bucaqlarına görə təsnifatını aparır.
- 3.2.1. Sadə simmetrik müstəvi fiqurları tanıyır.
- 3.2.2. Sadə konqruent (formaca eyni, ölçüləri bərabər) fiqurları tanıyır.
- 3.2.3. Ədəd oxunda nöqtələrin koordinatlarını qurur və koordinatına görə ədədi tapır.

- 4.1.1. Uzunluğun, sahənin, həcmnin və bucağın ölçü vahidlərini bilir və ölçmə alətlərindən istifadə edir.
- 5.1.3. Verilən məlumatların modasını, medianını və ədədi ortasını tapır.
- 5.1.4. Cədvəl və ya diaqramlar əsasında müəyyən nəticələr çıxarır.

VI sinif

- 1.1.1. Tam ədədləri oxuyur və yazır.
- 1.1.2. Tam ədədləri müqayisə edir və düzür.
- 1.1.3. Tam ədədə uyğun olan nöqtəni koordinat düz xətt üzərində göstərir.
- 1.1.4. İki sonlu çoxluğun fərqi tapır.
- 1.2.1. Tam ədədlər üzərində hesab əməllərini yerinə yetirir.
- 1.2.2. Vurma və bölmənin xassələrini tətbiq edir.
- 1.2.3. Əməllərin yerinə yetirilməsi qaydasını gözləməklə ədədi ifadənin (mütləq qiymət işarəsi altında ifadələr də daxil olmaqla) qiymətini tapır.
- 1.2.4. Adi və onluq kəsrilər üzərində hesab əməllərini yerinə yetirir.
- 1.2.5. Nisbət, tənəsüb, düz mütənasib, tərs mütənasib kəmiyyətlərə və faizə aid sadə məsələləri həll edir.
- 1.3.1. Praktiki məsələlərin həllində təqribi qiymətləndirmədən istifadə edir.
- 2.1.3. Tam ədədlər çoxluğunda verilmiş cütlərin koordinatları arasında düz mütənasibliyin olub-olmamasını müəyyən edir.
- 2.2.1. Dəyişənin verilmiş qiymətləri üçün iki cəbri ifadənin uyğun qiymətlərini müqayisə edir.
- 2.2.2. Rasional ədədlər çoxluğunda tənlikləri həll edir.
- 2.2.3. Sadə xətti bərabərsizliklərin tam ədədlər çoxluğunda həllini seçmə üsulu ilə müəyyən edir.
- 2.3.1. Düz və tərs mütənasib asılılıqları funksiya şəklində ifadə edir.
- 3.1.1. Müstəvi üzərində düz xətlərin, düz xətlə çevrənin, çevrələrin qarşılıqlı vəziyyəti haqqında biliklərini nümayiş etdirir.
- 3.1.2. Tərəfinə və ona bitişik bucaqlarına görə üçbucağı və radiusuna görə çevrəni qurur.
- 3.1.3. Qonşu bucaqların və qarşılıqlı bucaqların xassələrinə aid məsələləri həll edir.
- 3.1.4. Çevrə və dairənin elementlərini (vətər, seqment, sektor, mərkəzi bucaq) bilir, onların xassələrini tətbiq edir.
- 3.1.5. Müstəvi üzərində düz xətlə çevrənin qarşılıqlı vəziyyətini müəyyən edir.
- 3.2.2. Fiqurla oxa nəzərən simmetrik olan fiqurun həmin fiqurla konqruent olduğunu göstərir.

- 3.2.3. Müstəvi üzərində koordinatları verilmiş nöqtəni qurur və verilmiş nöqtənin koordinatlarını tapır.
- 5.1.2. Müəyyən əlamətlərinə görə seçilmiş məlumatların dəyişməsinə xarakterizə edən cədvəl və ya diaqram qurur.
- 5.1.3. Toplanmış ədədi məlumatların modasını, medianını və ədədi ortasını tapır.
- 5.2.2. Azehtimallı və çoxehtimallı hadisələri fərqləndirir.
- 5.2.3. Nisbətən mürəkkəb hadisələrdə əlverişli hallar sayını tapır.

VII sinif

- 1.1.1. Rasional ədədləri oxuyur və yazır.
- 1.1.2. Rasional ədədləri müqayisə edir və düzür.
- 1.1.3. Rasional ədədə uyğun olan nöqtəni koordinat düz xətti üzərində göstərir.
- 1.1.4. Çoxluqların birləşməsi və kəsişməsi xassələrini məsələlər həllinə tətbiq edir.
- 1.2.1. Əməllərin yerinə yetirilmə ardıcılığını gözləməklə ədədi ifadənin qiymətini tapır (natural üstlü qüvvət də daxil olan).
- 1.2.2. Natural üstlü qüvvətin xassələrini tətbiq edir.
- 1.2.3. Natural üstlü qüvvət daxil olan ifadələri sadələşdirir.
- 1.2.4. Ədədi ifadələrin qiymətinin tapılmasına müxtəsər vurma düsturlarını tətbiq edir.
- 1.2.5. Sadə faiz artımı və mürəkkəb faiz artımı düsturlarını sadə məsələlərin həllinə tətbiq edir.
- 2.1.1. Həyati situasiyaya uyğun xətti tənlik və ya ikidəyişənli iki xətti tənliklər sistemi tərtib edir.
- 2.1.3. Rasional ədədlər çoxluğunda verilmiş cütlərin koordinatları arasında xətti asılılığın olub-olmamasını müəyyən edir.
- 2.2.1. Çoxhədli üzərində toplama, çıxma və vurma əməllərini yerinə yetirir.
- 2.2.2. Birdəyişənli xətti tənliyi, modul işarəsi daxilində dəyişənli olan tənliyi və ikidəyişənli iki xətti tənliklər sistemini həll edir.
- 2.2.3. Modul işarəsi daxilində dəyişənli olan sadə bərabərsizliklərin həllini seçmə üsulu ilə müəyyən edir.
- 2.3.1. Bərabərsürətli düzxətli hərəkətdə gedilən yolun zamandan asılılığını, temperaturun Selsi ilə ölçüsünün Farenheytlə ölçüsündən asılılığı xətti funksiya şəklində ifadə edir.
- 3.1.1. Üçbucağın əsas elementləri və onlar arasındakı münasibətləri bilir, həndəsi təsvir edir.
- 3.1.2. Parçanı yarıya bölür, parçanın orta perpendikulyarını, bucağın tən bölənini və tərəflərinə görə üçbucağı qurur.

- 3.1.3. İki paralel düz xətti üçüncü ilə kəsəndə alınan bucaqların xassələrini tətbiq edir.
- 3.1.4. Üçbucağın daxili bucaqlarının cəmi haqqında teoremi və xarici bucağının xassəsini tətbiq edir.
- 3.2.2. Üçbucaqların konqruyentlik əlamətlərini bilir və tətbiq edir.
- 3.2.3. $y=kx+b$ tənliyi ilə verilmiş düz xəttin qrafikini qurur, bu düz xəttin koordinat oxları ilə kəsişmə nöqtələrini müəyyən edir.
- 4.1.1. Eyni adlı kəmiyyətlərin ölçü vahidlərinin birindən digərinə keçir.
- 5.2.1. Aparılan sınaqda elementar hadisələrin sayını tapır və onun əsasında hadisənin ehtimalını hesablayır.
- 5.2.2. Nisbətən mürəkkəb hadisə üçün əlverişli halların sayını müəyyən edir.
- 5.2.3. Ehtimalların toplanması düsturunu tətbiq edir.

VIII sinif

- 1.1.1. İrrasional (kvadrat kökalma ilə təyin olunan) ədədləri oxuyur və yazır.
- 1.1.2. İrrasional ədədləri müqayisə edir və düzür.
- 1.1.3. İrrasional ədədə uyğun olan nöqtəni koordinat düz xətt üzərində təxmini göstərir.
- 1.1.4. Çoxluqlar üzərində əməllərin xassələrini tətbiq edir.
- 1.2.1. Mənfi olmayan həqiqi ədədin hesabi kvadrat kökünün xassələrini tətbiq edərək ifadələrin qiymətini tapır.
- 1.2.2. Tam üstlü qüvvətin xassələrini tətbiq edir.
- 1.2.3. Kvadrat kök daxil olan ədədi ifadələri sadələşdirir.
- 1.2.4. Müxtəsər vurma düsturlarının köməyi ilə kvadrat kök daxil olan ifadələrin qiymətini tapır.
- 1.2.5. Nisbət və tənəsübün xassələrini, faizin düsturlarını müxtəlif məsələlərin həllinə tətbiq edir.
- 2.1.1. Həyati situasiyaya uyğun kvadrat tənlik qurur.
- 2.1.2. Birdəyişənli xətti bərabərsizliyə gətirilən sadə məsələləri həll edir.
- 2.1.3. Həqiqi ədədlər çoxluğunda verilmiş cütlərin koordinatları arasında kvadratik asılılığın olub-olmamasını müəyyən edir.
- 2.2.1. Rasional ifadələr üzərində əməlləri yerinə yetirir.
- 2.2.2. Kvadrat tənlikləri həll edir.
- 2.2.3. Modul işarəsi daxilində dəyişəni olan və xətti bərabərsizliyə gətirilən bərabərsizlikləri həll edir.

- 2.3.1. Sərbəst düşən cismin getdiyi yolun zamandan asılılığını kvadratik funksiya şəklində ifadə edir.
- 3.1.1. Dördbucaqlının əsas elementlərini və onlar arasındakı münasibətləri bilir, həndəsi təsvir edir.
- 3.1.3. Pifaqor teoremini tətbiq edir, iti bucağın triqonometrik funksiyalarının təriflərini bilir və bəzi bucaqların triqonometrik funksiyalarının qiymətini tapır.
- 3.1.4. Üçbucağın, paraleloqramın, rombun, trapesiyanın sahəsini hesablayır.
- 3.1.5. Dördbucaqlının təsnifatını (paraleloqram, düzbucaqlı, romb, trapesiya) və xassələrini bilir, paraleloqramın əlamətlərini tətbiq edir.
- 3.2.1. Dönmə anlayışını bilir və fiqurların çevrilməsinə onu tətbiq edir.
- 3.2.3. Uc nöqtələrinin koordinatlarına görə parçanın orta nöqtəsinin koordinatlarını tapır, verilmiş iki nöqtədən keçən düz xəttin tənliyini yazır.
- 5.2.1. Hadisələrin asılı olub-olmaması anlayışlarını başa düşür, asılı olmayan iki hadisənin hasilinin ehtimalını tapır.
- 5.2.2. Asılı olan iki hadisənin hasilinin ehtimalını tapır (şərti ehtimal).
- 5.2.3. Ehtimalların hesablanmasına aid məsələlərdə vurma qaydasını tətbiq edir.

IX sinif

- 1.1.1. Həqiqi ədədləri oxuyur və yazır.
- 1.1.2. Həqiqi ədədləri müqayisə edir və düzür.
- 1.1.3. Həqiqi ədədə uyğun olan nöqtəni koordinat düz xətti üzərində təxmini göstərir.
- 1.1.4. Çoxluqların birləşməsi və kəsişməsi xassələrini həqiqi ədədlər çoxluğu ilə bağlı məsələlər həllinə tətbiq edir.
- 1.2.1. n -ci ($n > 2$) dərəcədə kökün xassələrini tətbiq edərək ifadələrin qiymətini tapır.
- 1.2.2. Rasional üstlü qüvvətin xassələrini tətbiq edir.
- 1.2.3. n -ci ($n > 2$) dərəcədə kök daxil olan ifadələri sadələşdirir.
- 1.2.4. Müxtəsər vurma düsturlarını n -ci ($n > 2$) dərəcədə kök daxil olan ifadələrə tətbiq edir.
- 1.2.5. Praktiki məsələlərin həllinə (bank əməliyyatlarında, satış qiymətinin dəyişməsində) faizin düsturlarını tətbiq edir.
- 2.1.1. Həyati situasiyaya uyğun birdəyişənli tənlik və ya ikidəyişənli iki tənliklər sistemi tərtib edir.
- 2.1.2. Verilmiş təklifi birdəyişənli iki xətti bərabərsizliklər sistemi şəklində yazaraq həll edir.
- 2.1.3. Ardıcılıqların, ədədi və həndəsi silsilələrin

- xassələrini məsələ həllinə tətbiq edir.
- 2.2.1. Cəbri ifadələr üzərində eynilik çevirmələri aparır.
- 2.2.2. Biri xətti, digəri ikidərəcəli olan ikidəyişənli tənliklər sistemini həll edir.
- 2.2.3. Kvadrat bərabərsizliyi həll edir.
- 2.3.1. Cəbri bərabərsizlikləri intervallar üsulu ilə həll edir.
- 3.1.1. Sınıq xətt və çoxbucaqlı anlayışları bilir, düzgün çoxbucaqlını təsvir edir.
- 3.1.2. Verilmiş üçbucağın daxilinə və xaricinə çevrə çəkir.
- 3.1.3. Çevrəyə toxunanın və kəsənin xassələrini tətbiq edir.
- 3.1.4. Dairənin daxilinə və xaricinə çəkilmiş dördbucaqlının xassələrini məsələlər həllinə tətbiq edir.
- 3.1.5. Müstəvi üzərində vektor anlayışını, vektorların toplanması, çıxılması və ədədə vurma qaydalarını riyazi və fiziki məsələlərə tətbiq edir.
- 3.2.1. Müstəvi üzərində paralel köçürmə anlayışını bilir və fiqurların çevrilməsinə onu tətbiq edir.
- 3.2.2. Hərəkət çevrilməsi anlayışını bilir və iki konqruent fiqurdan birini digərindən hərəkət çevirməsi ilə alır.
- 3.2.3. Verilmiş iki nöqtə arasındakı məsafə düsturunu bilir, mərkəzinin koordinatlarına və radiusuna görə çevrənin tənliyini yazır.
- 5.2.1. Birləşmələrin növlərini fərqləndirir və onlara aid sadə məsələləri həll edir.
- 5.2.3. Birləşmələrin köməyi ilə ehtimala aid sadə məsələləri həll edir.

X sinif

- 1.1.1. Kompleks ədəd anlayışı ilə tanışdır.
- 1.1.2. Kompleks ədədi cəbri və triqonometrik şəkildə təqdim edir.
- 1.1.3. Triqonometrik, üstlü, loqarifmik ifadələri sadələşdirərək qiymətini tapır.
- 1.2.1. Cəbri şəkildə verilmiş kompleks ədədlər üzərində hesab əməllərini yerinə yetirir.
- 1.2.2. Kompleks ədədin istənilən dərəcədə qüvvətini və kökünü tapır.
- 1.2.3. Əsas triqonometrik eynilikləri bilir və onları triqonometrik ifadələrin sadələşdirilməsinə tətbiq edir.
- 2.1.1. Bucağın radian ölçüsü anlayışını və istənilən bucağın triqonometrik funksiyalarının tərifini bilir, məsələlər həllində onlardan istifadə edir.
- 2.1.2. Triqonometrik funksiyalar üçün çevirmə düsturlarını bilir və tətbiq edir.

- 2.1.3. Triqonometrik funksiyalar üçün toplama düsturlarını, onlardan alınan nəticələri bilir və tətbiq edir.
- 2.2.1. Ədədi funksiyanın tərifini və verilmə üsullarını bilir, onun təyin oblastı, qiymətlər çoxluğu anlayışlarını başa düşür.
- 2.2.2. Funksiyanın qrafiki anlayışını bilir, funksiyanın dövrüliyini, təkliyini, cütlüyünü, monotonluğunu araşdırır, qrafikləri çevirməyi bacarır.
- 2.2.3. Mürəkkəb funksiya, tərs funksiya anlayışlarını bilir və bəzi funksiyaların tərs funksiyalarını tapır.
- 2.2.4. Əsas triqonometrik funksiyaları və tərs triqonometrik funksiyaları tanıyır, onların qrafiklərini qurur.
- 2.2.5. Qüvvət funksiyanın tərifini və xassələrini bilir, qrafikini qurur.
- 2.2.6. Üstlü funksiyanın tərifini və xassələrini bilir, qrafikini qurur.
- 2.2.7. Ədədin loqarifminin tərifini, loqarifmləmə qaydalarını bilir və onları tətbiq edir.
- 2.2.8. Loqarifmik funksiyanın tərifini və xassəsini bilir, qrafikini qurur.
- 2.3.1. Triqonometrik tənlik və bərabərsizlikləri həll edir.
- 2.3.2. Üstlü və loqarifmik tənlikləri, bərabərsizlikləri həll edir.
- 3.1.1. Sinuslar və kosinuslar teoremlərinin tətbiqi ilə üçbucaqları həll edir.
- 3.1.2. Fəzada düz xətlərin qarşılıqlı vəziyyətinə və fəzada müstəvilərin qarşılıqlı vəziyyətinə aid məsələlər həll edir.
- 3.1.3. Fəzada düz xətlə müstəvi arasındakı bucağın, iki müstəvi arasındakı bucağın necə təyin olunduğunu bilir və məsələlər həllində onlardan istifadə edir.
- 3.1.4. Üç perpendikulyar haqqında teoremi və tərs teoremi tətbiq edir.
- 3.1.5. Çoxüzlülərin növlərini tanıyır.
- 3.2.1. Simmetriyanın növlərini tanıyır.
- 3.2.2. Çoxüzlülərin simmetriya mərkəzini, simmetriya oxunu və simmetriya müstəvisini tanıyır, verilmiş fiqurla simmetrik olan fiquru qurur.
- 3.2.3. Prizmanın yan səthinin, tam səthinin və həcmnin tapılmasına aid məsələlər həll edir.
- 3.2.4. Piramidanın, kəsik piramidanın yan səthlərinin, tam səthlərinin və həcmələrinin tapılmasına aid məsələlər həll edir.
- 3.2.6. Oxşar çoxüzlülərin səthlərinin sahələrinin və həcmələrinin hesablanmasına aid məsələlər həll edir.

XI sinif

- 1.1.1. n dərəcəli çoxhəddlinin n kökü olduğunu bilir və ona əsasən tənlikləri həll edir.
- 1.1.2. Çoxhəddlinin ikihəddiyə bölünməsinə Bezu teoremini tətbiq edir.
- 1.2.1. Ədədi ardıcılığın və onun limitinin tərifini bilir, yığılan ardıcılıqların xassələrini tətbiq edir.
- 1.2.2. Funksiyanın limiti anlayışını, limitin xassələrini və görkəmli limitləri bilir, onların köməyi ilə funksiyaların limitlərini hesablayır.
- 1.2.3. Funksiyanın kəsilməzlik anlayışlarını bilir və kəsilməz funksiyaların əsas xassələrini tətbiq edir.
- 2.1.1. Funksiyanın törəməsi anlayışını və diferensiallanan funksiyaların xassələrini bilir, törəmənin hesablanması üçün əsas qaydaları ilə tanışdır.
- 2.1.2. Elementar funksiyaların törəmələri cədvəlinin və törəmənin hesablanması qaydalarının köməyi ilə bəzi funksiyaların törəməsini tapır.
- 2.1.3. Törəmənin həndəsi və fiziki mənasını tətbiq edir.
- 2.2.1. Funksiyanın törəməsinin köməyi ilə onun stasionar nöqtələrini tapır, bu nöqtələrin ekstremum nöqtələrin olub-olmadığını yoxlayır.
- 2.2.2. Funksiyaların araşdırılmasına və qrafikinə qurulmasına diferensial hesabını tətbiq edir.
- 2.2.3. İbtidai funksiya anlayışını bilir və bəzi funksiyaların ibtidai funksiyalarını tapır.
- 2.2.4. Qeyri-müəyyən inteqral anlayışını bilir, elementar funksiyaların inteqralları cədvəlinin və inteqrallama qaydalarının köməyi ilə funksiyaların inteqrallarını hesablayır.
- 2.2.5. Müəyyən inteqralın tərifini bilir və Nyuton-Leybnis düsturunu tətbiq edir.
- 2.2.6. Müəyyən inteqralın köməyi ilə ayrıxətli trapesiyanın sahəsini hesablayır.
- 2.2.8. Funksiyanın cütlük-təklilik, dövrüçlük xassələrindən müəyyən inteqralların səmərəli üsulla hesablanmasında istifadə edir.
- 2.3.1. Triqonometrik tənliklər sistemini həll edir.
- 2.3.2. Üstlü və loqarifmik tənliklər sistemini həll edir.
- 3.1.1. Fəzada Dekart koordinat sistemi anlayışını, vektor anlayışını bilir, koordinatları ilə verilmiş iki vektorun skalyar hasilini tapır.
- 3.1.2. Fəzada koordinatlar üsulunu müxtəlif məsələlərin həllinə tətbiq edir.
- 3.1.4. Fəzada verilmiş vektoru komplanar olmayan üç vektor üzrə ayırır.
- 3.1.5. Fırlanmadan alınan fiqurları tanıyır.
- 3.2.1. Paralel köçürməni məsələlər həllinə tətbiq edir.
- 3.2.2. Fəzada oxşarlıq çevirməsini məsələlər həllinə tətbiq edir.
- 3.2.3. Silindrin yan səthinin, tam səthinin və həcmnin tapılmasına aid məsələlər həll edir.
- 3.2.4. Konusun, kəsik konusun yan səthlərinin, tam səthlərinin və həcmələrinin tapılmasına aid məsələlər həll edir.
- 3.2.5. Kürənin səthinin sahəsinin və həcmnin tapılmasına aid məsələlər həll edir.
- 3.2.6. Kürənin hissələrinin (kürə seqmenti, kürə sektoru) səthlərinin sahələrini və həcmələrini tapır.
- 4.1.1. Müəyyən inteqraldan istifadə edərək, ayrıxətli trapesiyanın və digər müstəvi fiqurların sahəsini tapır.
- 5.1.1. Ölçmənin dispersiyasını və orta kvadratik meylini hesablayır.

FİZİKA**VI sinif**

- 1.1.1. Mexaniki, istilik, elektromaqnit hadisələrini fərqləndirir.
- 1.1.2. Müxtəlif xarakterli fiziki hadisələrə dair sadə məsələlər həll edir.
- 1.1.3. Hərəkəti növlərinə görə qruplaşdırır.
- 2.1.1. Maddələri quruluşuna (aqrəqat hallarına) görə fərqləndirir.
- 2.1.2. Materiyanın formalarını fərqləndirir.
- 2.1.3. Materiyanın formalarına dair müşahidələrini sadə şəkildə təqdim edir.
- 2.1.4. Maddələrin quruluşuna (aqrəqat hallarına) dair sadə məsələlər həll edir.
- 2.2.1. Təbiətdəki əlaqəli sistemləri və qarşılıqlı təsirləri fərqləndirir.
- 3.1.1. Sadə ölçü cihazlarından istifadə edir.
- 3.2.1. İş prinsipi fiziki hadisələrə əsaslanan məişət qurğularından istifadə edir.

VII sinif

- 1.1.1. Mexaniki hadisələri və onların baş vermə səbəblərini şərh edir.
- 1.1.2. Mexaniki hərəkəti əlamətlərinə görə şərh edir.
- 1.1.3. Mexaniki hərəkətə aid məsələlər qurur və həll edir.
- 2.1.1. Qravitasiya sahəsini xarakterizə edən kəmiyyətləri izah edir.
- 2.1.2. Qravitasiya sahəsinə dair məsələlər həll edir.
- 2.1.3. Maddələri mexaniki xassələrinə görə fərqləndirir.
- 2.1.4. Maddələrin mexaniki xassələrinə dair məsələlər həll edir.
- 2.2.1. Təbiətdəki əlaqəli sistemlərdə qravitasiya qarşılıqlı təsirinin rolunu izah edir.
- 2.2.2. Ağırlyq, çəki, elastiklik və sürtünmə qüvvələrini fərqləndirir.
- 2.2.3. Təbiət qüvvələrinə (ağırlyq, çəki, sürtünmə, elastiklik) aid məsələlər qurur və həll edir.
- 3.1.1. Mexaniki hadisələrə dair cihaz və avadanlıqlardan istifadə edir.
- 3.1.2. Mexaniki hadisələrə uyğun fiziki kəmiyyətləri ölçür, hesablamalar aparır.
- 3.2.1. Texnika və istehsalatda istifadə olunan sadə mexaniki qurğuların prinsiplərini izah edir.
- 3.2.2. Mexaniki qurğuların yaradılmasında və inkişafında fizika elminin rolunu izah edir.

VIII sinif

- 1.1.1. İstilik və elektromaqnit (elektrik) hadisələrini və onların baş vermə səbəblərini şərh edir.

- 1.1.2. İstilik və elektromaqnit (elektrik) hadisələrinə aid məsələlər qurur və həll edir.
- 1.1.3. İstilik hərəkəti və elektrik cərəyanının mahiyyətini şərh edir.
- 1.1.4. Sabit cərəyan qanunlarına aid məsələlər qurur və həll edir.
- 1.1.5. İstilik hərəkəti və elektrik hadisələrinin qanunauyğunluqlarına aid topladığı məlumatları şərh edir.
- 2.1.1. Maddələri fiziki xassələrinə görə fərqləndirir.
- 2.1.2. Maddələrin fiziki xassələrinə aid məsələlər qurur və həll edir.
- 2.1.3. Elektrik sahəsini xarakterizə edən fiziki kəmiyyətləri izah edir.
- 2.1.4. Elektrik sahəsinə dair məsələlər həll edir.
- 2.2.1. Maddənin aqrəqat hallarını molekulların düzülüşü, hərəkəti və qarşılıqlı təsirinə görə fərqləndirir.
- 2.2.2. Təbiətdəki əlaqəli sistemlərdə elektrik qarşılıqlı təsirinin rolunu izah edir.
- 2.2.3. İstilik hərəkəti və elektrik qarşılıqlı təsirinə dair məsələ qurur və həll edir.
- 3.1.1. İstilik və elektrik hadisələrinə aid ölçü cihazlarından istifadə edir.
- 3.2.1. Texnikada və istehsalatda istifadə olunan istilik hadisələrinə əsaslanan qurğuların iş prinsiplərini izah edir.
- 3.2.2. İstilik texnikasının yaranması və inkişafında fizika elminin rolunu dəyərləndirir.

IX sinif

- 1.1.1. Elektromaqnit (maqnit, işıq), atom və nüvə hadisələrini, onların baş vermə səbəblərini şərh edir.
- 1.1.2. Elektromaqnit (maqnit, işıq), atom və nüvə hadisələrinə aid məsələlər qurur və həll edir.
- 1.1.3. Yüklü zərrəciklərin, atom və nüvədəxili zərrəciklərin hərəkətini şərh edir.
- 1.1.4. Elektromaqnit (maqnit, işıq), atom və nüvə hadisələrinin qanunauyğunluqlarına dair topladığı məlumatları şərh edir.
- 2.1.1. Elektromaqnit və qravitasiya sahələrini müqayisəli şəkildə şərh edir.
- 2.1.2. Elektromaqnit və qravitasiya sahələrinə dair məsələlər qurur və həll edir.
- 2.1.3. Maddəni quruluşuna və xassələrinə görə təsnif edir.
- 2.1.4. Maddələrin quruluş və xassələrinə aid məsələlər qurur və həll edir.
- 2.2.1. Təbiətdəki əlaqəli sistemlərdə elektromaqnit və nüvə qarşılıqlı təsirinin rolunu izah edir.
- 2.2.2. Elektromaqnit və nüvə qarşılıqlı təsirinə dair məsələlər qurur və həll edir.

- 3.1.1. Elektromaqnit (maqnit və işıq), atom və nüvə hadisələrinə uyğun cihazlardan istifadə edir.
- 3.1.2. Elektromaqnit (maqnit və işıq), atom və nüvə hadisələrinə uyğun fiziki kəmiyyətlər arasındakı asılılığı müəyyən edir.
- 3.2.1. Müxtəlif fiziki hadisələrə (elektromaqnit, işıq, atom və nüvə) əsaslanan qurğuların iş prinsiplərini şərh edir.

X sinif

- 1.1.1. Mexaniki və istilik hadisələrinin qanun və qanunauyğunluqlarla əlaqəsini şərh edir.
- 1.1.2. Mexaniki və istilik hadisələrinin qanun və qanunauyğunluqlarına aid (qrafik, kəmiyyət və keyfiyyət tipli) məsələlər qurur və həll edir.
- 1.1.3. Mexaniki və istilik hərəkətini xarakterizə edən kəmiyyətlər arasındakı əlaqəni şərh edir.
- 2.1.1. Maddələrin qarşılıqlı çevrilmələrini şərh edir.
- 2.1.2. Maddələrin qarşılıqlı çevrilmələrinə dair müxtəlif tipli məsələlər qurur və həll edir.
- 2.1.3. Maddələrin xassələrini daxili quruluşuna görə şərh edir.
- 2.1.4. Maddələrin daxili quruluşu ilə bağlı müxtəlif tipli məsələlər qurur və həll edir.
- 2.2.1. Təbiətdəki əlaqəli sistemlərdə cisimlərin və cismin hissəciklərinin qarşılıqlı təsirinin rolunu dəyərləndirir.
- 2.2.2. Əlaqəli sistemlərdə cisimlərin və cismin hissəciklərinin qarşılıqlı təsirinə dair məsələlər həll edir.
- 3.1.2. Mexaniki və istilik hadisələrini xarakterizə edən fiziki kəmiyyətlər arasındakı asılılıqları müəyyənləşdirir.

XI sinif

- 1.1.1. Elektromaqnit, atom və nüvə hadisələrinin qanun və qanunauyğunluqlarla əlaqəsini şərh edir.
- 1.1.2. Elektromaqnit, atom və nüvə hadisələrinin qanun və qanunauyğunluqlarla əlaqəsinə aid (qrafik, kəmiyyət və keyfiyyət tipli) məsələlər qurur və həll edir.
- 1.1.3. Yüklü zərrəciklərin, atomun və nüvədəxili zərrəciklərin hərəkətini xarakterizə edən kəmiyyətlər arasında əlaqəni şərh edir.
- 2.1.1. Maddə və sahə zərrəciklərinin qarşılıqlı çevrilməsini şərh edir.
- 2.1.2. Maddə və sahə zərrəciklərinin qarşılıqlı çevrilmələrinə dair müxtəlif tipli məsələlər qurur və həll edir.
- 2.1.3. Maddələrin qarşılıqlı çevrilmələrini və xassələrini zərrəciklərin təbiəti ilə izah edir.
- 2.1.4. Maddələrin qarşılıqlı çevrilmələrində zərrəciklərin rolu ilə bağlı müxtəlif tipli məsələlər qurur və həll edir.

- 2.2.1. Təbiətdəki əlaqəli sistemlərdə (elektromaqnit, güclü və zəif) qarşılıqlı təsirin xüsusiyyətlərini şərh edir.
- 2.2.2. Əlaqəli sistemlərdə (elektromaqnit, güclü və zəif) qarşılıqlı təsirin xüsusiyyətlərinə dair məsələlər qurur və həll edir.
- 3.1.1. Elektromaqnit, atom və nüvə hadisələrinə dair qanun və qanunauyğunluqları təcrübələrlə yoxlayır, nəticələrini təqdim edir.
- 3.1.2. Elektromaqnit, atom və nüvə hadisələrini xarakterizə edən fiziki kəmiyyətlər arasındakı asılılıqları müəyyənləşdirir.

KİMYA

VII sinif

- 1.1.1. Maddələri (bəsit, mürəkkəb, saf), qarışıqları tərkibinə və fiziki xassələrinə görə fərqləndirir.
- 1.2.1. Atomun tərkibini, atom-molekul təlimini izah edir.
- 1.3.1. Maddələrin formuluna əsasən sadə hesablamalar aparır.
- 2.1.1. Kimyəvi reaksiyaların əlamətlərini, əsas tiplərini, başvermə səbəblərini izah edir.
- 2.2.1. Sadə reaksiyaların tənliklərini tərtib edir.
- 2.2.2. Sadə reaksiyaların tənliklərinə əsasən hesablamalar aparır.

VIII sinif

- 1.1.1. Maddələri (oksidlər, əsaslar, turşular, duzlar) tərkibinə görə təsnif edir.
- 1.2.1. Atomun quruluşunu, kimyəvi rabitələri, elektrolit məhlulunda baş verən prosesləri şərh edir.
- 1.3.1. Atomun quruluşuna, kimyəvi rabitələrə, elektrolit məhlulunda baş verən proseslərə aid məsələlər qurur və həll edir.
- 2.1.1. Kimyəvi reaksiyaları təsnif edir, qanunauyğunluqlarını izah edir.
- 2.2.1. Mühüm qeyri-üzvi birləşmələrə aid reaksiya tənliklərini tərtib edir.
- 2.2.2. Mühüm qeyri-üzvi birləşmələrə aid reaksiya tənliklərinə əsasən hesablamalar aparır.

IX sinif

- 1.1.1. Maddələrin (metallar, qeyri-metallar və onların birləşmələri, sadə üzvi birləşmələr) quruluşunu, fiziki xassələrini şərh edir.
- 1.2.1. Maddələrin (metallar, qeyri-metallar və onların birləşmələri, sadə üzvi birləşmələr) quruluşunun xassələrinə təsirini şərh edir.
- 1.3.1. Metallar, qeyri-metallar və onların birləşmələrinə, sadə üzvi birləşmələrə aid məsələlər qurur və həll edir.

- 2.1.1. Metallar, qeyri-metallar və onların birləşmələrinə, sadə üzvi birləşmələrə aid reaksiyaların qanunauyğunluqlarını izah edir.
- 2.2.1. Metallar, qeyri-metallar və onların birləşmələrinə, sadə üzvi birləşmələrə aid reaksiya tənliklərini tərtib edir.
- 2.2.2. Metallar, qeyri-metallar və onların birləşmələrinə, sadə üzvi birləşmələrə aid reaksiya tənliklərinə əsasən hesablamalar aparır.
- 4.1.1. Metallar və qeyri-metalların, onların birləşmələrinin, sadə üzvi birləşmələrin tətbiqinə və həyatda roluna dair referatlar hazırlayır.

X sinif

- 1.1.1. Maddələrin (qeyri-üzvi və üzvi) tərkibini, quruluşunu, fiziki xassələrini şərh edir, təqdimatlar hazırlayır.
- 1.2.1. Qeyri-üzvi və üzvi birləşmələrdə atomların qarşılıqlı təsirini izah edir.
- 1.3.1. Qeyri-üzvi və üzvi birləşmələrin tərkibinə və quruluşuna aid hesablamalar aparır.
- 2.1.1. Qeyri-üzvi və üzvi birləşmələrə aid reaksiyaların qanunauyğunluqlarını izah edir.
- 2.2.1. Qeyri-üzvi birləşmələr və üzvi birləşmələrə (karbohidrogenlərə) aid reaksiyaların tənliklərini tərtib edir.
- 2.2.2. Qeyri-üzvi birləşmələr və üzvi birləşmələrə (karbohidrogenlərə) aid reaksiyaların tənliklərinə əsasən hesablamalar aparır.
- 4.1.1. Qeyri-üzvi maddələr və üzvi maddələrin (karbohidrogenlərin) tətbiqinə dair layihələr hazırlayır, təqdimatlar edir.

XI sinif

- 1.1.1. Maddələrin (oksigenli, azotlu üzvi birləşmələr və polimerlərin) tərkibini, quruluşunu, fiziki xassələrini şərh edir, təqdimatlar hazırlayır.
- 1.2.1. Oksigenli, azotlu üzvi birləşmələrdə atomların qarşılıqlı təsirini izah edir.
- 1.3.1. Oksigenli, azotlu üzvi birləşmələrin və polimerlərin tərkibinə, quruluşuna aid hesablamalar aparır, təqdimatlar edir.
- 2.1.1. Oksigenli, azotlu üzvi birləşmələrə və polimerlərə aid reaksiyaların qanunauyğunluqlarını izah edir.
- 2.2.1. Oksigenli, azotlu üzvi birləşmələr və polimerlərə aid reaksiyaların tənliklərini tərtib edir.
- 2.2.2. Oksigenli, azotlu üzvi birləşmələr və polimerlərə aid reaksiyaların tənliklərinə əsasən hesablamalar aparır.
- 4.1.1. Oksigenli, azotlu üzvi birləşmələr və polimerlərin tətbiqinə dair layihələr hazırlayır, təqdimatlar edir.

BİOLOGİYA

VI sinif

- 1.1.1. Canlılar aləmini öyrənən elm sahələrini fərqləndirir.
- 1.1.2. Canlıların quruluşunu təsvir edir.
- 1.1.3. Canlıların quruluşunu öyrənmək üçün lazım olan əsas laboratoriya avadanlıqlarını fərqləndirir.
- 1.1.4. Canlıların təsnifatının rol və əhəmiyyətini izah edir.
- 2.1.1. Bioloji proseslərin xüsusiyyətlərini sadalayır.
- 2.1.2. Maddələr mübadiləsinin pozulma hallarını izah edir.
- 2.1.3. Bioloji proseslərə dair sadə təcrübələr və hesablamalar aparır.
- 3.1.1. Canlıların təsnifat sistemində insanın yerini müəyyənləşdirir.
- 3.1.2. İnsanı sosioloji varlıq kimi digər canlılardan fərqləndirir.
- 3.2.1. Bitki və heyvanların insan sağlamlığında rolunu izah edir.
- 3.2.2. Dərman bitkilərini fərqləndirir.
- 4.1.1. Canlıların ətraf mühitlə və bir-birilə əlaqəsini izah edir.

VII sinif

- 1.1.1. Canlılar aləmindən bəhs edən elm sahələri barədə fikirlərini şərh edir.
- 1.1.2. Canlıların müxtəlifliyi haqqında mülahizələrini şərh edir.
- 1.1.4. Canlıların sistemə kateqoriyalarını fərqləndirir.
- 2.1.1. Müxtəlif canlılarda gedən həyati prosesləri fərqləndirir.
- 2.1.2. Maddələr mübadiləsinin pozulma səbəblərini sadalayır.
- 2.1.3. Bioloji proseslərdə baş verən dəyişikliklərə dair hesablamalar aparır və nəticələri ümumiləşdirir.
- 3.1.1. İnsanı digər məməlilərlə müqayisə edir.
- 3.1.2. İnsanın ali sinir fəaliyyətini izah edir.
- 3.2.1. Müxtəlif canlıların insan orqanizmində törətdiyi xəstəlikləri və onların əlamətlərini fərqləndirir.
- 3.2.2. Müalicəvi əhəmiyyətinə görə dərman bitkilərini qruplaşdırır.
- 4.1.1. Təbiətdə baş verən fiziki, kimyəvi dəyişikliklərin canlılara təsirini izah edir.
- 4.2.2. Respublikanın flora və faunasının qorunma yollarını fərqləndirir.

VIII sinif

- 1.1.1. İnsanı öyrənən elm sahələrini (anatomiya, fiziologiya, gigiyena, psixologiya) şərh edir və kiçik təqdimatlar hazırlayır.
- 1.1.2. İnsan orqanizminin təşkil səviyyələrini təsvir edir.

- 1.1.3. Canlıların quruluşunu öyrənmək üçün təcrübələr aparır və nəticələrini izah edir.
- 1.1.4. Canlıların nəsil ağacını tərtib edir.
- 2.1.1. İnsan orqanizmində baş verən bioloji prosesləri izah edir.
- 2.1.2. Zərərli vərdişlərin insan orqanizminə mənfi təsirini izah edir.
- 2.1.3. İnsan orqanizmində baş verən bioloji proseslərə dair təcrübələr və riyazi hesablamalar aparır, nəticələrini ümumiləşdirir.
- 3.1.1. İnsanın formalaşmasında əməyin rolunu izah edir.
- 3.1.2. İnstinkt, düşüncəli fəaliyyət və təfəkkürü fərqləndirir.
- 3.2.1. Sağlamlığın qorunması qaydalarını izah edir.
- 3.2.2. Xəstəliklər, zədələnmələr zamanı ilkin yardım göstərir.
- 4.1.1. Mühit amillərini və onun insan orqanizminə təsirini izah edir.
- 4.2.1. Ətraf mühitin çirklənməsi və mühafizəsinə dair mülahizələrini şərh edir.

IX sinif

- 1.1.1. Canlıları öyrənən elm sahələri (sitologiya, histologiya, biokimya) barədə məlumat toplayır və təqdimatlar hazırlayır.
- 1.1.2. Canlıların kimyəvi tərkibini şərh edir.
- 1.1.4. Mikrotəkamülü izah edir və ona dair təqdimatlar hazırlayır.
- 2.1.1. Bioloji proseslərin mahiyyət və məzmunu ilə bağlı təqdimatlar hazırlayır.
- 2.1.2. Maddələr mübadiləsinin pozulma səbəblərini faktlarla izah edir və təqdimatlar hazırlayır.
- 2.1.3. Bioloji proseslərin mahiyyəti və məzmununu, baş verən dəyişiklikləri riyazi üsullarla əsaslandırır.
- 3.1.1. İnsanın formalaşmasında sosial amillərin rolu və əhəmiyyətinə dair təqdimatlar hazırlayır.
- 3.1.2. İnsanın ali sinir fəaliyyətinin mexanizmini şərh edir və təqdimatlar hazırlayır.
- 3.2.1. İrsi xəstəliklər, onların qarşısının alınması yollarını faktlarla izah edir.
- 3.2.2. Sağlam həyat təzi və reproduktiv sağlamlığın əhəmiyyətini şərh edir, referatlar hazırlayır.
- 4.1.1. Ekoloji amillərin canlıların həyatında rolunu şərh edir, təqdimatlar hazırlayır.

X sinif

- 1.1.1. Canlıları öyrənən elm sahələrinin (embriologiya, paleontologiya, genetik) xüsusiyyətlərinə dair məlumatlar toplayır, təqdimatlar hazırlayır.
- 1.1.2. Canlıların kimyəvi tərkibində baş verən dəyişiklikləri izah edir, təqdimatlar hazırlayır.
- 1.1.4. Makrotəkamül haqqında məlumat toplayır və təqdimat hazırlayır.

- 2.1.1. Bioloji proseslərin mexanizmini şərh edir, məruzə və təqdimatlar hazırlayır.
- 2.1.2. Maddələr mübadiləsində baş verən dəyişikliklərin mexanizmini şərh edir, təqdimatlar hazırlayır.
- 2.1.3. Bioloji proseslərdə baş verən dəyişikliklərin mexanizmini müxtəlif üsullarla əsaslandırır.
- 3.1.1. İnsanın tarixi inkişaf mərhələlərini müqayisəli şərh edir, məruzə və referatlar hazırlayır.
- 3.2.1. Yoluxucu xəstəliklər, onlardan qorunma yolları haqqında referat, təqdimat hazırlayır.
- 3.2.2. Sağlam həyat tərzində gigiyena qaydalarının rolunu və əhəmiyyətini dəyərləndirir, məruzə və təqdimatlar hazırlayır.
- 4.1.1. Ekoloji problemlərin aradan qaldırılmasının irsi xəstəliklərin azalmasına təsirini əsaslandırır.
- 4.2.1. Qlobal ekoloji problemlər və onların həlli yolları haqqında təqdimatlar hazırlayır.
- 4.2.2. Təbii şəraitdə ekoloji tarazlığın qorunmasının əhəmiyyətini şərh edir, referatlar hazırlayır.

XI sinif

- 1.1.1. Canlıları öyrənən elm sahələrinin (seleksiya, biotexnologiya, mikrobiologiya, bionika) xüsusiyyətlərini şərh edir, təqdimatlar hazırlayır.
- 1.1.2. Canlıların kimyəvi tərkibi və orada baş verən dəyişikliklərə dair müşahidələr aparır, nəticələri barədə təqdimatlar hazırlayır.
- 1.1.4. Yer üzərində həyatın əmələ gəlməsinə dair fikirləri müqayisəli şəkildə şərh edir.
- 2.1.1. Bioloji proseslərin mexanizminin müqayisəli şərhinə dair referat və təqdimatlar hazırlayır.
- 2.1.2. Maddələr mübadiləsində baş verən dəyişikliklərin fərqli mexanizmlərini müqayisəli şəkildə şərh edir, məruzə təqdimatlar hazırlayır.
- 2.1.3. Bioloji prosesdə baş verən patoloji dəyişikliklərin fərqli mexanizmlərinin xüsusiyyətlərini riyazi üsullarla əsaslandırır və təqdimatlar hazırlayır.
- 3.1.1. İnsanın fərdi və tarixi inkişafına dair müqayisələr aparır, təqdimatlar hazırlayır.
- 3.1.2. Psixi proseslər və orada baş verən dəyişiklikləri müqayisəli şərh edir və referatlar hazırlayır.
- 3.2.1. İnsan orqanizmində baş verən xəstəliklərin hüceyrə səviyyəsində olduğunu əsaslandırır, məruzə və təqdimatlar hazırlayır.
- 3.2.2. Sağlam ailənin qurulmasında sağlam həyat tərzinin rolunu dəyərləndirir, məruzə və təqdimatlar hazırlayır.
- 4.1.1. Təbii seçməni yaşamaq uğrunda mübarizənin nəticəsi kimi əsaslandırır, məruzə və referatlar hazırlayır.
- 4.2.1. Ekoloji problemlərin qlobal xarakterini dəyərləndirir, məruzə və təqdimatlar hazırlayır.

Ali təhsil müəssisələrinə qəbul imtahanının ikinci mərhələsi üçün QƏBUL İMTAHANI PROQRAMLARI

AZƏRBAYCAN DİLİ

(III ixtisas qrupu)

Proqram fənn kurikulumu üzrə təlim nəticələrinə uyğun olaraq V-XI sinif dərsləkləri əsasında hazırlanmışdır.

İmtahanda məzmun standartlarının təlim nəticələrində nəzərdə tutulmuş tətbiqetmə, tədqiqetmə, əlaqələndirmə, uyğunluğu müəyyənətmə, fərqləndirmə, fikrini sxemlə, cədvəllərlə ifadəetmə, mühakiməyürütmə, əsaslandırma bacarıqlarının sistemli şəkildə nümayiş etdirilməsi tələb olunur.

Proqram əsas etibarilə 3 (“**Oxu**”, “**Yazı**”, “**Dil qaydaları**”) məzmun xətti üzrə alt standartların reallaşdırılması üçün verilmiş materialları əhatə edir. İmtahanda “**Dinləyib-anlama və danışma**” məzmun xəttinə aid alt standartların yoxlanılması üçün müəyyən vasitələr tələb edildiyindən onlarla bağlı tapşırıqlardan istifadə olunması məqsəduyğun hesab edilmir.

“**Oxu**” məzmun xətti ilə bağlı, əsasən, aşağıdakılara uyğun bilik və bacarıqlar nümayiş etdirilməlidir: mətni tərkib hissələrinə ayırmaq, onları fərqləndirmək, giriş, əsas hissə, nəticəyə görə adlandırmaq, mətnin məzmun və strukturunu mənimsədiyini nümayiş etdirmək, tərkib hissələri arasında əlaqəni gözləməklə mətni genişləndirmək, tanış olmayan söz və ifadələrin, eləcə də həqiqi və məcazi mənəli söz və ifadələrin mənasını kontekstə uyğun dəqiqləşdirmək, şərh etmək, məndəki əsas fikri müəyyən etmək, fikrə münasibətini fakt və məlumatlarla əsaslandırmaq, məndəki yerinə görə sözlərin informativ, poetik, terminoloji funksiyasını müəyyən etmək, zəngin söz ehtiyatına malik olduğunu nümayiş etdirmək, məndəki söz və ifadələri üslubi xüsusiyyətlərinə görə fərqləndirmək, söz və ifadələrə əsasən oxuduğu mətnin üslubunu müəyyənləşdirmək, mətnin hissələrini tezislər şəkildə ifadə etmək, mətnin

məzmununu xülasə şəkildə ifadə etmək, öyrəndiyi söz və ifadələrin üslubi xüsusiyyətlərini izah etmək, söz və ifadələrə əsasən oxuduğu mətnləri üslubi xüsusiyyətlərinə görə müqayisə etmək.

“**Yazı**” məzmun xətti üzrə, əsasən, aşağıdakılara uyğun bilik və bacarıqlar nümayiş etdirilməlidir: dil qaydalarını yazılı nitqə tətbiq etmək, rəbitəli yazı vərdişlərinə yiyələndiyini nümayiş etdirməklə verilmiş mövzuya uyğun mətn hazırlamaq, mövzu ilə bağlı fakt və dəlillər müəyyən edib yazmaq, verilmiş mətnin hissələrini plan əsasında məntiqi cəhətdən əsaslandırmaq, plan qurmaq, faktlardan və sitatlardan istifadə etmək, mətnin üslubu üzərində işləməklə yazıya düzəlişlər etmək, mətni üslubi və struktur cəhətdən təkmilləşdirmək.

“**Dil qaydaları**” məzmun xətti üzrə isə, əsasən, aşağıdakılarla bağlı bilik və bacarıqlar nümayiş etdirilməlidir:

Fonetika. Danışıq səsləri. Saitlərin növləri. Samitlərin növləri. Ahəng qanunu. Saitlərin uzun tələffüzü. Başqa dillərdən keçmə sözlərdə “o” saitinin “a” kimi tələffüzü. Söz sonunda “b”, “c”, “d”, “g” samitlərinin tələffüzü. “K” samitinin yazılışı və tələffüzü. “Q” samitinin yazılışı və tələffüzü. Qoşa samitlə bitən təkhecəli sözlər. Qoşasamitli sözlərin tələffüzü. Sözüün hərf və səs tərkibi.

Leksika. Sözüün leksik və qrammatik mənası. Sözüün məcazi mənası. Frazoloji birləşmələr. Çoxmənalı sözlər. Omonimlər. Sinonimlər. Antonimlər. Terminlər. Arxaizmlər. Etimologiya.

Sözüün tərkibi. Kök və şəkilçi. Leksik və qrammatik şəkilçilər. Sözüün başlanğıc forması. Şəkilçilərin variantları. İkivariantlı və dördvariantlı şəkilçilər. Bir cür yazılan şəkilçilər. Sözüün şəkilçilər.

Bitişdirici samitlər (*n, y, s*).

Söz yaradıcılığı. Quruluşuna görə sözlərin bir-birindən fərqləndirilməsi.

Sadə sözlər.

Düzəltmə sözlər.

Eyniköklü sözlər.

Mürəkkəb sözlər.

Bitişik və defislə yazılan mürəkkəb sözlər. Sözüün tərkibinə görə təhlili.

Morfologiya. Əsas və köməkçi nitq hissələri.

İsim, onun əşya adı bildirməsi. Konkret və mücərrəd isimlər.

İsmin quruluşca növləri. Düzəltmə isimlər.

Mürəkkəb isimlər və onların yaranması. Mürəkkəb isimlərin yazılışı. Bitişik və defislə yazılan mürəkkəb isimlər.

Ümumi və xüsusi isimlər.

Tək və cəm isimlər. Toplu isimlər və onların cəm isimlərdən fərqi.

İsmin halları. Qeyri-müəyyənlik bildirən ziyəlik hal. Qeyri-müəyyənlik bildirən təsirlik hal. Yönlük halda olan bəzi sözlərin tələffüzü. Çıxışlıq hal şəkilçisinin bəzən fərqli tələffüz olunması.

İsmin mənsubiyyətə görə dəyişməsi.

Mənbə, mövqə, mənafe, tale, mənsə, su, nə sözlərinin mənsubiyyətə görə dəyişməsi.

Bəzi ikihecalı isimlərin kökündə saitənin düşməsi.

Xəbərlilik şəkilçiləri.

Sifət, onun əşyaya aid əlamət və keyfiyyət bildirməsi. Sifətin quruluşca növləri. Düzəltmə sifətlər.

Mürəkkəb sifətlər və onların yazılışı. Bitişik və defislə yazılan mürəkkəb sifətlər. Mürəkkəb sifətlərin yaranma yolları.

Sifətin dərəcələri. Azaltma və çoxaltma dərəcələrinin yaranması üsulları.

Say, onun əşya ilə bağlı miqdar və sıra bildirməsi.

Sayın məna növləri: miqdar və sıra sayları.

Miqdar saylarının növləri. Müəyyən miqdar sayları.

Qeyri-müəyyən miqdar sayları. Kəsr sayları.

Numerativ sözlər.

Sayın quruluşca növləri.

Sayların yazılışı (sözlərlə, ərəb rəqəmləri ilə, Roma rəqəmləri ilə, ərəb rəqəmləri və sözlə). Miqdar saylarında şəkilçilərin yazılışı. Sıra saylarının yazılışı.

Defislə yazılan mürəkkəb saylar.

Saylarla işlənən isimlərin təkdə və cəmdə olması.

Əvəzlik, onun əsas nitq hissələrinin yerində işlənməsi. Əvəzliyin məna növləri.

Şəxs əvəzlilikləri. Şəxs əvəzliliklərinin şəxsə və kəmiyyətə görə dəyişməsi.

İşarə əvəzlilikləri.

“**O**”, “**bu**” əvəzliliklərindən sonra vergülün işlənməsi.

Sual əvəzlilikləri.

Qeyri-müəyyən əvəzliliklər.

Təyini əvəzliliklər.

Əvəzliyin quruluşca növləri: sadə, düzəltmə, mürəkkəb əvəzliliklər.

Feil, onun əşyanın hərəkətini bildirməsi.

Təsdiq və inkar feillər.

Feilin şəxsə görə dəyişməsi.

Feilin quruluşca növləri: sadə, düzəltmə, mürəkkəb feillər.

Defislə yazılan mürəkkəb feillər. Ayrı yazılan mürəkkəb feillər.

Feilin şəkilləri. Xəbər şəkli. Xəbər şəklinin həm zamana, həm də şəxsə görə dəyişməsi.

Feilin indiki zamanı. Feilin keçmiş zamanı. Feilin gələcək zamanı.

Xəbər şəklində olan feillərin yazılışı və tələffüzü.

Əmr şəkli.

Arzu şəkli.

Vacib şəkli.

Lazım şəkli.

Şərt şəkli.

Hərəkətin subyekti və obyektini.

Feilin qrammatik məna növləri: məlum, məchul, şəxssiz, qayıdış, qarşılıq-birgəlik, icbar feillər.

İdi, imiş, isə hissəcikləri.

İdi, imiş hissəcikləri və keçmiş zaman şəkilçiləri.

İsə hissəciyi və feilin şərt şəkli.

Cümlədə *isə* hissəciyinin qoşulduğu sözdən sonra vergülün işlənməsi.

Feilin təsriflənməyən formaları.

Məsdər, feili sifət, feili bağlama feilin şəxsə və kəmiyyətə görə dəyişməyən formaları kimi. Məsdərin ismin bəzi xüsusiyyətlərinə malik olması.

Feili sifətin hərəkət, əlamət, keyfiyyət və zaman anlayışı bildirməsi. Feili sifətin sifətin bəzi xüsusiyyətlərinə malik olması.

Feili sifətin feildən düzələn sifətlərdən fərqləndirilməsi. Feili bağlamanın həm zərflər, həm də feilin xüsusiyyətlərini daşması.

Zərflər, onun, əsasən, hərəkətlə bağlı olması.

Zərflərin quruluşca növləri: sadə, düzəltmə, mürəkkəb zərflər. Mürəkkəb zərflərin yazılışı. Bitişik, defislə və ayrı yazılan zərflər.

Zərflərin məna növləri: tərzi-hərəkət zərfləri, zaman zərfləri, yer zərfləri, kəmiyyət zərfləri.

Həm zərflər, həm də digər nitq hissələri kimi işlənən bilən sözlər.

Köməkçi nitq hissələri.

Qoşmanın müxtəlif qrammatik mənə çalarları yarada bilməsi.

Qoşmaların deyilişi və yazılışı. Çoxhecalı qoşmaların ayrı, təkhecalı qoşmaların bitişik yazılması.

Bağlayıcı sözlər, cümlə üzvləri və cümlələr arasında əlaqə yaradan köməkçi nitq hissəsi kimi.

Bağlayıcılarda vergülün işlənməsi.

Mürəkkəb bağlayıcılar və onların yazılışı.

Ədatın cümlədə fikrin təsirli olmasına kömək edən köməkçi nitq hissəsi olması.

Ədatların orfoqrafiyası. Bitişik və ayrı yazılan ədatlar.

Təsdiq və inkar bildiren ədatlarda vergülün işlənməsi.

Modal sözlər danışanın ifadə etdiyi fikrə münasibət bildiren köməkçi nitq hissəsi kimi.

Modal sözlərdə vergülün işlənməsi.

Nida hiss-həyəcan bildiren köməkçi nitq hissəsi kimi.

Nidalarda vergül və nida işarəsinin işlənməsi.

Əsas və köməkçi nitq hissələrinin omonimliyi.

Köməkçi nitq hissələrinin bir-biri ilə omonimliyi.

Köməkçi nitq hissələrinin sinonimliyi.

Bəzi bağlayıcı və ədatların müəyyən şəkilçilərdən fərqləndirilməsi.

Sintaksis.**Söz birləşməsi.**

Söz birləşmələrinin əsas və asılı tərəfləri.

Əsas tərəfə görə söz birləşmələrinin növləri.

İsmi birləşmələr.

Mürəkkəb adlar. Mürəkkəb adların yazılışı.

Feili birləşmələr və onların növləri.

Əsas tərəfi məsdərlə ifadə olunan feili birləşmələr.

Əsas tərəfi feili sifətlə ifadə olunan feili birləşmələr.

Əsas tərəfi feili bağlama ilə ifadə olunan feili birləşmələr.

Sintaktik əlaqələr və onların növləri.

Tabesizlik əlaqəsi.

Tabelilik əlaqəsi.

Tabelilik əlaqəsinin yaranmasında ismin hal, mənsubiyyət və xəbərlilik şəkilçilərinin rolu.

Uzlaşma əlaqəsi.

Cümlənin qrammatik əsası.

Mübtəda.

Mübtədanın ifadə vasitələri.

Xəbər.

Xəbərin ifadə vasitələri.

Feili xəbər. Feili xəbərin feilin müxtəlif şəkilləri və frazeoloji birləşmələrlə ifadə olunması.

İsmi xəbər. İsmi xəbərin ifadə vasitələri.

Suala cavab verməyən *var, yox, lazım, mümkün* və s. sözlərin ismi xəbər kimi işlənə bilməsi.

“Deyil” sözünün adlara qoşulması ilə yaranan ismi xəbərlər.

Xəbərin mübtədə ilə şəxsə və kəmiyyətə görə uzlaşması.

Cümlənin II dərəcəli üzvləri.**Tamamlıq.**

Tamamlığın ifadə vasitələri.

Təyin. Təyinin bütün cümlə üzvlərinə aid olması.

Təyinin ifadə vasitələri.

Zərflik. Zərfliyin, əsasən, feili xəbərə aid olması.

Zərfliyin mənaca növləri.

Tərzi-hərəkət zərfliyi.

Zaman zərfliyi.

Yer zərfliyi.

Məqsəd zərfliyi.

Kəmiyyət zərfliyi.

Səbəb zərfliyi.

Zərfliyin ifadə vasitələri.

Həmcins üzvlər.

Bütün cümlə üzvlərinin həmcins ola bilməsi.

Həmcins üzvlərdə tabesizlik əlaqəsi.

Həmcins üzvləri bir-birinə bağlayan vasitələr.

Həmcins üzvlərdə qrammatik şəkilçilərin, hissəciklərin və qoşmaların ixtisarı.

Həmcins üzvlərdə ümumiləşdirici sözlər.

Ümumiləşdirici sözlərdə durğu işarələrinin işlənməsi.

Cümlədə söz sırası.**Əlavələr.**

Əlavələrdə tire və vergül işarəsindən istifadə edilməsi.

Xitab. Xitablarda vergülün işlənməsi.

Ara sözlər. Ara sözlərdə vergülün işlənməsi.

Cümlə. Söz-cümlə. Söz-cümlələrin ifadə vasitələri.

Nəqli cümlə.

Sual cümləsi.

Əmr cümləsi.

Nida cümləsi.

Müəyyən şəxslə cümlə.

Qeyri-müəyyən şəxslə cümlə.

Ümumi şəxslə cümlə.

Şəxssiz cümlə.

Adlıq cümlə.

Cümlələrin quruluşca növləri. Sadə cümlənin bir, mürəkkəb cümlənin iki və daha artıq qrammatik əsasının olması.

Mürəkkəb cümlə

Tabesiz mürəkkəb cümlə. Tabesiz mürəkkəb cümlənin tərkib hissələrini bir-birinə bağlayan vasitələr (intonasiya, tabesizlik bağlayıcıları).

Tabeli mürəkkəb cümlələr.

Baş və budaq cümlə. Tabeli mürəkkəb cümlənin tərkib hissələrini bir-birinə bağlayan vasitələr (intonasiya, tabelilik bağlayıcıları, digər vasitələr). Tabeli mürəkkəb cümlələrdə vergül işarəsindən istifadə edilməsi.

Tabeli mürəkkəb cümlələrdə bağlayıcı sözlər.

Baş və budaq cümlələrin yeri.

Vasitəsiz nitq. Vasitəsiz nitqdə durğu işarələri (qoşa nöqtə, dırnaq, vergül, tire).

Vasitəli nitq.

Dil, dilin ictimai hadisə olması.

Yazı və onun tipləri.

Nitq.

Nitq normaları (fonetik, leksik və qrammatik normalar).

Durğu işarələri (üç nöqtə, dırnaqlar, qoşa (iki) nöqtə, tire, vergül, nöqtə, sual, nida).

Dilin üslubi imkanlarının təzahür formaları: funksional və fərdi üslublar.

Bədii üslubun xüsusiyyətləri (bədii üslubun obrazlı nitq forması olması). Sözün poetik funksiyası.

Elmi üslubun xüsusiyyətləri (elmi üslubda sözlərin terminləşməsi). Sözün terminoloji funksiyası.

Publisistik üslubun xüsusiyyətləri, publisistik üslubun formaları.

Rəsmi-işgüzar üslubun xüsusiyyətləri (rəsmi-işgüzar üslubun formaları: rəsmi sənədlər, işgüzar sənədlər).

Məişət üslubunun xüsusiyyətləri.

Xülasə (xülasəyə verilən tələblər).

Tezis (tezisin əsas xüsusiyyətləri).

ƏSAS ƏDƏBİYYAT SİYAHISI

1. R.Ə.İsmayılov, D.N.Cəfərova, G.S.Xudiyeva, X.A.Qasımoğlu. "Azərbaycan dili". 5-ci sinif, Bakı – 2016, 2019.
2. R.Ə.İsmayılov, D.N.Cəfərova, S.Məmmədova. "Azərbaycan dili". 6-cı sinif, Bakı – 2017, 2019.
3. R.Ə.İsmayılov, A.X.Rüstəmov, H.Allahverdi, S.Məmmədova. "Azərbaycan dili". 7-ci sinif, Bakı – 2016, 2018.

4. T.M.Hacıyev, S.Q.Bektaş, M.H.Vəliyeva, Y.İ.Hüseynova. "Azərbaycan dili". 8-ci sinif, Bakı – 2019.
5. T.M.Hacıyev, S.Q.Bektaş, Y.İ.Hüseynova. "Azərbaycan dili". 9-cu sinif, Bakı – 2016, 2019.
6. T.M.Hacıyev, S.Q.Bektaş, Y.İ.Hüseynova. "Azərbaycan dili", 10-cu sinif. Bakı – 2017, 2019.
7. T.M.Hacıyev, S.Q.Bektaş. "Azərbaycan dili", 11-ci sinif. Bakı – 2018, 2019.

ƏLAVƏ ƏDƏBİYYAT SİYAHISI

1. "Azərbaycan dili". 5-11-ci siniflər üçün yeni təhsil proqramı (kurikulum) üzrə qiymətləndirmə tapşırıqları və test tapşırıqları kitabçaları. "Abituriyent" jurnalının 1-ci nömrəsinin əlavəsi. – Bakı, 2019.
2. Orfoqrafiya, orfoepiya lüğəti. DİM – "Abituriyent". – Bakı, 2019.
3. "Azərbaycan dili". Yeni təhsil proqramı (kurikulum) üzrə imtahanlara hazırlaşanlar, yuxarı sinif şagirdləri və müəllimlər üçün vəsait – Bakı, 2019.
4. "Azərbaycan dili". Test toplusu. "Abituriyent" jurnalının 1-ci nömrəsinin əlavəsi. Bakı, 2019.

Proqram Dövlət İmtahan Mərkəzində 21 oktyabr 2019-cu il tarixində keçirilmiş elmi-metodiki seminarda (Protokol № 2) müzakirə edilərək qəbul olunmuşdur. Seminarın rəhbəri: filologiya elmləri doktoru, professor T.M.Hacıyev.

Dövlət İmtahan Mərkəzi proqramın hazırlanmasında zəhməti olan seminar iştirakçularına dərin minnətdarlığını bildirir.

ƏDƏBİYYAT

(III ixtisas qrupu)

Proqram fənn kurikulumu üzrə təlim nəticələrinə uyğun olaraq V-XI sinif dərsləkləri əsasında hazırlanmışdır.

İmtahanda məzmun standartlarının təlim nəticələrində nəzərdə tutulmuş tətbiqetmə, tədqiqetmə, əlaqələndirmə, uyğunluğu müəyyən etmə, fərqləndirmə, fikrini sxemlər, cədvəllərlə ifadə etmə, mühakiməyürütmə, əsaslandırma bacarıqlarının sistemli şəkildə nümayiş etdirilməsi tələb olunur.

İmtahanda “Şifahi nitq” məzmun xəttinə aid alt standartların yoxlanılması üçün müəyyən vasitələr tələb edildiyindən onlarla bağlı tapşırıqlardan istifadə olunması məqsədəuyğun hesab edilmir.

“Ədəbiyyat və həyat həqiqətləri” məzmun xətti ilə bağlı, əsasən, aşağıdakılara uyğun bilik və bacarıqlar nümayiş etdirilməlidir: şifahi və yazılı ədəbiyyat nümunələrini janrlarına görə fərqləndirmək, heca vəznli şeirlərdə, sadə süjetli bədii nümunələrdə bədii təsvir vasitələrini müəyyənləşdirmək, süjetli bədii nümunələri hissələrə ayırmaq, plan tərtib etmək, məzmununu müxtəlif formalarda nağıl etmək, bədii əsərlərin janr xüsusiyyətlərini müəyyənləşdirmək, digər obrazlarla müqayisə etməklə və yazıçının münasibətinə əsaslanmaqla ədəbi qəhrəmanları səciyyələndirmək, bədii nümunələrdə təsvir və ifadə vasitələrinin rolunu aydınlaşdırmaq, bədii nümunələrin mövzusunu, ideyasını və başlıca problemini şərh etmək, əsaslandırılmış münasibət bildirmək, bədii nümunələri növ və janr baxımından müqayisə etmək, bədii nümunələrin mövzusunu, ideya-bədii xüsusiyyətlərini və konfliktini şərh etmək, onlara əsaslandırılmış münasibət bildirmək, müxtəlif ədəbi növ və janrda olan bədii nümunələrdə əksini tapan mühüm mənəvi, əxlaqi-etik dəyərləri müəyyənləşdirmək, davranış və əməllərinə, başqaları ilə qarşılıqlı münasibətlərinə, yazıçının mövqeyinə, digər surətlərin mühakimələrinə əsaslanmaqla obrazları təhlil etmək, bədii nümunələrin mövzusunu, ideya-bədii xüsusiyyətlərini bağlı olduğu dövrün sosial-siyasi, mənəvi dəyərləri baxımından təhlil etmək və nəticə çıxarmaq, obrazları xarakter və əməlləri, yaşadıkları dövrün sosial-siyasi şəraiti və əxlaqi-etik dəyərləri ilə əlaqəli səciyyələndirmək.

“Yazılı nitq” məzmun xətti ilə bağlı, əsasən, aşağıdakılara uyğun bilik və bacarıqlar nümayiş etdirilməlidir: mətni faktlarla, sitatlarla zənginləşdirmək, bədii nümunələrdəki başlıca fikri anladığını nümayiş etdirmək, əlavə məlumatlara və təəssüratlarına əsaslanmaqla mövzuya və problemə münasibət bildirmək, müşahidələrinə, əlavə məlumatlara əsaslanmaqla əsərin

ideyasına, probleminə, bədii xüsusiyyətlərinə münasibət bildirmək, ümumiləşdirmələr aparmaq, nəticə çıxarmaq.

Ədəbiyyat fənn kurikulumunun məzmun standartlarının reallaşma səviyyəsinin, əsasən, V-XI sinif “Ədəbiyyat” dərsləklərində verilmiş bədii əsər nümunələri əsasında yoxlanılması və qiymətləndirilməsi nəzərdə tutulmuşdur.

AZƏRBAYCAN ŞİFAHİ XALQ ƏDƏBİYYATI

Şifahi xalq ədəbiyyatının əsas xüsusiyyətləri. Şifahi xalq ədəbiyyatında ədəbi növlər və janrlar.

Lirik növün janrları: nəğmələr (əmək nəğmələri: holavar və sayacı sözləri; mövsüm nəğmələri, mərasim nəğmələri: toy və yas nəğmələri; məişət nəğmələri: layla, oxşama; qəhrəmanlıq nəğmələri), bayatılar, mahnılar.

Epik növün janrları: əfsanələr, rəvayətlər, lətifələr, atalar sözü və məsəllər, tapmacalar, yanıltmaclar, nağıllar. Nağılların mövzusunə görə növləri: heyvanlar haqqında nağıllar, sehrli nağıllar və məişət nağılları. “Yetim İbrahim nağılı”, “Ağıllı uşaq” nağılı, “Mərd və Namərdin nağılı”, “Şir və Tülkü” nağılı, “Ana maral” əfsanəsi, “Xan sarayı” əfsanəsi, “Çahargah” əfsanəsi.

Dramatik növün janrları: xalq oyunları, xalq tamaşaları, şəbihlər.

Aşıq yaradıcılığı şifahi xalq ədəbiyyatının xüsusi bir qolu kimi. Yaradıcı və ifaçı aşıqlar. Aşıq şeirinin əsas janrları: gəraylı, qoşma, təcni.

Dastan epik-lirik əsər kimi. Dastanların növləri: qəhrəmanlıq və məhəbbət dastanları.

QƏDİM DÖVR AZƏRBAYCAN ƏDƏBİYYATI

(ən qədim zamanlardan XIII əsrə qədər)

Ədəbiyyatın formalaşmasında ümumtürk mədəniyyətinin, dini dəyərlərin (“Avesta” kitabı və islam dünyagörüşü) və ictimai-siyasi münasibətlərin rolu. Ərəbdilli Azərbaycan ədəbiyyatı.

XI-XII əsrlərdə humanist ideyaları təbliğ edən sənətkarlar: Qətran Təbrizi, Məhsəti Gəncəvi, Əfzələddin Xaqani Şirvani. Xaqani Şirvaninin “Gənclərə nəsihət” əsəri.

“Kitabi-Dədə Qorqud” eposu. “Kitabi-Dədə Qorqud” qədim dövr Azərbaycan ədəbiyyatının möhtəşəm abidəsi kimi. Eposun mövzusu, ideyası, bədii xüsusiyyətləri. “Basatın Təpəgözü öldürdüyü boy”, “Qazan bəyin oğlu Uruz bəyin dustaq olduğu boy” və “Salur Qazanın evinin yağmalandığı boy”un məzmunu, təhlili. Boylardakı obrazların səciyyəsi.

Nizami Gəncəvi. Həyatı, yaradıcılıq yolu. Lirikası. Poemaları. “Xəmsə”yə daxil olan əsərlərin əsas mövzusu və onlarda qaldırılan başlıca problemlər. “Kərpickəsən kişinin dastanı”, “Sultan Səncər və qarı”, “Yaralı bir uşağın dastanı” hekayələri və onlarda əksini tapan əsas məsələlər.

“İskəndərnamə” poeması. Əsərdə humanizm və ictimai ədalət ideyaları. Poemanın məzmunu, quruluşu və bədii xüsusiyyətləri. Əsas obrazların təhlili.

ORTA DÖVR AZƏRBAYCAN ƏDƏBİYYATI

(XIII – XVI əsrlər)

XIII-XIV əsrlərdə anadilli şeirin inkişafı və əsas nümayəndələri: İzzəddin Həsənoğlu, Şeyx Səfiəddin Ərdəbili. “Dastani-Əhməd Hərəmi” və Qul Əlinin “Qisseyi-Yusif” poemaları anadilli epik şeirin ilk nümunələri kimi. Suli Fəqih və Mustafa Zəririn “Yusif və Züleyxa” poemaları. Qazi Bürhanəddin. Bu dövrdə farsca yazan Azərbaycan şairləri. Nizami ədəbi məktəbinin nümayəndələri: Marağalı Əvhədi, Arif Ərdəbili, Əssar Təbrizi.

XIV-XV əsrlər anadilli şeirin inkişafında yeni mərhələ kimi. Cahan şah Həqiqi, Kişvəri və Həbib. Dirili Qurbani.

İmadəddin Nəsimi. Həyatı, yaradıcılıq yolu. Nəsimi yaradıcılığında hürufilik ideyaları. “Sığmazam” qəzəlində hürufilik ideyalarının ifadəsi. Qəzəlin bədii xüsusiyyətləri.

Şah İsmayıl Xətayi. Həyatı, yaradıcılıq yolu. Lirikası. “Bahariyyə”də (“Dəhnamə” poemasından) təbiət gözəlliklərinin ifadəsi. “Dəhnamə” poeması. Əsərin mövzu və ideyası. Əsas obrazların səciyyəsi. Bədii xüsusiyyətləri.

Məhəmməd Füzuli. Həyatı, yaradıcılıq yolu. Lirikası. “Söz” və “Məni candan usandırdı...” qəzəlləri. Hər iki qəzəlin mövzu və ideyası, bədii xüsusiyyətləri. Poemaları və bədii nəsr. “Leyli və Məcnun” poeması. Mövzusu, ideyası. Əsas obrazların təhlili. Poemanın bədii xüsusiyyətləri.

YENİ DÖVR AZƏRBAYCAN ƏDƏBİYYATI.

I mərhələ (XVII – XVIII əsrlər)

XVII-XVIII əsrlərdə şifahi və yazılı ədəbiyyatın inkişafı. Yazılı ədəbiyyatda ənənə və novatorluq. Aşıq şeirinin inkişafı. Aşıq Abbas Tufarqanlı, Xəstə Qasım, Sarı Aşıq, Aşıq Valeh. Dastan yaradıcılığının məhsuldar dövrü: “Koroğlu”, “Abbas və Gülgəz”, “Aşıq Qərib”, “Şah İsmayıl”, “Əsli və Kərəm”.

Füzuli ədəbi məktəbinin davamçıları: Məsihi, Saib Təbrizi, Qövsü Təbrizi.

XVIII əsr poeziyasında realist üsluba meyilin güclənməsi. M.V.Vidadi, M.P.Vaqif.

“Koroğlu” epusu. Mövzusu və başlıca ideyası. Eposda zülmə, haqsızlığa qarşı xalq mübarizəsinin bədii əksi. Bədii xüsusiyyətləri. “Düratın itməyi”, “Durna teli”,

“Koroğlu ilə Bolu bəy” və “Həməzənin Qıratı qaçırması” qolları. Onların mövzu, ideya-məzmun xüsusiyyətləri. Əsas obrazların səciyyəsi.

Molla Pənah Vaqif. Həyatı, yaradıcılıq yolu. Vaqif yaradıcılığı ilə anadilli şeirin, heca vəzninin, qoşma janrının yeni bir mərhələyə qaldırılması. “Hayıf ki, yoxdur” və “Pəri” qoşmaları. “Hayıf ki, yoxdur” qoşmasında əksini tapmış ictimai mətləblər, şairin kədər və təəssüf hissi. “Pəri” qoşmasında məhəbbət duyğularının ifadəsi. Hər iki qoşmada lirik qəhrəmanın hiss və həyəcanlarının poetik əksi.

YENİ DÖVR AZƏRBAYCAN ƏDƏBİYYATI

II mərhələ (XIX əsr)

İctimai-siyasi və ədəbi-mədəni mühit. Maarifçilik ideyalarının yaranması və inkişafı. Aşıq yaradıcılığının məzmun və forma cəhətdən zənginləşməsi. Satirik poeziyanın təşəkkülü. Müxtəlif bölgələrdə şeir məclislərinin təşkil olunması. Milli teatrın və milli mətbuatın əsasının qoyulması.

Abbasqulu ağa Bakıxanovun elmi-ədəbi irsi. “Hikmətin fəziləti” əsəri.

Azərbaycan – Qərb ədəbi-mədəni əlaqələrinin yaranıb inkişaf etməsində M.Ş.Vazehin rolu.

Xurşidbanu Natəvan və İsmayıl bəy Qutqaşının bədii yaradıcılığı.

Dramaturgiyanın və realist bədii nəsrin (povest) əsasının qoyulması.

Qasım bəy Zakir. Həyatı, yaradıcılıq yolu. Lirik şeirləri. “Durnalar” və “Badi-səba, mənim dərdi-dilimi...” qoşmalarının təhlili. Satiraları. Mənzum hekayə və təmsilləri. Zakirin əsərlərinin bədii sənətkarlıq xüsusiyyətləri.

Mirzə Fətəli Axundzadə. Həyatı, yaradıcılıq yolu. Lirik şeirləri. Dramaturgiyası. M.F.Axundzadə Azərbaycan dramaturgiyasının banisi kimi. “Hekayəti-müsyö Jordan həkimi-nəbatat və Dərviş Məstəli şah caduküni-məşhur” komediyası. Mövzu və ideyası. Əsərdə cəhalətin tənqidi. Komediyanın maarifçilik ruhu. Əsərdə bədii konflikt və onun həlli. Əsas obrazların səciyyəsi. Əsərin bədii xüsusiyyətləri.

“Aldanmış kəvakib” povesti realist bədii nəsrin (povest) ilk nümunəsi kimi. Mövzusu və ideyası. Əsərdə mütləqiyyətin ifşası. Əsas obrazların səciyyəsi. Yusif Sərracın islahatları. Bu islahatların başadüşülməzliyinin səbəbləri. Əsərdə ifşa üsulları. Povest dil.

Aşıq Ələsgər. Həyatı, yaradıcılıq yolu. Lirikasının əsas motivləri. Şeirlərində insan və təbiət gözəlliklərinin tərənnümü. “Dağlar” rədifli qoşmaları. Aşığın dağlara ikinci bir əsər həsr etməsinin səbəbi. Hər iki qoşmada bədii təmin edən vasitələr.

Seyid Əziz Şirvani. Həyatı, yaradıcılıq yolu. Lirikası. Maarifçi şeirləri. “Qafqaz müsəlmanlarına xitab” şeirində elmin, təhsilin əhəmiyyəti. İctimai məzmunlu şeirləri. “Guş qıl...” müxəmməsində musiqidən zövq almağa

çağırış. Əxlaqi-didaktik əsərləri. Təmsil və mənzum hekayələri. Satiraları. Satiralarında tənqid hədəfləri. Sənətkarlıq xüsusiyyətləri.

Nəcəf bəy Vəzirov. Həyatı, yaradıcılıq yolu. Dramaturgiyası. Dramatik növdə yazdığı əsərlərin janr və mövzu rəngarəngliyi. “Müsiabəti-Fəxrəddin” ədəbiyyatımızda ilk faciə nümunəsi kimi. Əsrin mövzu və ideyası. Faciənin bədii konfliktli. Nadanlıq və cəhəlatın tənqidi. Faciədəki obrazların səciyyəsi. Əsərin janr, dil və üslub xüsusiyyətləri.

AZƏRBAYCAN ƏDƏBİYYATINDA TƏNQİDİ REALİZM VƏ ROMANTİZM DÖVRÜ

(XIX əsrin 90-cı illərindən 1920-ci ilədək)

Dövrün ədəbi-mədəni xülasəsi. Mətbuatın, teatrın, bədii ədəbiyyatın inkişafı. Azərbaycan ədəbiyyatında tənqidi realizm. “Molla Nəsrəddin” Azərbaycan dilində nəşr edilən ilk satirik jurnal kimi. Onun əsas müəllifləri: Cəlil Məmmədquluzadə, Mirzə Ələkbər Sabir, Əbdürrəhim bəy Haqverdiyev, Məmməd Səid Ordubadi, Əli Nəzmi, Əliqulu Qəmkəsar, Mirzəli Möcüz və b.

Azərbaycan ədəbiyyatında romantizm. “Füyuzat” jurnalı və onun əsas müəllifləri: Əli bəy Hüseynzadə, Hüseyn Cavid, Məhəmməd Hadi, Abbas Səhhət, Abdulla Şaiq, İbrahim Tahir, Əbdülxaliq Cənnəti və b.

Süleyman Sani Axundov. “Nurəddin” hekayəsi. Əsərin mövzu və ideyası. Əsas obrazların səciyyəsi. Hekayənin bədii xüsusiyyətləri.

Əbdürrəhim bəy Haqverdiyev. “Bomba” hekayəsi novella nümunəsi kimi. Mövzu və ideyası. Kərbəlayi Zal obrazının səciyyəsi.

Məhəmməd Hadi. “Türkün nəğməsi” şeirində Birinci Dünya müharibəsinin türk xalqlarına gətirdiyi fəlakətlərin bədii əksi.

Abdulla Şaiq. “Köç” hekayəsində yaylaq həyatının bədii təsviri.

Cəlil Məmmədquluzadə. Həyatı, yaradıcılıq yolu. Nəsr əsərləri. Povest və hekayələri. “Qurbanəli bəy” hekayəsi. Qurbanəli bəy obrazının səciyyəsi. Publisistikası. Məqalə və felyetonlarında qoyulan başlıca problemlər. Dramaturgiyası. “Anamın kitabı” tragikomedyası. Əsərin mövzu və ideyası. Əsərdə Vətən, ana dili və ziyalı problemi. Əsərdəki Ana obrazı Vətənin rəmzi kimi. Rüstəm bəy, Mirzə Məhəmmədəli və Səməd Vahid qardaşları XX əsrin əvvəllərində mövcud sosial qrupların tipik nümayəndələri kimi. Bu qardaşların Vətənin dərdlərinə laqeydliyi. Ana Vətənin faciəsi. Gülbahar surəti.

Mirzə Ələkbər Sabir. Həyatı, yaradıcılıq yolu. Lirik şeirləri. Lirikasında ictimai-siyasi motivlər.

Satiraları. M.Ə.Sabirin Azərbaycan satirasını forma və məzmunca zənginləşdirməsi. “Əkinçi” və “Neylərdin, ilahi?!” satiraları.

Hüseyn Cavid. Həyatı, yaradıcılıq yolu. Lirikası. Poema yaradıcılığı. H.Cavid ədəbiyyatımızda mənzum

romantik dramaturgiyanın banisi kimi. “Ana” əsəri. Mövzu və ideyası. Əsərdə Səlima ananın yüksək insani hissələrinin bədii əksi. Əsas obrazların səciyyəsi. “İblis” faciəsi. Əsərin mövzu və ideyası. Faciədə insan xarakterindəki mənfi ehtirasların tənqidi. İnsanın İblisə uyması. Əsas obrazların səciyyəsi.

Əhməd Cavad. Həyatı, yaradıcılıq yolu. Lirikası. Cümhuriyyət dövrü yaradıcılığı. “Azərbaycan! Azərbaycan!” şeiri. Mövzu və ideyası. Əsərdə təbiət gözəlliklərinin bədii əksi. “Azərbaycan bayrağına” şeirində vətənə və xalqa məhəbbətin ifadəsi. Əsərdə əksini tapmış əsas məsələlər. “Səsli qız” poeması. Mövzu və ideyası. Obrazların səciyyəsi. Sara surəti.

CƏNUBİ AZƏRBAYCAN ƏDƏBİYYATI

Məhəmməd Hüseyin Şəhriyar. Həyatı, yaradıcılıq yolu. “Heydərbabaya salam” poeması. Poemada vətənpərvərlik, doğma yurda məhəbbət duyğuları, Azərbaycanın birliyi və bütövlüyü ideyası, milli adət-ənənələrin tərənnümü. Əsərin dil-üslub xüsusiyyətləri. “Türkün dili” şeiri. Şeirir yaranma səbəbi. Əsərdə əksini tapan əsas məsələlər. Şeirir sənətkarlıq xüsusiyyətləri.

SOVET DÖVRÜ AZƏRBAYCAN ƏDƏBİYYATI

(1920-1991-ci illər)

Almas İldırım. “Əsir Azərbaycanım” şeirində Vətən həsrəti motivi, doğma yurdun müstəqilliyi və azadlığı ideyalarının əksi.

Mikayıl Müşfiq. “Yağış yağarkən” şeirində təbiət hadisəsinə vurğunluğun poetik əksi. “Həyat sevgisi” şeirində lirik qəhrəmanın həyata bağlılığının və yazıb-yaratmaq arzusunun bədii ifadəsi.

Süleyman Rüstəm. “Azərbaycana gəlsin” şeirində Vətənə sevgi və məhəbbətin tərənnümü. Cənub mövzusunda yazılmış “Təbrizim” şeirində əksini tapan başlıca məsələlər.

Hüseyn Arif. “Analar” şeirində analara olan münasibətin bədii ifadəsi.

Ənvər Əlibəyli. “İlan və Qurbanəli” təmsilində ifadə olunan başlıca fikir. Əsas obrazların səciyyəsi.

Mirmehdi Seyidzadə. “Əqrəb və Çanaqlı bağa” təmsilinin mövzu və ideyası. Əqrəb və Çanaqlı bağa obrazlarının müqayisəli təhlili.

Mehdi Hüseyin. “Odlu qılınc” hekayəsində xalqımızın qəhrəmanlıq tarixinin bədii ifadəsi. Əsas obrazların səciyyəsi.

Cabir Novruz. “Mən bizim anaları Günəşlə tən tuturam” şeirində anaya və analığa olan məhəbbətin bədii təəcəssümü.

Süleyman Rəhimov. “Qara torpaq və sarı qızıl” hekayəsində insanın əməyə münasibəti, zəhmətə çağırış. Əsərin bədii xüsusiyyətləri.

Mirzə İbrahimov. “Azad” hekayəsində və “Gələcək gün” (romandan parçalar) romanında Cənubi Azər-

baycanda baş vermiş milli azadlıq hərəkatının təsviri. Əsas obrazların səciyyəsi.

Hikmət Ziya. “Qarabağda” şeirində təbiət gözəlliklərinin təsviri. “Kərgədan və Qarışqa” təmsilində əməyə, zəhmətə rəğbət hissinin ifadəsi.

Əliğa Kürçaylı. “Vətən” şeirində vətənə məhəbbət ideyasının əksi. “Qaranquş” şeirində təbiətə vurğunluq və qaranquşun fədakarlığı.

Cəfər Cabbarlı. Həyatı, yaradıcılıq yolu. Lirikası. “Ana” şeiri. Əsərdə lirik qəhrəmanın hisslərinin səmimiyyəti və uğurlu ifadəsi. Dramaturgiyası. “Oqtay Eloğlu” faciəsi. Mövzusu və ideyası. Oqtay Eloğlu surəti. Onun milli teatr uğrunda mübarizəsi, həqiqət axtarışları. Oqtayın faciəsi. Əsərdəki obrazların səciyyəsi.

Səməd Vurğun. Həyatı, yaradıcılıq yolu. “Azərbaycan” şeirində Vətənə sonsuz məhəbbət və vətənpərvərlikdən doğan qürur hissinin əksi. “Ananın öyüdü” şeirində vətənə sədaqət, qəhrəmanlıq və fədakarlıq hisslərinin səmimi ifadəsi. Hər iki əsərdə bədii təsvir və ifadə vasitələrinin orijinallığı.

Dramaturgiyası. “Vaqif” dramı. Mövzusu və ideyası. Dramda şəxsiyyət və cəmiyyət probleminin qoyuluşu. Əsas obrazların səciyyəsi.

Rəsul Rza. Həyatı, yaradıcılıq yolu. Lirik şeirləri. Şeirlərində çağdaş insan və onun taleyi problemi. “Çinar ömrü” şeiri. Poemaları. “Qızılgül olmaydı...” poeması. Mövzusu və ideyası. Poemada Müşfiq obrazı.

Mir Cəlal. Həyatı, yaradıcılıq yolu. Roman yaradıcılığı. “Bahar” (“Bir gəncin manifesti” romanından bir parça). Əsərin mövzusu və ideyası. Bahar obrazı. “Açıq kitab” romanı. Mövzu və ideyası. Cəmiyyətdə saflığın, düzlüyün, həqiqətin bərqərar olmasının zəruriliyinin romanda bədii əksi. Əsas obrazların səciyyəsi.

MİLLİ ÖZÜNÜDƏRKƏ QAYIDIŞ MƏRHƏLƏSİ VƏ KEÇİD DÖVRÜ AZƏRBAYCAN ƏDƏBİYYATI

(XX əsrin 60-90-cı illəri)

İsa Hüseynov. “Zəhər” hekayəsində insan və onun təbiətə münasibəti. Əsas obrazların səciyyəsi.

Məmməd Araz. “Azərbaycan – dünyam mənim” şeirində Vətənə olan sonsuz məhəbbətin tərənnümü. “Əsgər məktubu” şeirində gənc əsgərin duyğu, hiss və düşüncələrinin ifadəsi.

Əli Kərim. “Qaytar ana borcunu” şeirində ana-oğul münasibətlərinin bədii əksi.

Anar. “Keçən ilin son gecəsi” pyesində valideyn-övlad münasibətlərinin bədii dərki. Əsas obrazların səciyyəsi.

Elçin. “Talvar” hekayəsində sadə adamların mənəvi-əxlaqi keyfiyyətlərinin təqdimi.

Sabir Əhmədli. “Dərs” hekayəsində 20 Yanvar faciəsinin təsviri.

Zahid Xəlil. “Zeynalabdin” hekayəsində Hacı Zeynalabdin Tağıyevin xeyriyyəçilik fəaliyyəti.

İlyas Əfəndiyev. Həyatı, yaradıcılıq yolu. Nəsr əsərləri. Dramaturgiyası. Əsərlərində lirik-psixoloji üslub. “Xurşidbanu Natəvan” dramı. Əsərin mövzusu və ideyası. Əsas obrazların səciyyəsi. Xurşidbanu Natəvan fəal ictimai-siyasi mövqeyi olan Azərbaycan qadını kimi.

İsmayıl Şıxlı. Həyatı, yaradıcılıq yolu. Nəsr əsərləri. “Namərd gülləsi” hekayəsində ayrı-ayrı insan talehərinin təsvirində müəllifin mərdlik və namərdlik, xeyirxahlıq və bədxahlıq anlayışlarına münasibəti. Əsas obrazların səciyyəsi. “Dəli Kür” romanı. Mövzu və ideyası. Romanda tarixə yeni baxış və milli kolorit. Cahandar ağa və digər obrazların səciyyəsi.

ÇOXMETODLU AZƏRBAYCAN ƏDƏBİYYATI (müstəqillik dövrü)

Xəlil Rza Ulutürk. “Qaytar mənim qüdrətimi, Azərbaycan!” şeirində mübarizəyə, döyüşə çağırış və qələbəyə inamın ifadəsi.

Fikrət Qoca. “Şuşa” şeirində Şuşanın bənzərsiz təbiətinin və gözəlliyinin poetik ifadəsi.

Qulman İlkin. “İntiqam” hekayəsində Qarabağ müharibəsinin bədii əksi.

Mustafa Cəmənlı. “İgid Mübariz” (“Mübariz” povestindən parça) əsərində Vətənə məhəbbət və qəhrəmanlığın tərənnümü.

Eyvaz Zeynalov. “Oğru” hekayəsində erməni xislətinin ifşası.

Bəxtiyar Vahabzadə. Həyatı, yaradıcılıq yolu. Lirikası. Lirik şeirlərində Vətən mövzusu və ana dili məsələsi. “Vətəndaş” şeirində insanın vətən qarşısında borcu. Poemaları. “İstiqlal” “Gülüstən” poemasının davamı kimi. Əsərdə müstəqillik və azadlıq uğrunda mübarizənin poetik ifadəsi. Dramaturgiyası. “Şəhidlər” poeması. Mövzu və ideyası. Poemada milli azadlıq mübarizəsinin bədii əksi.

DÜNYA ƏDƏBİYYATINDAN SEÇMƏLƏR

İvan Krılov. “Ağac” təmsili. Təmsildə şöhrətpərəstliyin acı nəticəsinin ifadəsi.

Ernest Heminqvey. “Qoca və dəniz” povesti. Mövzu və ideyası. Əsərdə insan xarakterindəki böyük iradə və tükənməz gücün bədii əksi.

Çingiz Aytmatov. Həyatı, yaradıcılıq yolu. Povest və romanları. “Gün var əsrə bərabər” romanı. Mövzu və ideyası. Əsərdə qaldırılmış problemlər və onların bədii həlli. Əsas obrazların səciyyəsi. “Manqurt” (“Gün var əsrə bərabər” romanından). Əsərdə milli yaddaşın itirilməsi problemi. Nayman-Ana obrazı.

ƏDƏBİYYAT NƏZƏRİYYƏSİ

Nəzm və nəsr. Nəzmin xüsusiyyətləri: ahəng, vəzn, qafiyə, misradaxili bölgü, rədif ahəng yaradan vasitələr

kimi. Şeir vahidləri: misra, beyt, bənd. Şeir şəkilləri (dördlük, beşlik, altılıq və s.).

Azərbaycan şeirində vəznələr. Heca vəznə. Əruz vəznə. Sərbəst şeir.

Yazılı ədəbiyyatda ədəbi növlər və janrlar. Lirik növ və onun janrları: qəzəl, qəsidə, qitə, rübai, tuyuq, müxəmməs. Məsnəvi.

Epik növ və onun janrları: təmsil, hekayə, novella, povest, roman.

Epik-lirik əsərlər. Dastan və poema.

Dramatik növ və onun janrları: komediya, dram, faciə, tragikomediya. Dramatik əsərlərdə obrazların dili: monoloq, dialoq. Remarka.

Bədii əsərdə həyat hadisələrini əksətdirmə üsulları: tərənnüm, təhkiyə, təsvir, hərəkət və göstərmə.

Bədii gülüş. Satira və yumor. Satirik üslub.

Bədii əsərin quruluşu. Bədii əsərin mövzu və ideyası. Məzmun və forma. Bədii əsərdə hadisə və surət. Bədii əsərdə əsas və epizodik obrazlar. İnsan, əşya və təbiət obrazları. Tip, xarakter, prototip. Bədii portret.

Süjet və kompozisiya. Ekspozisiya, zavyazka, kulminasiya, razvyazka və final süjetin mərhələləri kimi. Kompozisiyanın elementləri: epigraf, proloq, epiloq, lirik haşiyyə, peyzaj.

Bədii əsərin dili. Bədii təsvir vasitələri: *epitet, təşbeh, metafor, metonimiya, sinekdoxa və simvol.* Bədii ifadə vasitələri: *bədii sual, bədii təzad, təkrir, mübaligə, litota, kinayə, inversiya.*

Bədii yaradıcılıq metodu. Romantik metod. Realist metod. Ədəbi cərəyan və ədəbi məktəblər.

Qeyd: Respublikanın ümumtəhsil müəssisələrinin V siniflərində ədəbiyyat fənninin tədrisi iki (variantiv) dərslük əsasında aparıldığı üçün həmin dərslüklərdən qəbul proqramına daxil edilmiş mövzular üzrə tapşırıqlar fənn kurikulumunun birinci məzmun xəttini (Ədəbiyyat və həyat həqiqətləri) əhatə edəcək.

ƏSAS ƏDƏBİYYAT SİYAHISI

1. S.H.Əliyev, B.A.Həsənov, Ə.Ə.Səfərova, Ə.Q.Quliyev. "Ədəbiyyat". 5-ci sinif, Bakı – 2016, 2019.
2. A.Y.Süleymanova, T.B.Bağirova, İ.İ. Muradova. "Ədəbiyyat". 5-ci sinif, Bakı – 2016, 2019.
3. A.Y.Süleymanova, T.B.Bağirova. "Ədəbiyyat". 6-cı sinif, Bakı – 2017, 2019.
4. S.H.Əliyev, B.A.Həsənov, A.C.Mustafayeva, S.Q.Məmmədova. "Ədəbiyyat". 7-ci sinif, Bakı – 2016, 2018.

5. S.H.Əliyev, B.A.Həsənov, S.Q.Məmmədova, A.C.Mustafayeva, N.V.Verdiyeva. "Ədəbiyyat". 8-ci sinif, Bakı – 2019.
6. S.H.Əliyev, B.A.Həsənov, A.C.Mustafayeva, N.V.Verdiyeva. "Ədəbiyyat". 9-cu sinif, Bakı – 2016, 2019.
7. S.H.Əliyev, B.A.Həsənov, A.C.Mustafayeva. "Ədəbiyyat". 10-cu sinif, Bakı – 2017, 2018.
8. İ.Ə.Həbibbəyli, S.H.Əliyev, B.A.Həsənov, A.C.Mustafayeva. "Ədəbiyyat". 11-ci sinif, Bakı – 2018.

ƏLAVƏ ƏDƏBİYYAT SİYAHISI

1. "Ədəbiyyat". Yeni təhsil proqramı (kurikulum) üzrə imtahanlara hazırlaşanlar, yuxarı sinif şagirdləri və müəllimlər üçün vəsait – Bakı, 2019.
2. "Ədəbiyyat". 10 və 11-ci siniflər üçün yeni təhsil proqramı (kurikulum) üzrə qiymətləndirmə tapşırıqları və test tapşırıqları kitabçaları. "Abituriyent" jurnalının 1-ci nömrəsinin əlavəsi. – Bakı, 2019.
3. "Ədəbiyyat". Test toplusu. "Abituriyent" jurnalının 1-ci nömrəsinin əlavəsi. – Bakı, 2019.

Proqram Dövlət İmtahan Mərkəzində 21 oktyabr 2019-cu il tarixində keçirilmiş elmi-metodiki seminarda (Protokol № 2) müzakirə edilərək qəbul olunmuşdur.

Seminarın rəhbəri: f.e.d.A. B. Mirzəyev.

Dövlət İmtahan Mərkəzi proqramın hazırlanmasında zəhməti olan seminar iştirakçlarına dərin minnətdarlığını bildirir.

TARIX

(II və III ixtisas qrupları)

Proqram fənn kurikulumu üzrə təlim nəticələrinə uyğun olaraq V-XI sinif dərsləkləri əsasında hazırlanmışdır.

İmtahanda məzmun standartlarının təlim nəticələrində nəzərdə tutulmuş fərqləndirmə, təhlil etmə, müqayisə etmə, uyğunluğu, oxşarlığı və sinxronluğu müəyyən etmə, əlaqələndirmə, mühakimə-yürütmə, tətbiq etmə bacarıqlarının sistemli şəkildə nümayiş etdirilməsi tələb olunur.

Bu proqram fənn kurikulumunun tarix fənni üçün müəyyən etdiyi 5 (“Tarixi zaman”, “Tarixi məkan”, “Dövlət”, “Şəxsiyyət”, “Mədəniyyət”) məzmun xətti üzrə əsas standartların reallaşdırılması ilə bağlı təhsil proqramı əsasında hazırlanmış dərsləklərdə verilmiş materiallara əsaslanır.

“Tarixi zaman” məzmun xətti əsasında xronologiya ilə bağlı tarixi anlayışların mənimsənilməsi, mənbələr üzərində tədqiqat bacarıqlarının nümayiş etdirilməsi, “Tarixi məkan” məzmun xətti əsasında müəyyən ərazinin təbii-coğrafi şəraitinin tarixi hadisə, proses və təzahürlərlə əlaqələndirilməsi, “Dövlət” məzmun xətti əsasında dövlətlərin yaranması, inkişafı və tənəzzülü, “Şəxsiyyət” məzmun xətti əsasında tarixi şəxsiyyətlərin fəaliyyəti, “Mədəniyyət” məzmun xətti əsasında mədəniyyətlərin və sivilizasiyaların qiymətləndirilməsi və s. ilə bağlı bilik və bacarıqların yoxlanılması və qiymətləndirilməsi nəzərdə tutulur.

ÜMUMİ TARIX

Giriş

Tarix elmi. Tarixi inkişafın əsas mərhələləri. Tarixi mənbələr. Tarixdə il hesabı.

QƏDİM DÖVR

Qədim Misir: Coğrafi mövqeyi və əhalisinin məşğuliyyəti. Sosial təbəqələr. Vahid Misir dövlətinin yaranması və güclənməsi. Fironların hərbi yürüşləri. Qədim Misir dövlətinin tənəzzülü və süqutu. Qədim Misir mədəniyyəti.

Qədim şumerlər: Mesopotamiyanın təbiəti və əhalisi. Şumer mədəniyyəti.

Böyük Hun dövləti: Qədim hunların ərazisi və məşğuliyyəti. İlk Hun dövlətinin meydana gəlməsi. Teoman. Mete (Oğuz) xaqan. Qədim Hun dövlətinin parçalanması. Din və mədəniyyət.

Qədim Çin: Təbiəti və əhalisi. Çində erkən sivilizasiyanın təşəkkülü. Vahid dövlətin yaranması. Böyük Çin səddi. Xan sülaləsi. Böyük İpək yolu. Xalq

üsyənləri. Mədəniyyət və din.

Qədim Hindistan: Təbiəti və əhalisi. Hind xalqının yaranması. Ölkənin birləşdirilməsi. Kastalar. Mədəniyyət və din.

Qədim Yunanıstan: Ərazisi və əhalisi. Avropada ən qədim dövlət – Krit padşahlığı. Mikena mədəniyyəti. Qədim yunan şəhər-dövlətləri (polislər). Sosial-iqtisadi münasibətlər. Afinada demos ilə əyanlar arasında mübarizə. Drakon qanunları. Solon islahatları. Sparta dövləti. Aralıq dənizi və Qara dəniz sahillərində yunan koloniyalarının yaranması. Əhəməni-yunan müharibələri və onun nəticələri. Afina quldarlıq demokratiyası. Perikl. Qədim Yunanıstan mədəniyyəti.

Yunan şəhər-dövlətlərinin tənəzzülü. Makedoniya dövlətinin yüksəlişi. II Filipp. Xeroneya döyüşü. Makedoniyalı İskəndər və onun Şərq yürüşü. Makedoniyalı İskəndərin imperiyası və onun parçalanması.

Qədim Roma: Apennin yarımadasının qədim əhalisi. Etrusklar. Romada dövlətin yaranması. Padşahlıq dövrü. Romada respublikanın qurulması. Patrisilər və plebeylər. Xalq tribunları. Pun müharibələri. Qulların vəziyyəti. Spartak üsyanı.

Yuli Sezar. Roma imperiyasının yaranması. Quldarlıq təsərrüfatının tənəzzülü. İmperiyanın parçalanması. Qərbi Roma imperiyasının süqutu. Qədim Roma mədəniyyəti. Xristianlığın yaranması.

ORTA ƏSRLƏR DÖVRÜ

Erkən orta əsrlər Türk dövlətləri: “Xalqların böyük köçü”nün başlanması. Avropa (Qərbi) Hun dövləti. Attila. Bizansla münasibətlər. Katalaun döyüşü. Ağ Hun imperatorluğu. Göytürk xaqanlığı. Xəzər xaqanlığı. Uyğur xaqanlığı.

Ərəb Xilafəti: Ərəblərin islamaqədərki həyatı. İslam dini. Ərəb dövlətinin yaranması və idarəçiliyi. Xilafətin yüksəlişi və parçalanması. Mərkəzi Asiyada türk-müsəlman dövlətlərinin yaranması: Qaraxanlılar və Qəznəvilər dövlətləri.

Qərbi Avropa: Frank dövlətinin yaranması. Böyük Karlın işğalları və Frank imperiyasının yaranması. Puatye döyüşü. Verden müqaviləsi. Qərbi Avropada feodal dağınıqlığı dövrü.

Bizans imperiyası: Yüksəlişi və tənəzzülü.

Böyük Səlcuq imperatorluğu: Dövlətin yaranması. Sultan I Toğrul. Sultan Alp Arslan. Malazgird döyüşü. Səlcuq imperatorluğunun çiçəklənməsi dövrü. İmperatorluğun süqutu.

Böyük Monqol imperatorluğu: Dövlətin yaranması. Çingiz xan. Monqol-türk istilaları. İmperiyanın parçalanması. Qızıl Ordunun yaranması. Dövlət quruluşu. Qızıl Ordunun zəifləməsi və süqutu.

Hindistan: Dehli sultanlığı. Böyük Moğol dövlətinin yaranması. Əkbər şah.

Osmanlı imperiyası: Dövlətin yaranması və onun imperiyaya çevrilməsi. Ankara döyüşü. II Mehmet. Konstantinopolun fəthi. İmperiyada idarəçilik. Sultan I Səlim və Sultan Süleymanın yürüşləri. Dürğunluq dövrünün başlanması.

Teymurilər dövləti: Yaranması və idarə olunması. Teymurun yürüşləri. İmperatorluğun zəifləməsi və dağılması.

Xaç yürüşləri: Xristian kilsəsi XI-XIII əsrlərdə. Xaç yürüşlərinin başlanması. Xaç yürüşlərinin nəticələri. Sultan Səlahəddin. Xristian kilsəsinin Avropada müsəlmanlara qarşı Xaç yürüşü.

Qərbi Avropada mərkəzləşdirilmiş dövlətlərin yaranması: Fransada siyasi mərkəzləşmənin başlanması. IV Filipp. Baş Ştatlar. Normand işğalı və İngiltərədə mərkəzləşdirilmiş dövlətin yaradılması. Parlament. Yüzlük müharibə. “Jaklar” və Uot Tayler üsyanları. Fransada mərkəzləşdirilmiş dövlətin yaradılması. XI Lüdoviq. İngiltərədə Tüdorlar sülaləsinin hakimiyyətə gəlişi. Manufakturaların yaranması. “Məğlubedilməz armada”nın məğlub edilməsi. İngiltərənin qüdrətli dəniz dövlətinə çevrilməsi.

Rusiya: Rusiya çarlığının yaradılması. IV İvan Qroznı. Romanovlar sülaləsinin hakimiyyətə gəlməsi.

Avropada reformasiya: Reformasiyanın başlanması və yayılması. Katolik kilsəsinin reformasiyaya qarşı mübarizəsi.

Böyük coğrafi kəşflər və müstəmləkə işğalları: Texniki kəşflər və ixtiralar. Kolumbun Amerikanı kəşf etməsi. Böyük coğrafi kəşflərin nəticələri.

YENİ DÖVR

Osmanlı imperiyası: Geriləmə dövrünün başlanması. İlk islahat cəhdləri. “Müqəddəs birlik”. “Lalə dövrü”. Osmanlı dövlətinin beynəlxalq nüfuzunun zəifləməsi. XVIII əsrin ikinci yarısında Osmanlı-Rusiya müharibələri. Avropa dövlətlərinin Osmanlı imperiyasını bölüşdürmək planları. “Şərqi məsələsi”. Sultan III Səlimin islahatları. Buxarest və Ədirnə sülh müqavilələri. “Gülxanə xətti-şərif”. Sultan II Əbdülhəmid. “Gənc türklər” hərəkatı. Balkan müharibələri.

Hindistan: XIX əsrin I yarısında Hindistanın Böyük Britaniya tərəfindən işğalının başa çatması. Siphahilər üsyanı. Vitse-krallığın yaradılması.

Çin: Mancur-Tsin sülaləsinin hakimiyyətə gəlməsi. Daxili və xarici siyasət. Tiryək müharibələri. “Taypinlər hərəkatı”. Çin XIX əsrin sonu-XX əsrin

əvvəllərində. Sun Yatsen. Çinin respublika elan edilməsi.

Yaponiya: Burjua inqilabı və onun nəticələri. XIX əsrin sonu-XX əsrin əvvəllərində Yaponiyanın xarici siyasəti.

Şimali Qafqaz: Rusiyanın Şimali Qafqazın işğalına başlaması. Dağlıların milli-azadlıq hərəkatı. Şeyx Mənsur. Müridizm. Şeyx Şamil.

İngiltərə: Stüartlar sülaləsinin hakimiyyətə gəlməsi. “Uzunmüddətli parlament”. Vətəndaş müharibəsi. “Şanlı inqilab”. Hüquqlar haqqında bill. Böyük Britaniya krallığının yaranması. Dünyanın ilk sənaye dövləti. Aqrar çevriliş. Sənaye çevrilişinin əsas cəhətləri və nəticəsi. Parlament islahatları. Xarici siyasət.

Fransa: Burjua inqilabının başlanması və respublika qurulması. I imperiya. I Napoleon müharibələri. Vyana konqresi. II imperiya. Fransa-Prussiya müharibəsi və onun nəticələri. Fransa XX əsrin əvvəllərində.

Almaniya: “Almaniya ittifaqı”. Şimali Almaniya İttifaqının yaradılması. Almaniyanın birləşdirilməsi. XX əsrin əvvəllərində daxili və xarici siyasət.

Rusiya: Ölkənin imperiyaya çevrilməsi. I Pyotr və onun islahatları. II Yekaterina. XIX əsr-XX əsrin əvvəllərində daxili və xarici siyasət. Dekabristlər üsyanı. Krım və Rus-Yapon müharibələri. 1905-1907-ci illər inqilabı. Stolipin islahatları.

ABŞ: Şimali Amerikada ilk ingilis məskənləri. ABŞ-ın yaranması. Şimali Amerikada I İstiqlaliyyət müharibəsi. Konstitusiyanın qəbulu. II İstiqlaliyyət müharibəsi. ABŞ ərazisinin genişləndirilməsi. Abolisionistlər hərəkatı. Vətəndaş müharibəsi və onun nəticələri. XX əsrin əvvəllərində daxili və xarici siyasət.

XIX-XX əsrin əvvəllərində dövlətlərarası münasibətlər.

I Dünya müharibəsi: Səbəbləri, başlanması, gedişi və nəticələri.

ƏN YENİ DÖVR

Versal-Vaşinqton sistemi. Versal, Trianon, Sen-Jermen, Neyi və Sevr müqavilələri. Vaşinqton konfransı.

Türkiyə: Milli azadlıq mübarizəsi. Mustafa Kamal. Türkiyə Cümhuriyyətinin qurulması. XX əsrin 20-30-cu illərində daxili və xarici siyasət.

ABŞ, Rusiya (SSRİ) və Almaniya 1918-1945-ci illərdə.

XX əsrin 20-30-cu illərində dövlətlərarası münasibətlər: Lokarno konfransı. “Brian-Kelloq” paktı. “Sakitləşdirmə” siyasəti. Münhen sövdələşməsi. Molotov-Ribbentrop paktı.

İkinci Dünya müharibəsi: “Qərribə müharibə”. SSRİ-nin müharibəyə daxil olması. Uzaq Şərqdə hərbi

əməliyyatlar. ABŞ-ın müharibəyə daxil olması. Müharibədə əsaslı dönüş və faşist blokunun məğlubiyyəti. İkinci cəbhənin açılması. Avropada müharibənin başa çatması. Yaponiyanın təslim olması.

Dünya ölkələri İkinci Dünya müharibəsindən sonrakı dövrdə (1945-XXI əsrin əvvəlləri): Amerika Birləşmiş Ştatları. Böyük Britaniya, Fransa və Almaniya. SSRİ. Rusiya müasir dövrdə. Türkiyə, Hindistan, Pakistan. Ərəb-İsrail müharibələri. Çin, Yaponiya.

Soyuq müharibə: Böyük İttifaqın dağılması. Trumen doktrinası və Marşall planı. Sosialist blokunun yaranması. Qarşılıqlı İqtisadi Yardım Şurasının təşkili. NATO və Varşava Müqaviləsi Təşkilatı hərbi bloklarının yaradılması. Koreya müharibəsi. Süveyş, Berlin, Karib və Kipr böhranları. ABŞ-ın Vyetnama müdaxiləsi və onun nəticəsi. “Mülayimləşmə”. ATƏM-in yaradılması. SSRİ-nin Əfqanıstana müdaxiləsi – “son tutaşma”. Dünya sosializm birliyinə son qoyulması. Soyuq müharibənin sonu.

XX əsrin sonu - XXI əsrin əvvəllərində dövlətlərarası münasibətlər.

AZƏRBAYCAN TARİXİ

Azərbaycan ərazisində ibtidai icma quruluşu və qədim dövlətlər.

Azərbaycan ərazisində ilk insan məskənləri. Azıx adamı. Odlu tanışlıq. Daş dövrü. Eneolit (mis-daş) dövrü. Tunc və Dəmir dövrləri. İbtidai icma quruluşunun dağılması.

İri tayfa birlikləri və erkən dövlət qurumları: Lullubi. Kuti. Turukkilər.

Manna dövləti: Dövlətin yaranması. Təbiəti və əhalisi. İdarəçilik və təsərrüfat. Xarici siyasət: Urartu və Assuriya ilə münasibətlər. Kimmer, iskit, sak tayfaları və Manna. Dövlətin tənəzzülü və süqutu. Mədəniyyət.

Azərbaycanda İskit (İşquz) şahlığı.

Azərbaycan Midiya və Əhəməni imperiyaları dövründə.

Atropatena dövləti: Ərazisi, əhalisi və təsərrüfatı. Dövlət quruluşu və idarə olunması. Qonşu dövlətlərlə qarşılıqlı münasibətlər. Selevkilər, Parfiya və Roma ilə münasibətlər. Fraaspanın müdafiəsi. Mədəniyyət.

Albaniya dövləti: Ərazisi, əhalisi və təsərrüfatı. Dövlət quruluşu və idarə olunması. Yadellilərə qarşı mübarizə. Mədəniyyət.

Azərbaycan III-XI əsrlərdə: Feodal münasibətlərinin meydana gəlməsi və inkişafı. Azərbaycanda feodal münasibətlərinin xüsusiyyətləri. Atropatena Sasani imperiyasının tərkibində. Məzdəkilər hərəkatı. Albaniya-Sasani münasibətləri. Din. Albaniya V-VI əsrlərdə. Albaniya ərazisinə türk axınları.

Girdiman dövləti: Mehranilərin hakimiyyətə gəlməsi. Albaniya Sasani-Bizans və Sasani-ərəb müharibələri dövründə. Albaniya Cavanşirin hakimiyyəti illərində. Daxili və xarici siyasət.

Azərbaycan Xilafətin tərkibində: İslam dininin yayılması və onun nəticələri. Xilafət dövründə idarəetmə, torpaq və vergi siyasəti. İnzibati idarəçilik sistemi. Köçürmə siyasəti. Torpaq sahibliyi formaları. Vergi və mükəlləfiyyətlər. Ərəb-xəzər müharibələri. Azərbaycanın xilafət dövründəki ərazisi. Xilafətə qarşı çıxışlar. Beyləqanlı Müsafir üsyanı. Xürrəmilər hərəkatı. Babək.

Xilafətin zəifləməsi və Azərbaycan dövlətçiliyinin dirçəlişi: Şirvanşahlar dövləti. Dərbənd əmirliyi. Sacilər, Salarilər sülalələrinin hakimiyyəti dövründə Azərbaycan torpaqlarının vahid dövlətin tərkibində birləşdirilməsi. Rəvvadilər dövlətinin yaranması. Şəddadilər dövləti və Tiflis müsəlman əmirliyi.

Rusların (slavyanların) Azərbaycana talançı yürüşləri. Bərdə faciəsi.

IX-XI əsrlərdə sosial-iqtisadi həyat: Kənd həyatı. Şəhər həyatı. Feodal torpaq mülkiyyətinin formaları. Vergilər.

Mədəniyyət: Yazı. “Kitabi-Dədə Qorqud” dastanı. Memarlıq. Azərbaycan xalqının təşəkkülünün başa çatması.

Səlcuqlar və Azərbaycan: Azərbaycan Səlcuq imperiyasının tərkibində. Səlcuq yürüşlərinin Azərbaycan üçün nəticələri. Eldənizlər (Atabəylər) dövləti. Şirvanşahlar dövləti.

XI əsrin ortaları-XII əsrdə mədəniyyət: Təhsil və elmin inkişafı. İntibah dövrünün memarlıq inciləri.

Azərbaycan XIII əsrin 20-ci illəri – XIV əsrdə: Azərbaycana monqolların yürüşləri. Xarəzmşah Cəlaləddin. Azərbaycan Hülakülər dövlətinin tərkibində. Vergi və torpaq siyasəti. Qazan xanın islahatları. Elxanilər dövlətinin zəifləməsi və süqutu. Cəlairilər dövləti və Azərbaycan. Şirvanşahlar dövlətinin yenidən dirçəlməsi. I İbrahim. Toxtamışın və Teymurun Azərbaycana yürüşləri.

Azərbaycan XV əsrdə: Baharlı hökmdarlarının Teymurilərlə mübarizəsi. Azərbaycan Baharlı (Qaraqoyunlu) dövlətinin yaranması. Qara Yusif. Cahənşah. Azərbaycan Bayandurlu (Ağqoyunlu) dövlətinin yaranması. Həsən padşah. Osmanlı dövləti ilə müharibələr. Azərbaycanın beynəlxalq əlaqələrinin genişlənməsi.

Ərdəbil hakimliyi: Şeyx Səfiəddin və varisləri. Şeyx Cüneyd və Şeyx Heydərin fəaliyyətləri. Şəməsi döyüşü.

XV əsrdə ictimai-siyasi və iqtisadi vəziyyət: Dövlət idarəçiliyi. Torpaq sahibliyi və vergilər. İqtisadi dirçəliş.

XIII-XV əsrlərdə mədəniyyət: Elm və təhsil. Memarlıq və incəsənət.

Azərbaycan Səfəvi dövləti: Azərbaycan Səfəvi dövlətinin yaranması. Şah I İsmayıl. Siyasi quruluş. İdarə sistemi və hərbi qüvvələr. Səfəvi şahlarının daxili siyasəti. Səfəvi-Osmanlı müharibələrinin başlanması. Sultan I Səlimin və Sultan I Süleymanın yürüşləri. Şah I Təhmasib. Azərbaycan torpaqlarının vahid dövlətin tərkibində birləşdirilməsi prosesinin başa çatması. Amasya sülhü.

Azərbaycan Səfəvi dövləti XVI əsrin son rübündə: Səfəvi taxt-tacı uğrunda mübarizə. Osmanlı dövləti ilə yeni savaş. Təbrizin müdafiəsi. Şah I Abbasın hakimiyyətə gəlməsi və islahatları. Mərkəzi hakimiyyətin güclənməsi. Azərbaycan torpaqlarının azad edilməsi. İkinci İstanbul və Mərənd müqavilələri. Qəsri-Şirin müqaviləsi.

XVI əsrin ikinci yarısı-XVII əsrdə Azərbaycanda ictimai həyat: Kənd təsərrüfatı. Şəhərlər. İnzibati idarəetmə. Torpaq mülkiyyəti formaları və vergilər. Sosial təbəqələr.

Səfəvilər dövləti XVII əsrin ikinci yarısı – XVIII əsrin əvvəllərində: İctimai-iqtisadi həyat və idarəetmə. İqtisadi tənəzzülün başlanması. Şah Sultan Hüseynin dövləti böhrandan çıxarmaq cəhdləri.

Səfəvilər dövründə mədəniyyət: Elm və təhsil. Memarlıq və incəsənət.

XVIII əsrin əvvəllərində Səfəvi dövlətində siyasi vəziyyət: XVIII əsrin əvvəllərində Azərbaycanda üsyanlar. Şirvan üsyanı.

Azərbaycan torpaqlarının Rusiya ilə Osmanlı arasında bölüşdürülməsi: Rusiyanın Xəzəryanı bölgələrə yürüşü. Bakının işğal edilməsi. 1724-cü il İstanbul müqaviləsi.

Azərbaycan Rusiya və Osmanlı dövlətlərinin hakimiyyəti altında: Çarizmin Azərbaycanın Xəzərboyu torpaqlarında iqtisadi siyasəti. Azərbaycan torpaqları Osmanlı hakimiyyəti dövründə. Xalq azadlıq mübarizəsi.

Azərbaycan torpaqlarının azad olunması uğrunda mübarizə: Azərbaycan torpaqlarının mübarizə meydanına çevrilməsi. Nadir xan Əfşar. Səfəvi dövləti ərazilərinin rus və osmanlı işğalçılarından təmizlənməsi.

Azərbaycan Əfşarlar imperiyası: Nadir xan Əfşarın şah seçilməsi. Nadir şahın daxili və xarici siyasəti. İmperiyanın süqutu. Azərbaycan ərazisində xanlıqların yaranması.

Azərbaycanın cənub xanlıqları. Urmiyalı Fətəli xanın birləşdirmə siyasəti.

Quba xanlığı: Xanlığın yaranması. Vergi islahatı. Köçürmə siyasəti. Birləşdirmə siyasəti. Birləşdirmə siyasətinin ikinci mərhələsi.

Şəki xanlığı: Şəki xanlığının yaranması və möhkəmlənməsi. “Qızılqaya xəyanəti”. Kartli-Kaxetiya çarlığı ilə mübarizə. Xanlığın zəifləməsi.

Qarabağ xanlığı: Qarabağ xanlığının yaradılması. Pənahəli xanın mərkəzləşdirmə siyasəti. İbrahimxəlil xan.

Qərbi Azərbaycan xanlıqları: İrəvan xanlığı. Xanlığın əhalisi. Əhalinin məşğuliyyəti. Sənətkarlıq və ticarət. İrəvan xanlığına hücumlar. Naxçıvan xanlığı. Ərazi və təsərrüfat. Siyasi vəziyyət.

İkihakimiyyətli xanlıqlar: Şamaxı və Gəncə xanlıqları.

Bakı, Dərbənd və Lənkəran xanlıqları.

Camaatlıq, sultanlıqlar və mülkiyyətlər.

Azərbaycan torpaqlarının birləşdirilməsində son təşəbbüs: Ağa Məhəmməd şah Qacar.

Xanlıqlar dövründə sosial-iqtisadi həyat: Kənd həyatı. Şəhər həyatı və sosial zümrələr. Vergi və mükəlləfiyyətlər. Xanlıqların idarə edilməsi.

Xanlıqlar dövründə mədəniyyət: Elm, təhsil. Memarlıq, incəsənət.

Azərbaycan XIX əsr-XX əsrin əvvəllərində.

Azərbaycanın şimal torpaqlarının Rusiya tərəfindən istilas: İşğalın başlanması. Gəncənin qəhrəman müdafiəsi.

Cənubi Qafqaz uğrunda Rusiya-Qacar müharibələri: Qarabağ, Şəki və Şamaxı xanlıqlarının işğalı. Dərbənd, Bakı və Quba xanlıqlarının işğalı. Gülistan sülhü. Cənubi Qafqaz uğrunda II Rusiya-Qacar müharibəsi. Türkmənçay sülhü.

Şimali Azərbaycan Rusiya işğalı dövründə: Müstəmləkə idarə üsulu və onun sosial-iqtisadi, siyasi həyata təsiri. Çarizmin köçürmə siyasəti. Almanların Qafqaza köçürülməsi. Azərbaycanda rus məskənləri. Əhalinin sosial tərkibi. Sənətkarlıq və ticarət. Müstəmləkə zülmünə qarşı xalq üsyanları.

XIX əsrin 40-cı illərində Şimali Azərbaycanda keçirilən islahatlar: İnzibati-məhkəmə islahatlarının hazırlanması və tətbiqi. Çarizmin Azərbaycan zadəganları ilə ittifaqı möhkəmləndirməsi. 1847-ci il əsasnamələri.

Kapitalizmin inkişafı, yeni sosial münasibətlərin meydana gəlməsi: İslahatlar ərəfəsində Şimali Azərbaycanda sosial-iqtisadi vəziyyət. Burjua islahatlarının keçirilmə səbəbləri. İslahatlar başlayır. 1870-ci il kəndli islahatı. Məhkəmə və şəhər islahatı. İslahatların nəticələri.

Şimali Azərbaycanda iqtisadi inkişaf: Kənd təsərrüfatının inkişafı. Kənddə ictimai təbəqələşmənin güclənməsi. XX əsrin əvvəllərində yeni aqrar qanunlar. Sənayenin inkişafı. Neft sənayesi. Sənayenin digər sahələri. Millətin formalaşması. Milli oyanış.

Müstəmləkəçilik əleyhinə çıxışlar. Milli demokratik hərəkət: Zaqatala üsyanı. “Xalq intiqamçıları”. Fəhlə hərəkəti. I Rus inqilabı və Azərbaycan. Ümumrusiya müsəlmanlarının qurultayları. Dövlət Dumaları və azərbaycanlı deputatlar.

Çarizmin milli qırğın siyasəti: Milli qırğının başlanması. Bakı hadisələri. Bölgələrdə kütləvi qırğınların törədilməsi. Azərbaycan partiyaları və milli qırğın siyasətinə qiymət.

Şimali Azərbaycan Birinci Dünya müharibəsi illərində: Şimali Azərbaycan vuruşan böyük dövlətlərin hərbi-siyasi planlarında. Azərbaycanlıların müharibəyə münasibəti. Azərbaycanlıların müharibədə iştirakı. Müharibənin Şimali Azərbaycan iqtisadiyyatına təsiri.

Cənubi Azərbaycan XIX əsrdə: Cənubi Azərbaycanın idarə olunması. XIX əsrdə iqtisadi vəziyyət. Sosial vəziyyət.

Cənubi Azərbaycan XX əsrin əvvəllərində: Sosial-iqtisadi vəziyyət. Məşrutə (Konstitusiyaya) hərəkatı. Cənubi Azərbaycan Birinci Dünya müharibəsi illərində.

XIX əsr-XX əsrin əvvəllərində Azərbaycan mədəniyyəti: Elm və təhsil. Mətbuat. İncəsənət və memarlıq.

Azərbaycan 1917-1920-ci illərdə.

Şimali Azərbaycan Rusiya imperiyasının dərin siyasi böhranı dövründə: Rusiyada Fevral inqilabı və Şimali Azərbaycan. Rusiyada Oktyabr çevrilişi və Şimali Azərbaycan. Rusiyanın Cənubi Qafqazda hakimiyyətinin zəifləməsi.

Şimali Azərbaycanda milli dövlətçiliyin bərpası və möhkəmləndirilməsi: Cənubi Qafqaz Seymi və Şimali Azərbaycan. Daşnak-bolşevik qüvvələri tərəfindən törədilən Mart soyqırımı. Bakı XKS-in anti-azərbaycan siyasəti. “İstiqlal Bəyannaməsi”. Batum müqaviləsi. Bakının düşmənlərdən azad edilməsi.

Azərbaycan Xalq Cümhuriyyətinin daxili siyasəti: Dövlət quruculuğu. Parlamentli respublika. Qarabağ və Naxçıvan general-qubernatorluqlarının təşkili. Milli ordunun yaradılması. Azərbaycan torpaqlarında Ermənistan Respublikası yaradılması. Tarixi torpaqlarımızın erməni basqınlarından müdafiəsi tədbirləri. Sosial-iqtisadi siyasət. Mədəni quruculuq tədbirləri.

Azərbaycan Xalq Cümhuriyyətinin xarici siyasəti: AXC-nin xarici siyasətinin əsas vəzifələri. Qonşu dövlətlərlə münasibətlər. Azərbaycan nümayəndəliyi Paris sülh konfransında. AXC-nin böyük dövlətlər tərəfindən tanınması.

Azərbaycan Xalq Cümhuriyyətinin süqutu: AXC-nin beynəlxalq vəziyyəti. AXC-Sovet Rusiyası münasibətləri. Yeni daşnak-bolşevik ittifaqı. Hökumət böhranı.

Cənubi Azərbaycan 1917-1920-ci illərdə: Narazılıqların artmasının səbəbləri. Siyasi fəallığın artması. İngiltərə-Qacar münasibətləri. Üsyanın başlaması və qələbəsi. Şeyx Məhəmməd Xiyabani. Milli hökumətin yaradılması. Milli hökumətin süqutu.

Sovet rejiminin qurulması: Sovet Rusiyasının

hərbi müdaxiləsi. Azərbaycan SSR-in yaradılması. Sovet hökumətinin ilk tədbirləri. Bolşevik işğalının nəticələri.

Sovet rejiminə qarşı xalq hərəkatı: Hərəkatın səbəbləri. Sovet rejiminə qarşı üsyanlar.

Formal müstəqilliyin ləğvi: Azərbaycan SSR-in formal olaraq müstəqil fəaliyyət göstərməsi. Formal müstəqilliyə ilk zərbə – Moskva müqaviləsi. Cənubi Qafqaz sovet respublikaları federasiyasının yaradılması.

Azərbaycanın ərazi bütövlüyünə yeni qəsdlər: Sovet Rusiyası tərəfindən Azərbaycanın parçalanması. Azərbaycanın tərkibində Dağlıq Qarabağ Muxtar Vilayətinin (DQMV) yaradılması. Naxçıvan MSSR-in təşkili.

Azərbaycanda sovet hökumətinin sosial-iqtisadi və mədəni tədbirləri: “Hərbi kommunizm” siyasəti. Ərzaq sapalağı. Yeni İqtisadi Siyasət. Sənayeləşdirmə. Kənd təsərrüfatının kollektivləşməsi. Mədəniyyət sahəsində islahatlar. Milli-mənəvi dəyərlərimiz üzərinə hücum. Dinsizliyin təbliği. Yeni sovet təhsilinin yaradılması. Elmin inkişafı. İncəsənət və memarlıq.

Totalitar rejimin qurulması. Kütləvi represiyalar: Bolşevik diktaturasının yaradılması. Totalitar sosializm cəmiyyətinin qurulması. Cənubi Azərbaycanda soydaşlarımızın milli hüquqlarının tapdalanması.

Azərbaycan SSR İkinci Dünya müharibəsi illərində: Ölkəmizlə bağlı planlar. Azərbaycanlıların döyüşlərdə iştirakı. İqtisadiyyatın cəbhənin ehtiyaclarını ödəməyə yönəldilməsi.

Cənubi Azərbaycan İkinci Dünya müharibəsi illərində: Milli demokratik hərəkatın canlanması. “21 Azər” hərəkatı. Milli hökumətin yaranması və süqutu.

Azərbaycan SSR 1945-1953-cü illərdə: Totalitar rejimin güclənməsi. Ermənistanın Dağlıq Qarabağa iddia qaldırması. Azərbaycanlı əhalinin Ermənistandan deportasiyası. İqtisadi inkişaf.

Milli oyanış cəhdləri: Stalinin ölümündən sonra SSRİ-də mülayimləşmə siyasəti. Sovet rəhbərliyinin Azərbaycanda milli oyanışın qarşısını almaq tədbirləri. İqtisadiyyatda yeniliklər.

1940-1960-cı illərdə mədəniyyət sahəsində uğurlar: İkinci Dünya müharibəsi dövründə mədəniyyət sahəsində yeniliklər. Müharibədən sonrakı dövrdə təhsil və elmin inkişafı.

1970-1980-ci illərdə sosial-iqtisadi yüksəliş: Heydər Əliyevin Azərbaycan rəhbərliyinə gətirilməsi. İqtisadiyyatın sürətli inkişafı. Əhalinin həyat səviyyəsini yaxşılaşdırmaq tədbirləri.

XX əsrin 40-80-ci illərində mədəniyyət: Təhsil. Mədəni-maarif. Mətbuat. Elm. İncəsənət.

Yenidənqurma siyasətinin iflası: Sosial-iqtisadi həyatda durğunluq. Ermənilərin Dağlıq Qarabağı Azərbaycandan qoparmaq siyasəti. Azərbaycanlı əhalinin Ermənistandan kütləvi qovulması. Dağlıq

Qarabağ münaqişəsinin başlanması.

Ərazi bütövlüyü və milli hüquqların qorunması uğrunda mübarizə: Meydan hərəkəti. 20 Yanvar.

Cənubi Azərbaycan müharibədən sonrakı dövrdə: 1960-cı illərdə islahatlar və Cənubi Azərbaycan. İran İslam inqilabı və Cənubi Azərbaycan.

Azərbaycan Respublikası müstəqillik dövründə (1991-2017-ci illər).

Dövlət müstəqilliyinin bərpası: Dövlət müstəqilliyinin bərpa edilməsi uğrunda mübarizənin güclənməsi. Dağlıq Qarabağda erməni vəhşilikləri. Xocalı soyqırımı. Hakimiyyət çevrilişləri və onların müharibədə vəziyyətə təsiri. Azərbaycan ordusunun uğurlu hücumu.

Qarabağ müharibəsi: Siyasi böhranın Qarabağ müharibəsinə təsiri.

Qurtuluş hərəkəti: Heydər Əliyevin Naxçıvandakı fəaliyyəti. Yeni Azərbaycan Partiyasının yaranması. Heydər Əliyevin ölkə rəhbərliyinə qayıdışı. Azərbaycanı parçalamaq cəhdlərinin qarşısının alınması.

Azərbaycan Respublikasının beynəlxalq və regional təşkilatlara üzv olması: Xarici siyasətdə uğurlar.

Dövlət müstəqilliyini möhkəmləndirmək tədbirləri: Müstəqil Azərbaycanın ilk Konstitusiyası. Milli dövlətçiliyin möhkəmləndirilməsi. Uğurlu neft strategiyası. Bazar iqtisadiyyatına doğru. İqtisadi dirçəlişin başlanması.

Azərbaycan Respublikasının inkişafında yeni mərhələ: Azərbaycanın yeni lideri. Neft strategiyasının uğurla davam etdirilməsi. Qeyri-neft sektorunun inkişafı. Sosial layihələrin gerçəkləşdirilməsi. Dünya azərbaycanlılarının təşkilatlanması. Milli ordunun hərbi qüdrətinin artırılması. 2016-cı ilin aprel döyüşləri.

Xarici siyasət: Qonşu dövlətlərlə münasibətlər. ABŞ, Avropa dövlətləri və beynəlxalq təşkilatlarla əməkdaşlıq.

Mədəniyyət: Elm və təhsil. İncəsənət. İdman və Olimpiya hərəkəti.

ƏSAS ƏDƏBİYYAT SİYAHISI

1. Azərbaycan tarixi. 5-ci sinif üçün dərslik.
Y.Mahmudlunun ümumi redaktorluğu ilə. – Bakı, 2016, 2019
2. Azərbaycan tarixi. 6-cı sinif üçün dərslik. V.Əliyevin ümumi redaktorluğu ilə. – Bakı, 2017, 2018
3. Azərbaycan tarixi. 7-ci sinif üçün dərslik.
Y.Mahmudlunun ümumi redaktorluğu ilə. – Bakı, 2018
4. Azərbaycan tarixi. 8-ci sinif üçün dərslik.
Y.Mahmudlunun ümumi redaktorluğu ilə. – Bakı, 2017, 2018, 2019

5. Azərbaycan tarixi. 9-cu sinif üçün dərslik.
Y.Mahmudlunun ümumi redaktorluğu ilə. – Bakı, 2016, 2019
6. Azərbaycan tarixi. 10-cu sinif üçün dərslik. T.Əliyevin ümumi redaktorluğu ilə. – Bakı, 2017, 2018, 2019
7. Azərbaycan tarixi. 11-ci sinif üçün dərslik.
P.Ağalarovun ümumi redaktorluğu ilə. – Bakı, 2018, 2019
8. Ümumi tarix. 6-cı sinif üçün dərslik. V.Əliyevin ümumi redaktorluğu ilə. – Bakı, 2017, 2018
9. Ümumi tarix. 7-ci sinif üçün dərslik.
Y.Mahmudlunun ümumi redaktorluğu ilə. – Bakı, 2018
10. Ümumi tarix. 8-ci sinif üçün dərslik.
Y.Mahmudlunun ümumi redaktorluğu ilə. – Bakı, 2017, 2018, 2019
11. Ümumi tarix. 9-cu sinif üçün dərslik.
Y.Mahmudlunun ümumi redaktorluğu ilə. – Bakı, 2016, 2019
12. Ümumi tarix. 10-cu sinif üçün dərslik. T.Əliyevin ümumi redaktorluğu ilə. – Bakı, 2017, 2018
13. Ümumi tarix. 11-ci sinif üçün dərslik. P.Ağalarovun ümumi redaktorluğu ilə. – Bakı, 2018, 2019

ƏLAVƏ ƏDƏBİYYAT SİYAHISI

1. Azərbaycan tarixi. 6-11-ci siniflər üçün "Yeni təhsil proqramı (kurikulum) üzrə qiymətləndirmə tapşırıqları və test tapşırıqları" kitabçaları. "Abituriyent" jurnalının 1-ci nömrəsinin əlavəsi. – Bakı, 2019.
2. Ümumi tarix. 6-11-ci siniflər üçün "Yeni təhsil proqramı (kurikulum) üzrə qiymətləndirmə tapşırıqları. Test tapşırıqları" kitabçaları. "Abituriyent" jurnalının 1-ci nömrəsinin əlavəsi. – Bakı, 2019.
3. Tarix. Test toplusu. "Abituriyent" jurnalının 1-ci nömrəsinin əlavəsi. – Bakı, 2019, 2020.
4. Tarix. (İmtahanlara hazırlaşanlar üçün vəsait).

Proqram Dövlət İmtahan Mərkəzində 24 oktyabr 2019-cu il tarixində keçirilmiş elmi-metodiki seminarda (protokol № 2) müzakirə edilərək qəbul olunmuşdur.

Seminarın rəhbəri: tarix üzrə fəlsəfə doktoru, dosent K.H.Məmmədov.

Dövlət İmtahan Mərkəzi proqramının hazırlanmasında və tərtibində zəhməti olan seminar iştirakçılarına minnətdarlığını bildirir.

COĞRAFIYA

(II ixtisas qrupu)

Proqram fənn kurikulumu üzrə təlim nəticələrinə uyğun olaraq VI-XI sinif dərsləri əsasında hazırlanmışdır.

Proqram fənn kurikulumunun coğrafiya fənni üçün müəyyən etdiyi 3 (“Coğrafi məkan”, “Təbiət”, “Cəmiyyət”) məzmun xətti üzrə 6 əsas standartın reallaşdırılması ilə bağlı təlim materiallarını əhatə edir.

Coğrafi məkan məzmun xəttinə aid alt standartlar üzrə şagirdlərin xəritə və kartoqrafik proyeksiyalar üzrə fəaliyyətini, Yer in hərəkətinin təbiətə təsirinə aid hesablama bacarıqlarını yoxlamaq və qiymətləndirmək mümkündür.

Təbiət məzmun xəttinə aid alt standartlar üzrə şagirdlərin şəkil, sxem, cədvəl, diaqram və digər təsvirlərdən istifadə etməklə tanış olmayan situasiyalarda nəticə çıxarmaq və səbəbləri aşkar etmək bacarığını yoxlamağa və qiymətləndirməyə imkan verir.

Cəmiyyət məzmun xəttinə aid alt standartlar üzrə şagirdlərin dünya ölkələri, onların əhalisi, dünya iqtisadiyyatı və iqtisadiyyatın əsaslarına aid təsəvvürlərini, hesablama bacarıqlarını müəyyən etmək mümkündür.

Giriş. Coğrafiyanın predmeti, vəzifələri, sahələri, digər elmlərlə əlaqəsi və insanların həyatında əhəmiyyəti. Yer haqqında coğrafi biliklərin inkişaf mərhələləri. Materik və okeanların tədqiqinin tarixi. Coğrafi kəşflərdən tədqiqatlara doğru. Azərbaycanda coğrafiya elminin inkişafı.

Yer səthinin təsviri. Kartoqrafik təsvirlər haqqında ümumi məlumat. Üfüqün cəhətləri, azimut, şərti işarələr. Relyefin kartoqrafik təsviri. Horizontallar. Plan və planaalma. Miqyas. Qlobus. Yer in forma və ölçüləri. Coğrafi qütblər, ekvator, meridian və paralellər. Coğrafi koordinatlar. Coğrafiya xəritələri və onların təsnifatı. Xəritədə təsvir üsulları. Coğrafi informasiyanın təqdim olunma üsulları. Kartoqrafik tədqiqat metodları. Kartoqrafik təsvirlərin vizual, kartometrik və qrafik təhlili.

Kartoqrafik proyeksiyalar. Coğrafiya xəritələrində təhriflər. Topoqrafik xəritələr. Coğrafi informasiya sistemləri (CİS). Kartoqrafik təsvirlərin oxşar və fərqli cəhətləri.

Miqyasın, azimutun, horizontalların yüksəkliyinin, coğrafi koordinatların, xəritə, plan və qlobus üzərində məsafələrin, sahələrin və təhrifin təyin olunmasına və hesablanmasına aid çalışmalar.

Yer səma cisimidir. Kainat, səma cisimləri, onların əmələ gəlməsi və inkişafı haqqında fərziyyələr. Günəş sistemi. Yer in öz xəyali oxu və Günəş ətrafında hərəkəti, onların coğrafi nəticələri. Yer səthində günəş şüalarının düşmə bucağı və Günəşin görünmə vəziyyətinin dəyişməsi. Tropiklər və qütb dairələri. Qütb gecələri və gündüzləri. İşıqlanma qurşaqları.

Yer in xəyali oxu və Günəş ətrafında hərəkətinə, Günəş şüalarının düşmə bucağına, yerli vaxt və saat qurşaqlarına aid çalışmalar.

Yer in daxili quruluşu və inkişaf mərhələləri. Yer in daxili quruluşu. Yer qabığı və onun tipləri. Yer qabığını təşkil edən süxurların təsnifatı və onların yaşı. Yer qabığında baş verən daxili və xarici proseslər. Tektonik hərəkətlər. Zəlzələlər. Vulkanlar. Yer küresinin əsas vulkanları. Qeyzərlər, termal sular və onların yayıldığı ərazilər. Yer küresinin seysmik qurşaqları. Yer in planetar və geoloji inkişaf mərhələləri. Geoxronoloji cədvəl. Dağmələgəlmə mərhələləri. Yer in qədim quru və su sahələri. Litosfer. Litosfer tavaları, onların hərəkətinin nəticələri. Platformalar və geosinklinalar.

Azərbaycanın geoloji quruluşu və tektonik zonaları. Palçıq vulkanları.

Faydalı qazıntılar və onların yer qabığının geoloji quruluşu ilə əlaqəsi. Faydalı qazıntı yataqlarının materiklər üzrə paylanması.

Relyef. Relyef əmələgətirən amillər. Morfostruktur və morfoskulptur anlayışları. Relyef formalarının təsnifatı. Dağlar və düzənliklər, onların Yer səthində paylanması. Okean dibinin relyefi.

Azərbaycan ərazisində endogen və ekzogen relyef formaları. Əsas relyef vahidləri: Böyük Qafqaz, Kiçik Qafqaz, Talış dağları, Kür-Araz ovalığı, Arazboyu düzənliklər.

Atmosfer. Tərkibi, quruluşu və əhəmiyyəti. Günəş radiasiyası, onun növləri və Yer küresində paylanması. Azərbaycanda Günəş radiasiyası və günəşli saatların miqdarı.

Havanın temperaturu. Orta sutkalıq, orta aylıq və orta illik temperaturlar. Temperatur amplitudu. Yer küresində mütləq maksimum və mütləq minimum temperaturlar. Temperaturun üfüqi və şaquli istiqamətdə dəyişməsi. İstilik qurşaqları. Fəal temperaturlar cəmi. Materiklər üzrə aqroiqlim ehtiyatlarının paylanması. İzotermilər. Azərbaycan ərazisində temperaturun dəyişməsi.

Atmosfer təzyiqi, onun hündürlükdən və havanın temperaturundan asılı olaraq dəyişməsi. Normal atmosfer təzyiqi. İzobarlar. Yer küresinin təzyiq qurşaqları.

Atmosferdə havanın ümumi dövrəni. Külək və onun əsas növləri. Külək gülü. Hava kütlələri və onların tipləri. Atmosfer cəbhələri. Siklon və antisiklonlar.

Azərbaycana daxil olan hava kütlələri və onların yaratdığı hava şəraiti. Yerli küləklər.

Atmosferdə su. Nisbi və mütləq rütubətlilik. Buxarlanma, buxarlanma qabiliyyəti və rütubətlilik əmsalı. Duman və bulud anlayışları. Atmosfer yağıntıları, onların növləri və materiklər üzrə paylanma qanunauyğunluqları. Azərbaycanda yağıntıların paylanma xüsusiyyətləri.

“Hava” və “iqlim” anlayışları. Əsas iqlim əmələgətirən amillər. Yer küresinin iqlim qurşaqları. Azərbaycanın iqlim tipləri.

Hava proqnozu. Qlobal iqlim dəyişmələri. Təhlükəli meteoroloji hadisələr. İqlimin insan sağlamlığına təsiri. Atmosferin mühafizəsi.

Havanın temperaturunun, atmosfer təzyiqinin, nisbi və mütləq rütubətliyin, rütubətlik əmsalinin hesablanmasına, iqlim qrafikləri və diaqramlarının tərtibinə aid çalışmaları.

Hidrosfer. Yaranması və tərkibi. Yer kürəsində suyun mənsəyi. Təbiətdə suyun dövrəni və onun əhəmiyyəti. Dünya okeanı, onun hissələri: okeanlar, dənizlər, körfəzlər, boğazlar. Okeanda dərinliklərin ölçülməsi. Exolot. Dünya okeanında quru hissələri: materiklər, adalar, arxipelaqlar, yarımadalar, bərzəxlər.

Okean suyunun fiziki və kimyəvi xüsusiyyətləri. Okean sularının temperaturu, duzluluğu, şəffaflığı, onların üfqi və şaquli istiqamətdə dəyişməsi. Okeanda suyun hərəkəti: külək dalğası, sunami, qabarma və çəkilmə, okean cərəyanları. Okean cərəyanlarının materiklərin iqliminə və təbii şəraitinə təsiri. Okeanların canlı aləmi və təbii sərvətləri. Dünya okeanından istifadə, onun çirklənməsi və mühafizəsi.

Quru suları və onların növləri. Çay və onun elementləri. Düzənlik və dağ çayları. Çayların qida mənbələri, su rejimi. Hidroqraf. Çayın düşməsi, meyilliyi, çay şəbəkəsinin sıxlığı, çayın su sərfi və illik axımı. Eroziya bazisi. Astana və şəlalələr. Yer kürəsinin iri çay sistemləri.

Azərbaycanın çayları və onların ərazi üzrə paylanması, qida mənbələri və rejim xüsusiyyətləri. Sel və daşqınlar, onların coğrafi yayılması. Selə qarşı mübarizə tədbirləri.

Göllər, onların təsnifatı və əhəmiyyəti. Yer kürəsinin iri gölləri. Azərbaycanın gölləri.

Buzlaqlar. Dağ və örtük buzlaqları. Onların materiklər üzrə paylanması. Aysberqlər. Daimi donuşluq.

Bataqlıqlar, yeraltı sular və onların növləri. Azərbaycanın yeraltı suları və buzlaqları.

Su anbarları və kanallar. Su ehtiyatlarından istifadə.

Xəzər dənizi və onun əsas xüsusiyyətləri. Xəzər dənizinin problemləri və ekoloji vəziyyəti.

Təhlükəli hidroloji hadisələr və onlarla mübarizə. Quru sularının çirklənmə mənbələri və mühafizəsi.

Su hövzələrinin dərinliyinə, suyun duzluluğuna, çayların düşməsinə, meyilliyinə, su sərfinə və çay şəbəkəsinin sıxlığına aid çalışmaları.

Biosfer və coğrafi təbəqə. Biosferin sərhədləri. Yer səthində üzvi aləmin yaranması, əsas inkişaf mərhələləri və digər təbəqələrlə əlaqəsi. Torpaq və torpaqəmələgətirən amillər. Torpağın strukturu, mexaniki tərkibi. Əsas torpaq tipləri, onların üfqi və şaquli istiqamətlərdə paylanması.

Azərbaycanın torpaq tipləri, onların coğrafi yayılma qanunauyğunluqları. Torpaq eroziyası, şoranlaşma, səhrələşmə və onlara qarşı mübarizə tədbirləri. Torpaqların meliorasiyası və rekultivasiyası. Kollektor-drenaj şəbəkəsi.

Yer kürəsində biomüxtəliflik. Azərbaycanın bioloji ehtiyatları.

Coğrafi təbəqə, onun tərkib hissələri və sərhədləri. Coğrafi təbəqənin əsas inkişaf mərhələləri və qanunauyğunluqları. Təbii-ərazi kompleksi və təbii zona anlayışları. Zonal, azonal, intrazonal təbii komplekslər. Enlik zonallığı və onu yaradan amillər. Hündürlük qurşaqlığı. Təbii landşaftlar, onların təsnifatı və materiklər üzrə yayılması. Landşaft inversiyası. Antropogen landşaftlar. Biosferin mühafizəsi.

Azərbaycanın təbii və antropogen landşaftları. Milli

parklar, qoruqlar və yasaqlıqlar. Böyük Qafqaz, Kür dağarası çökəkliyi, Kiçik Qafqaz, Orta Araz, Lənkəran təbii (fiziki-coğrafi) vilayətlərinin fiziki-coğrafi xüsusiyyətləri.

Dünyanın siyasi xəritəsi. Qədim və müasir sivilizasiyalar. Siyasi xəritənin formalaşma mərhələləri və baş vermiş dəyişikliklər. Dünyanın tarixi, iqtisadi-coğrafi regionları. Tarixi-coğrafi regionların müasir vəziyyəti. Dünya ölkələrinin, Azərbaycanın coğrafi və geosiyasi mövqeyi. Azərbaycanın və türk dünyasının sivilizasiyalararası mövqeyi. Ölkələrin sahəsinə, əhalisinin sayına, iqtisadi-coğrafi mövqeyinə, dövləti idarəetmə formasına, inzibati-ərazi quruluşuna və sosial-iqtisadi inkişaf göstəricilərinə görə təsnifatı. İnkişaf etmiş ölkələr (İEO). İnkişaf etməkdə olan ölkələr (İEOÖ). İnsan İnkişafı İndeksinə (İİİ) görə ölkələrin qruplaşdırılması. Beynəlxalq təşkilatlar, iqtisadi və siyasi birliklər. Müasir dünyanın "iqtisadi güc" mərkəzləri.

Təbii ehtiyatlar. Onların təsnifatı. Mineral, torpaq, meşə, iqlim və aqroiqlim, şirin su, rekreasiya ehtiyatları və onlardan istifadə. Dünya okeanının sərvətlərindən istifadə. Əsas təbii ehtiyat növlərinin yayıldığı regionlar və ölkələr. Dünya ölkələrinin təbii ehtiyatlarla təmin olunma səviyyəsi. Türk dünyası ölkələrinin təbii şəraiti və təbii ehtiyatları. Azərbaycanın təbii şəraiti və təbii ehtiyatları. Təbii şərait və təbii ehtiyatlardan səmərəli istifadə yolları və onların mühafizəsi.

Dünya əhalisi. Yer kürəsinin mənimlənməsi. Ekstremal təbii şəraiti olan ərazilər. Dünya əhalisi. Əhalinin təbii artımı və onun tipləri. Demografik keçid mərhələləri. Demografik partlayış, demografik böhran və demografik siyasət. Əhali miqrasiyası. Mexaniki artım. Etnos və etnogenez, onların inkişaf xüsusiyyətləri. Əhalinin irqi, yaş, cins, dini və milli tərkibi. Dil ailələri. Türk xalqları və onların yaşadığı ərazilər.

Əmək ehtiyatları. İqtisadi cəhətdən fəal əhali. Əhalinin həyat səviyyəsi. Əhalinin məşğulluğu. İşsizlik problemi. Əhalinin sıxlığı və ona təsir edən amillər. Məskunlaşma formaları: kəndlər və şəhərlər. Şəhər aqlomerasiyası. Peyk şəhərlər. Meqalopolislər. Urbanizasiya, suburbanizasiya və yalançı urbanizasiya anlayışları. Böyük şəhərlərin problemləri.

Azərbaycanın şəhər və kənd əhalisi.

Dünya əhalisinin təbii artımı, miqrasiyası, əmək ehtiyatları, iqtisadi cəhətdən fəal əhali, əhalinin məşğulluğu və sıxlığına aid çalışmaları.

Dünya iqtisadiyyatı və onun əsas xüsusiyyətləri. İnsanların təsərrüfat fəaliyyətinə təsir edən amillər. İqtisadi fəaliyyətin təşkili: təbii resurslar, insan və kapital resursları. Təsərrüfatın sahə və ərazi quruluşu: dünya təsərrüfatının yaranması, inkişaf mərhələləri, yerləşmə xüsusiyyətləri. Maddi istehsal və qeyri-istehsal sahələri. İstehsal və istehlak. Beynəlxalq coğrafi əmək bölgüsü. Beynəlxalq iqtisadi inteqrasiya, onun sahəvi və regional formaları. Elmi-texniki inqilab, onun tərkibi, xüsusiyyətləri və dünya təsərrüfatına təsiri. Texnopolislər.

İstehsalın təşkili formaları: təmərküzləşmə, kooperasiya, kombinləşmə və ixtisaslaşma. Məhsulun maya dəyəri. Transmilli banklar, şirkətlər: korporasiyalar və holdinqlər. Tələb-təklif. Bazar iqtisadiyyatı. Mülkiyyət formaları. İqtisadi inkişaf yolları-iqtisadi modellərin müxtəlifliyi. Davamlı inkişaf. İqtisadi artımın əsas göstəriciləri. Ümumi Daxili Məhsul (ÜDM) və Ümumi Milli Məhsul (ÜMM).

İnvestisiya mühiti. Azərbaycanın iqtisadi inkişaf mərhələləri.

Dünya sənayesinin coğrafiyası. Sənaye sahələri, onların yerləşdirilmə prinsipləri.

Hasilat sənayesi və onun coğrafiyası.

Yanacaq-energetika kompleksi və balansı. Şərti yanacaq vahidi. Elektroenergetika. Elektrik stansiyaları, onların növləri və yerləşdirilmə xüsusiyyətləri. Qeyri-ənənəvi enerji mənbələri və onlardan istifadə. Azərbaycanın yanacaq-energetika sənayesi.

Qeyri-neft sektorunun inkişafı. Emaledici sənayenin coğrafiyası. Ağır və yüngül sənaye sahələri və onların yerləşdirilmə xüsusiyyətləri. Qida (yeyinti) sənayesi. Dünya ölkələrində emaledici sənaye sahələrinin yerləşdirilmə xüsusiyyətləri.

Azərbaycanda sənayenin coğrafiyası. Əsas sahələri, mərkəzləri, iqtisadi-coğrafi rayonlar üzrə yerləşməsi. Son dövrlərdə baş verən dəyişikliklər.

Dünyanın kənd təsərrüfatı. Kənd təsərrüfatının inkişafına təsir edən əsas amillər. İntensiv və ekstensiv kənd təsərrüfatı. Torpaq fondu. Torpaq kadastrı. Kənd təsərrüfatı sahələrinin yerləşmə prinsipləri. Suvarma və dəmyə əkinçiliyi, onların coğrafiyası. Kənd təsərrüfatının əmtəə və istehlak tipləri. Yaşıl (biotexnoloji) inqilab. Geni modifikasiya olunmuş (GMO) məhsullar. Bitkiçilik və heyvandarlıq, onların əsas sahələri və yerləşməsi. Aqrobiznes. Dünya ölkələrinin kənd təsərrüfatı. Marikultur və akvakultur anlayışları.

Azərbaycanda kənd təsərrüfatının coğrafiyası. Azərbaycanın iqtisadi-coğrafi rayonları üzrə kənd təsərrüfatı sahələrinin ixtisaslaşması. Kənd təsərrüfatı məhsullarının emalı, yüngül və qida (yeyinti) sənayesi.

Dünya nəqliyyatı və iqtisadi əlaqələr. Dünya nəqliyyatının növləri və onun inkişafına təsir göstərən amillər. Ən mühüm nəqliyyat magistralları, yüklərin tərkibi və əsas daşınma istiqamətləri. Dünya okeanının beynəlxalq yükdaşımalarda rolu. Beynəlxalq gəmiçilik kanalları, yükdaşımalarda istifadə olunan əsas boğazlar. Beynəlxalq iqtisadi əlaqələr və onların formaları. "Ticarət balansı" və "Azad iqtisadi zona" anlayışları.

Azərbaycanda nəqliyyatın inkişaf xüsusiyyətləri. Əsas ixrac neft və qaz kəmərləri. Bakı-Tbilisi-Ceyhan neft və Bakı-Tbilisi-Ərzurum qaz kəmərləri. Nəqliyyatın inkişaf perspektivləri: Avrasiya nəqliyyat dəhlizi (TRASEKA, Transqafqaz), Qədim "İpək yolu"nun bərpası. Bakı-Tbilisi-Qars dəmir yolu. Şimal-cənub nəqliyyat dəhlizi. Azərbaycanın beynəlxalq və regional təşkilatlarda iştirakı. Əsas idxal və ixrac məhsulları.

Xidmət sahələrinin coğrafiyası və beynəlxalq maliyyə mərkəzləri. Turizm sənayesi. Azərbaycanda xidmət sahələri, turizm-rekreasiya ehtiyatları.

Azərbaycanın iqtisadi-coğrafi rayonları: əhalisi, təsərrüfatı, əsas ixtisaslaşma sahələri.

Şərti yanacaq vahidinə, sənaye və kənd təsərrüfatı məhsullarının istehsalına, nəqliyyat daşımalarına aid çalışmaları.

Bəşəriyyətin global problemləri. Dünyada sülh problemi. Dünyanın münacişə regionları. "Qaynar nöqtələr". Ətraf mühitin ekoloji problemləri. Qlobal ekoloji problemlərin həllində ölkələrin və beynəlxalq təşkilatların rolu. Ekoloji monitorinqin təşkili. Ekoloji siyasət. Radioaktiv çirklənmə.

Demoqrafik problem. Ərzaq problemi və onun həlli yolları. Ərzaq təhlükəsizliyi. Dünya ölkələrində əhalinin alıcılıq qabiliyyəti, gəlirləri və istehlak səbəti. Səhralaşma və soranlaşma problemi. İçməli su problemi. Tullantıların idarə edilməsi. Enerji problemi və onun həlli yolları. Dünya okeanından istifadə problemləri.

Azərbaycanın ekoloji problemləri və onların həlli yolları. Coğrafi proqnozlar.

ƏSAS ƏDƏBİYYAT SİYAHISI

1. E.K.Əlizadə, N.S.Seyfullayeva, İ.F.Aktoprak, Y.Ə.Şabanova. Coğrafiya. 6-cı sinif – Bakı, 2018, 2019
2. Y.Ə.Qəribov, N.S.Seyfullayeva, Ş.Y.Hümbətova, Y.Ə.Şabanova, T.M.İsmayılova. Coğrafiya. 7-ci sinif – Bakı, 2018.
3. Z.N.Eminov, Q.M.Səmədov, A.R.Əliyeva. Coğrafiya. 8-ci sinif- Bakı, 2019.
4. E.K.Əlizadə, N.S.Seyfullayeva, İ.F.Aktoprak, Y.Ə.Şabanova. Coğrafiya. 9-cu sinif – Bakı, 2017, 2019.
5. Y.Ə.Qəribov, O.K.Alxasov, Ş.H.Hüseynli, M.H.Babayeva. Coğrafiya. 10-cu sinif – Bakı, 2018, 2019.
6. N.S.Seyfullayeva, Z.İmrani, Y.Ə.Şabanova. Coğrafiya. 11-ci sinif – Bakı, 2018.

ƏLAVƏ ƏDƏBİYYAT SİYAHISI

1. Coğrafiya. Vəsait. "Abituriyent" jurnalının xüsusi buraxılışı.
2. Coğrafiya. 6-11-ci siniflər üçün "Yeni təhsil proqramı (kurikulum) üzrə qiymətləndirmə tapşırıqları və test tapşırıqları" kitabçaları. "Abituriyent" jurnalının 1-ci nömrəsinin əlavəsi. – Bakı, 2019.
3. Coğrafiya. Test toplusu. "Abituriyent" jurnalının 1-ci nömrəsinin əlavəsi. – Bakı, 2019.

Proqram Dövlət İmtahan Mərkəzində
18.10. 2019-cü il tarixində keçirilmiş elmi-
metodiki seminarında (Protokol № 2) müzakirə
edilərək qəbul olunmuşdur.

Seminarın rəhbəri: coğrafiya elmləri doktoru,
professor F.Ə.İmanov.

Dövlət İmtahan Mərkəzi proqramın
hazırlanmasında zəhməti olan seminar
iştirakçılarının dərin minnətdarlığını bildirir.

RİYAZIYYAT

(I və II ixtisas qrupları)

Proqram fənn kurikulumu üzrə təlim nəticələrinə uyğun olaraq V-XI sinif dərslərləri əsasında hazırlanmışdır.

Bu proqram fənn kurikulumunun riyaziyyat fənni üçün müəyyən etdiyi 5 (“Ədədlər və əməllər”, “Cəbr və funksiyalar”, “Həndəsə”, “Ölçmə”, “Statistika və ehtimal”) məzmun xətti üzrə 12 əsas standartın reallaşdırılması ilə bağlı yeni təhsil proqramı (kurikulum) əsasında hazırlanmış dərslərdə verilmiş materiallara əsaslanır.

Ədədlər və əməllər məzmun xəttinə aid alt standartlar üzrə natural, rəşional, həqiqi və kompleks ədədləri oxuyub-yazmaq, onları müqayisə etmək, onlar üzərində əməlləri yerinə yetirmək və uyğun nöqtələri koordinat düz xəttində göstərmək, iki sonlu çoxluq üzərində əməllər yerinə yetirmək və onların xassələrini məsələ həllinə, habelə həqiqi ədədlər çoxluğu ilə bağlı məsələlər həllinə tətbiq etmək kimi bilik və bacarıqlar, natural, tam, rəşional və həqiqi üstlü qüvvətin xassələrini bilmək, onları ardıcıl yerinə yetirmək vərdisləri, şagirdlərin n -ci ($n \geq 2$) dərəcədən kökün xassələrini tətbiq etmə qabiliyyəti yoxlanılır. Həmçinin sadə və mürəkkəb faiz artımı düsturlarını sadə məsələlərin həllinə tətbiq etmək bacarığı, habelə praktik məsələlərin həllində faiz düsturlarının tətbiqi və təqribi qiymətləndirmə bacarıqları yoxlanılır. Kompleks ədədin cəbri və triqonometrik şəkildə təqdim etmək, cəbri şəkildə verilmiş kompleks ədədlər üzərində hesab əməllərinin yerinə yetirmək, kompleks ədədin istənilən dərəcədən qüvvətini tapmaq bacarıqları, triqonometrik, üstlü, loqarifmik ifadələri sadələşdirərək qiymətini tapmaq vərdisləri, bucağın radian ölçüsü anlayışını və istənilən bucağın triqonometrik funksiyalarının tərifindən məsələlər həllində istifadə etmək səriştəsi, əsas triqonometrik eynilikləri, triqonometrik funksiyalar üçün çevirmə və toplama düsturlarını tətbiq etmək bacarıqları yoxlanılır.

n dərəcəli tənliklərin həlli üsullarının araşdırılması, Bezu teoreminin tətbiq etmək bacarıqları yoxlanılır. Bundan başqa yığılan ardıcılıqların xassələrini tətbiq edilməsi, funksiyaların limitlərinin hesablanması, kəsilməz funksiyaların əsas xassələrinin tətbiq edilməsi bacarıqları yoxlanılır.

Cəbr və funksiyalar məzmun xəttinə aid alt standartlar üzrə müxtəlif situasiyalardakı problemləri cəbri şəkildə ifadə etmək, araşdırmaq, cəbri prosedurları yerinə yetirmək, gündəlik həyatda rast gəlinən kəmiyyətlər arasında asılılıqları (xətti, kvadrat, üstlü, loqarifmik) funksiyalar vasitəsi ilə ifadə etmək kimi bilik və bacarıqlar, o cümlədən, müxtəlif ədədlər çoxluğunda birdəyişənli tənlikləri (xətti, kvadrat, üstlü, loqarifmik), həyati situasiyaya uyğun birdəyişənli tənlik və ya ikidəyişənli iki tənliklər sistemini tərtib və həll etmək bacarıqları, sadə xətti bərabərsizliklərin araşdırılması vərdisləri və həll etmək bacarıqları, biri xətti, digəri

ikidəyişənli olan ikidəyişənli tənliklər sistemini, kvadrat bərabərsizliyi həll etmək bacarıqları, cəbri bərabərsizlikləri intervallar üsulu ilə həll etmək, modul işarəsi daxilində dəyişənli olan sadə tənlik və bərabərsizliklərin həlli və araşdırılması qabiliyyətləri yoxlanılır. Həmçinin rəşional ifadələrin, kvadrat kök və n -ci dərəcədən kök daxil olan ifadələrin çevrilməsi, habelə ardıcılıqların, ədədi və həndəsi silsilələrin xassələrinin məsələ həllinə tətbiq etmə vərdisləri yoxlanılır. Bundan başqa elementar funksiyaların törəmələri cədvəlinin və törəmənin hesablanması qaydalarının köməyi ilə bəzi funksiyaların törəməsini tapmaq bacarıqları, törəmənin həndəsi və fiziki mənasını tətbiq etmək, funksiyanın araşdırılmasına diferensial hesabını tətbiq etmək vərdisləri yoxlanılır.

Həndəsə məzmun xəttinə aid alt standartlar üzrə həndəsi təsvir, təsvür və məntiqi mühakimələrin köməyi ilə fiqurların əlamət və xassələrini araşdırmaq, habelə həndəsi çevirmələri və simmetriyanı tətbiq etmək kimi bilik və bacarıqlar yoxlanılır. O cümlədən, ən sadə fiqurlar, üçbucaqlar, dördbucaqlılar, çevrə və dairə, çoxbucaqlılar haqqında bilik və bacarıqlar, onların xassələrinin tətbiqi vərdisləri yoxlanılır. Sinuslar və kosinuslar teoremlərinin tətbiqi ilə üçbucaqları həll etmək bacarıqları, verilmiş üçbucağın daxilinə və xaricinə çəkilmiş çevrələrin xassələrinin, habelə çevrəyə toxunan və kəsənin xassələrinin tətbiq edilməsi vərdisləri yoxlanılır.

Müstəvidə və fəzada vektorlar haqqında biliklər, hərəkət çevirməsi və onun tətbiqi, koordinatlar üsulunun bəzi tətbiqi bacarıqları (o cümlədən düz xəttin, müstəvinin, sferanın tənliyini tətbiq etmək bacarıqları) yoxlanılır. Fəzada komponentləri ilə verilmiş iki vektorun skalyar hasilini tapmaq, koordinatlar üsulunu müxtəlif məsələlərin həllinə tətbiq etmək, fəzada verilmiş vektoru komplanar olmayan üç vektor üzrə ayırmaq vərdisləri yoxlanılır.

Həmçinin fəzada düz xətlərin qarşılıqlı vəziyyətinə və fəzada müstəvilərin qarşılıqlı vəziyyətinə aid, fəzada düz xətlə müstəvi arasındakı bucağa, iki müstəvi arasındakı bucağa aid məsələləri həll etmək qabiliyyətləri, habelə üç perpendikulyar haqqında teoremi tətbiq etmək bacarıqları aşkarlanır.

Çoxüzüzlülərin növlərini tanımaq, prizmanın, piramidanın, kəsik piramidanın yan səthinin, tam səthinin və həcmnin, oxşar çoxüzüzlülərin səthlərinin sahələrinin və həcmələrinin hesablanmasına aid məsələlər həll etmək bacarıqları yoxlanılır.

Fırlanma cisimləri haqqında təsvürlər aşkarlanır, silindrin, konusun, kəsik konusun yan səthlərinin, tam səthlərinin və həcmələrinin tapılmasına aid məsələləri həll etmək, kürənin və hissələrinin səthlərinin sahələrini və həcmələrini tapmaq bacarıqları yoxlanılır.

Ölçmə məzmun xəttinə aid alt standartlar üzrə ölçü vahidləri haqqında, bir ölçü vahidindən digərinə keçid (o cümlədən çox işlənən beynəlxalq ölçü vahidlərini tanımaq və birindən digərinə keçid) kimi bilik və bacarıqlar yoxlanılır. Fəza fiqurlarının xassələrini ölçməyə tətbiq etmək, ölçmə və hesablama vasitələri ilə sahələri hesablamaq qabiliyyətləri aşkarlanır.

Statistika və ehtimal məzmun xəttinə aid alt standartlar üzrə statistik məlumatları toplamaq, sistemləşdirmək, təhlil etmək, birləşmələr və ehtimal nəzəriyyələrinin əsas anlayışlarını başa düşmək və onları tətbiq etmək kimi bilik və bacarıqlar yoxlanılır. Hadisələrin başvermə ehtimalının hesablanmasına Bernulli sxemini tətbiq etmək bacarıqları yoxlanılır.

HƏQİQİ ƏDƏDLƏR

Natural ədədlər və onların onluq say sistemində yazılışı. Bölünən və bölən. Tam və qalıqlı bölmə. Ədədlərin bölünmə əlamətləri. Sadə və mürəkkəb ədədlər. Natural ədədlərin sadə vuruqlara ayrılması. Ən böyük ortaq bölən (ƏBOB), ən kiçik ortaq bölünən (ƏKOB). Natural ədədlər üzərində əməllər.

Adi kəsr. Kəsrin əsas xassəsi. Kəsrlərin ixtisarı. Kəsrlərin müqayisəsi. Adi kəsrlər üzərində əməllər. Ədədin hissəsinin və hissəsinə görə ədədin tapılması. Onluq kəsr. Onluq kəsrlər üzərində əməllər. Adi kəsrin onluq kəsre və onluq kəsrin adi kəsre çevrilməsi. Adi, onluq və dövrü kəsrlər üzərində birgə əməllər. Tam ədədlər. Rəşional ədədlər. Rəşional ədədlərin koordinat düz xətti üzərində təsviri. Ədədin modulu. Rəşional ədədlərin müqayisəsi. Rəşional ədədlər üzərində əməllər. İrrasional ədədlər. Həqiqi ədədlər və onların onluq kəsr şəklində yazılışı. Həqiqi ədədlər üzərində əməllər. Ədədin tam və kəsr hissəsi. Ədədi orta, həndəsi orta.

KOMPLEKS ƏDƏDLƏR

Kompleks ədədin tərifli. Qoşma kompleks ədədlər. Kompleks ədədin cəbri şəkli. Kompleks ədədlər üzərində cəbri əməllər. Kompleks ədədin həndəsi təsviri. Kompleks ədədin modulu və arqumenti. Kompleks ədədin triqonometrik şəkli. Triqonometrik şəkildə verilmiş kompleks ədədlər üzərində əməllər. Muavr düsturu.

NİSBƏT. TƏNASÜB. FAİZ

Nisbət. Tənasüb və onun əsas xassəsi. Düz və tərs mütənasib kəmiyyətlər. Ədədin verilmiş ədədlərlə düz və tərs mütənasib hissələrə bölünməsi. Faiz. Ədədin faizinin tapılması. Faizə görə ədədin tapılması. İki ədədin faiz nisbəti. Kəmiyyətlərin dəyişməsinin faizlə ifadəsi. Diaqramlar.

RƏŞIONAL İFADƏLƏR

Ədədi ifadələr. Dəyişəni olan ifadələr. Natural üstlü qüvvət və onun xassələri. Birləşmələr və çoxhədlilər, onların standart şəkli. Birləşmələr və çoxhədlilər üzərində əməllər. Eyniliklər və eynilik çevrilmələri. Müxtəsər vurma düsturları. Müxtəlif üsullarla çoxhədlinin vuruqlara ayrılması. Kvadrat üçhədlidən tam kvadratın ayrılması.

Rəşional ifadələr və onlar üzərində əməllər.

İRRASİONAL İFADƏLƏR. HƏQİQİ ÜSTLÜ QÜVVƏT

Kvadrat kök. Hesabi kvadrat kök. Hesabi kvadrat kökün xassələri. $\sqrt{x^2} = |x|$ eyniliyi. Vuruğun kök işarəsi altından çıxarılması. Vuruğun kök işarəsi altına salınması. Kvadrat köklər daxil olan ifadələrin çevrilməsi. Tam üstlü qüvvət və onun xassələri. Ədədin standart şəkli. Həqiqi ədədlərin n -ci dərəcədən kökü və onun xassələri. Həqiqi üstlü qüvvət və onun xassələri. Qüvvətlərin müqayisəsi. Həndəsi orta. Kəsrin məxrəcənin və ya surətinin irrasionalıqdan azad edilməsi. İrrasional ifadələrin eynilik çevrilmələri.

ÖLÇMƏ. STATİSTİKANIN ELEMENTLƏRİ. ÇOXLUQLAR. BİRLƏŞMƏLƏR NƏZƏRİYYƏSİNİN VƏ EHTİMAL NƏZƏRİYYƏSİNİN ELEMENTLƏRİ.

Ölçü anlayışı. Eyni kəmiyyətin müxtəlif ölçü vahidləri və onlar arasındakı əlaqə. Məlumatların toplanması. Ədədi orta, median, moda və ən böyük fərq. İki parametrixə görə məlumatların təhlili. Məlumatın təhlili. Ölçmənin dispersiyası və orta kvadratik meyli (standart meyil).

Çoxluqlar və onlar üzərində əməllər. Eylər-Venn diaqramları. İki sonlu çoxluğun birləşməsinin elementlərinin sayı. Birləşmələr nəzəriyyəsində toplama prinsipi və vurma prinsipi. Birləşmələrin növləri: permutasiyalar, kombinezonlar. Hadisə anlayışı. Yəqin hadisə, mümkün olmayan hadisə, təsadüfi hadisə. Elementar hadisələr. Asılı olmayan və asılı olan hadisələr. Mümkün halların sayı. Əlverişli halların sayı. Ehtimalın klassik tərifli. Ehtimalların toplanması qaydası. Asılı olmayan iki hadisənin hasilinin ehtimalı. Asılı olan iki hadisənin hasilinin ehtimalı (şərti ehtimal). Birləşmələr nəzəriyyəsindən düsturlarının tətbiqi ilə sadə məsələlərin həlli.

BİRDƏYİŞƏNLİ TƏNLİKLƏR VƏ TƏNLİK QURMAQLA MƏSƏLƏLƏR HƏLLİ

Tənlük və onun kökləri. Eynigüclü tənlük. Birdəyişənlü xətti tənlük, ona gətirilən tənlük və məsələlər. Kvadrat tənlük. Kvadrat tənlüyün kökləri düsturu. Viyet teoremi və onun tərsi olan teorem. Kvadrat üçhədlinin vuruqlara ayrılması. Kvadrat tənlüyə gətirilən tənlük və məsələlər. Rəşional və irrasional tənlük. Dəyişəni həm də modul işarəsi daxilində olan tənlük.

TƏNLİKLƏR SİSTEMİ. TƏNLİKLƏR SİSTEMİ QURMAQLA MƏSƏLƏLƏR HƏLLİ

İkidəyişənlü xətti tənlük. İkidəyişənlü xətti tənlük sistemi. İkidəyişənlü xətti tənlük sisteminin həllinin varlığının araşdırılması. Eynigüclü tənlük sistemi. İkidəyişənlü xətti tənlük sisteminin həlli üsulları. Biri birdəyənlü, digəri ikidəyənlü olan tənlük sistemi. Tənlük sistemi qurmaqla məsələlər həlli.

BƏRABƏRSİZLİKLƏR

Ədədi bərabərsizliklər və onların əsas xassələri. Ədədi bərabərsizliklərin toplanması və vurulması. Ədədi aralıqlar. Birdəyişənlü xətti bərabərsizliklərin həlli. Eynigüclü

bərabərsizliklər. Birdəyişənli xətti bərabərsizliklər sistemi. Kvadrat bərabərsizliklər.

Rasional bərabərsizliklər. Bərabərsizliklərin intervallar üsulu ilə həlli. Dəyişəni həm də modul işarəsi daxilində olan bərabərsizliklərin həlli. Mənfi olmayan iki ədədin ədədi ortası ilə həndəsi ortası arasında əlaqə.

ƏDƏDİ ARDICILLIQLAR. SİLSİLƏLƏR

Ədədi ardıcılıqlar. Ardıcılığın limiti. Monoton ardıcılıq. e ədədi. Ədədi və həndəsi silsilə, onların xassələri, n -ci həddinin və ilk n həddinin cəmi düsturları. Sonsuz həndəsi silsilənin cəmi ($|q| < 1$).

FUNKSIYALAR VƏ QRAFİKLƏR

Ədədi funksiya. Funksiyanın təyin oblastı və qiymətlər çoxluğu, funksiyanın verilməsi üsulları. Funksiyanın qrafiki. Funksiyanın sıfırları. Funksiyanın artması və azalması, dövrüliyi, təkliyi, cütü. Qüvvət funksiyası. Mürəkkəb funksiya. Tərs funksiya. Xətti, kvadratik funksiyalar. $y=k/x$, $y=|x|$, $y=\sqrt{x}$ funksiyalarının xassələri və qrafikləri.

TRİQONOMETRİK FUNKSIYALAR

Bucağın dərəcə və radian ölçüsü. Bucağın radian ölçüsünün dərəcə ölçüsü ilə və tərsinə ifadəsi. İxtiyari bucağın sinusu, kosinusu, tangensi və kotangensinin tərfi. Sinus, kosinus, tangens, kotangens funksiyalarının xassələri və qrafikləri. Eyni arqumentin triqonometrik funksiyaları arasındakı asılılıqlar. Çevirmə düsturları. İki bucağın cəmi və fərqinin kosinusu, sinusu və tangensi. İkiqat bucağın triqonometrik funksiyaları. Yarım arqumentin triqonometrik funksiyaları. $\sin \alpha$ və $\cos \alpha$ -nın $\operatorname{tg}(\alpha/2)$ ilə ifadəsi. Eyni adlı triqonometrik funksiyaların cəminin və fərqinin hasilə çevrilməsi. Triqonometrik funksiyaların hasilinin cəmə çevrilməsi. Tərs triqonometrik funksiyalar, onların xassələri və qrafikləri.

TRİQONOMETRİK TƏNLİKLƏR VƏ TƏNLİKLƏR SİSTEMİ. TRİQONOMETRİK BƏRABƏRSİZLİKLƏR

Triqonometrik tənliklər və onların həlli üsulları. Triqonometrik tənliklər sisteminin həlli. Triqonometrik bərabərsizliklərin həlli.

ÜSTLÜ VƏ LOQARİFMİK FUNKSIYALAR

Üstlü funksiya, onun xassələri və qrafiki. Ədədin loqarifmi və onun xassələri. Loqarifmik funksiyanın xassələri və qrafiki. Üstlü və loqarifmik ifadələrin çevrilməsi.

ÜSTLÜ VƏ LOQARİFMİK TƏNLİKLƏR. ÜSTLÜ VƏ LOQARİFMİK TƏNLİKLƏR SİSTEMİ. ÜSTLÜ VƏ LOQARİFMİK BƏRABƏRSİZLİKLƏR

Üstlü tənlik, onun həll üsulları. Üstlü tənliklər sisteminin həlli. Üstlü bərabərsizliklərin həlli. Loqarifmik tənliklərin həlli. Loqarifmik tənliklər sisteminin həlli. Loqarifmik bərabərsizliklərin həlli.

TÖRƏMƏ VƏ ONUN TƏTBİQLƏRİ

Funksiyanın limiti. Görkəmli limitlər. Arqument və funksiya artımı. Funksiyanın kəsilməzliyi. Kəsilməz funksiyanın xassələri. Törəmənin tərfi. Törəmənin hən-

dəsi və fiziki mənası. Toxunanın tənliyi. İki funksiyanın cəminin, hasilinin və nisbətinin törəməsi. Qüvvət funksiyasının törəməsi. Mürəkkəb funksiyanın törəməsi. Triqonometrik, üstlü və loqarifmik funksiyaların törəməsi. Funksiyanın artma və azalma əlamətləri. Funksiyanın böhran və ekstremum nöqtələri, törəmənin köməyi ilə onların tapılması. Funksiyanın parçada ən böyük və ən kiçik qiymətləri. Funksiyanın tədqiqi sxemi.

İBTİDAİ FUNKSIYA VƏ İNTEQRAL

İbtidai funksiyanın tərfi və onun əsas xassələri. İbtidai funksiyanın tapılması qaydaları. Qeyri-müəyyən inteqral. Əyrixətli trapesiyanın sahəsi. Müəyyən inteqral. Nyuton-Leybnis düsturu.

SADƏ HƏNDƏSİ FİQURLAR. ÇEVİRƏ

Parça. Parçaların müqayisəsi. Parçalar üzərində əməllər. Bucaq. Bucaqların növləri. Bucaqların müqayisəsi. Bucağın tənbləni. Bucağın dərəcə və radian ölçüsü. Qonşu və qarşılıqlı bucaqlar. Perpendikulyar düz xətlər. Perpendikulyar və maillər. Mailin proyeksiyası. Kəşifən və paralel düz xətlər. Planimetriya aksiomları. İki düz xəttin üçüncü düz xətlə kəşifməsindən alınan bucaqlar. Düz xətlərin paralellik əlamətləri. Uyğun tərəfləri paralel və uyğun tərəfləri perpendikulyar olan bucaqlar. Parçanın yarıya bölünməsi. Parçanın orta perpendikulyarının qurulması. Bucağın tənblənin qurulması.

Çevrə. Dairə. Düz xətlə çevrənin qarşılıqlı vəziyyəti. Çevrəyə toxunan. İki çevrənin qarşılıqlı vəziyyəti. Mərkəzi bucaq. Daxilə çəkilmiş bucaq. Çevrədə mütənəşib parçalar. Daxilə və xaricə çəkilmiş çevrələr. Çevrənin və çevrə qövşünün uzunluğu. π ədədi. Radiusuna görə çevrənin qurulması.

ÜÇBUCAQLAR

Üçbucaq və onun əsas elementləri. Üçbucağın medianı, tənbləni, hündürlüyü. Üçbucağın perimetri. Medianların xassəsi. Tənblənin xassəsi. Bərabəryanlı üçbucağın xassələri. Üçbucağın daxili bucaqlarının cəmi. Üçbucağın xarici bucağının xassəsi. 30° -li bucaq qarşısındakı katetin xassəsi. Pifaqor teoremi. Düzbucaqlı üçbucağın tərəfləri və bucaqları arasındakı münasibətlər. Konqruent fiqurlar. Üçbucaqların konqruentlik əlamətləri. Üçbucaq bərabərsizliyi. Sinuslar teoremi. Kosinuslar teoremi. Üçbucağın xaricinə və daxilinə çəkilmiş çevrə. Xaricə və daxilə çəkilmiş çevrələrin radiuslarının üçbucağın tərəfləri ilə əlaqəsi. Tərəfinə və ona bitişik bucaqlarına görə üçbucağın qurulması. Tərəflərinə görə üçbucağın qurulması. Üçbucaqların həlli.

DÖRDBUCAQLILAR VƏ ÇOXBUCAQLILAR

Sınıq xətt. Qapalı sınıq xətt. Çoxbucaqlı. Qabarıq çoxbucaqlı. Qabarıq çoxbucaqlının daxili və xarici bucaqlarının cəmi. Dördbucaqlı. Paraleloqram, onun xassələri və əlamətləri. Düzbucaqlı, romb, kvadrat və onların xassələri. Fales teoremi, üçbucağın orta xətti. Trapesiya və onun orta xətti. Düzgün çoxbucaqlının daxilinə və xaricinə çəkilmiş çevrələr, onların radiuslarını hesablamaq üçün düsturlar.

FİQURLARIN SAHƏSİ

Kvadratın, düzbucaqlının, paraleloqramın, üçbucağın, rombun, trapesiyanın və ixtiyari çoxbucaqlının sahəsi. Dairənin və onun hissələrinin sahəsi.

KOORDİNATLAR ÜSULU. HƏRƏKƏT.**OXŞARLIQ. VEKTORLAR**

Müstəvidə və fəzada Dekart koordinat sistemi. Parçanın orta nöqtəsinin koordinatları. İki nöqtə arasında məsafə düsturu. Düz xəttin tənliyi. Düz xəttin bucaq əmsalı. Çevrənin tənliyi. Müstəvinin və sferanın tənliyi. Hərəkət, ox simmetriyası, mərkəzi simmetriya, müstəviyə nəzərən simmetriya, paralel köçürmə. Homotetiya. Fiqurların oxşarlığı. Üçbucaqların oxşarlıq əlamətləri. Düzbucaqlı üçbucaqda düz bucaq tərəsindən hipotenuza endirilmiş hündürlüyün xassələri. Oxşar fiqurların perimetrleri və sahələri nisbəti. Müstəvidə və fəzada vektorlar. Vektorun uzunluğu (mütləq qiyməti, modulu). Vektorların toplanması və çıxılması. Vektorun ədədə vurulması. Vektorun komponentləri. Komponentlərinə görə vektorun uzunluğunun hesablanması. Komponentləri ilə verilmiş vektorlar üzərində əməllər. Müstəvidə vektorun kollinear olmayan iki vektor üzrə ayrılışı. Vektorun koordinat vektorları üzrə ayrılışı. İki vektorun skalyar hasilı.

FƏZADA DÜZ XƏTLƏRİN VƏ**MÜSTƏVİLƏRİN QARŞILIQLI VƏZİYYƏTİ**

Stereometriyanın aksiomları. Fəzada düz xətlərin qarşılıqlı vəziyyəti. Düz xətlərin paralellik əlamətləri. Düz xətlə müstəvinin paralellik əlaməti. Müstəvilərin paralellik əlaməti. Paralel müstəvilərin xassələri. Fəzada düz xətlərin perpendikulyarlığı. Düz xətlə müstəvinin perpendikulyarlıq əlaməti. Perpendikulyar və maillər. Üç perpendikulyar haqqında teorem. Nöqtədən müstəviyə qədər olan məsafə. İki müstəvinin perpendikulyarlıq əlaməti. Çarpaz düz xətlər arasındakı bucaq və məsafə. Düz xətlə müstəvi arasındakı bucaq.

ÇOXÜZLÜLƏR, ONLARIN SƏTHİ VƏ HƏCMİ

İkiüzlü, üçüzlü və çoxüzlü bucaqlar. Çoxüzlü. Prizma. Paralelepiped. Paralelepipedin üzlərinin və diaqonallarının xassələri. Piramida. Kəsik piramida. Düzgün çoxüzlülər. Prizma, piramida və kəsik piramidanın yan və tam səthi. Düzbucaqlı paralelepipedin, düz və mail prizmanın, piramidanın, kəsik piramidanın həcmi.

FIRLANMA CİSİMLƏRİ.**ONLARIN SƏTHİ VƏ HƏCMİ**

Silindr və konus. Silindrin və konusun müstəvi ilə kəsiyi. Sfera və kürə. Kürənin müstəvi ilə kəsiyi. Kürənin hissələri. Çoxüzlülərlə fırlanma fiqurlarının müxtəlif kombinasiyaları. Silindrin, konusun və kəsik konusun yan və tam səthinin sahəsi. Sferanın sahəsi. Silindr, konus və kəsik konusun həcmi. Kürənin həcmi. Kürə segmentinin və sektorunun həcmi. Oxşar fəza fiqurlarının səthlərinin sahələri və həcmli nisbəti.

Aşağıda proqrama əlavə olaraq dərsliklərdə məsələlər şəklində təklif edilən bəzi teorem və düsturlar təqdim edilir. Bu teorem və düsturlar test tapşırıqlarının yerinə yetirilməsində abituriyentlərə müəyyən köməklik göstərə bilər.

Üçbucaq

Üçbucağın tərəflərini a, b, c ilə hündürlüklərini h_a, h_b, h_c ilə, medianlarını m_a, m_b, m_c ilə, yarımperimetrini $p = \frac{a+b+c}{2}$ ilə, xaricinə çəkilmiş çevrənin radiusunu R ilə, daxilinə çəkilmiş çevrənin radiusunu isə r ilə işarə edək.

1) Üçbucağın medianları bir nöqtədə kəşisir və kəşismə nöqtəsində təpədən başlayaraq 2:1 nisbətində bölünür;

$$m_a = \frac{1}{2} \sqrt{2b^2 + 2c^2 - a^2}.$$

2) Hər bir median üçbucağı iki eyni böyüklükdə üçbucağa ayırır.

3) Üçbucağın medianları üçbucağı altı eyni böyüklükdə üçbucağa ayırır.

4) Üçbucağın hündürlükləri və ya onların davamı bir nöqtədə kəşisir.

5) Tərəfləri a, b, c olan üçbucağın l_a tən bövləni

$$l_a = \frac{2}{b+c} \sqrt{bcp(p-a)}, \quad p = \frac{1}{2}(a+b+c) \text{ düsturu}$$

ilə hesablanır.

6) Düzbucaqlı üçbucağın xaricinə çəkilmiş çevrənin mərkəzi hipotenuzun orta nöqtəsidir. Bu çevrənin

$$\text{radiusu hipotenuzun yarısına bərabərdir: } R = \frac{c}{2}$$

7) Düzbucaqlı üçbucaqda düz bucaq tərəsindən çəkilmiş median hipotenuzun yarısına bərabərdir:

$$m_c = \frac{c}{2}$$

8) Düzbucaqlı üçbucaqda $r = \frac{a+b-c}{2}$,

burada r – daxilə çəkilmiş çevrənin radiusu, a, b – katətlər, c – isə hipotenuzudur.

Qabarıq çoxbucaqlılar

1) Qabarıq çoxbucaqlının xarici bucaqlarının cəmi 360° -dir.

2) Xaricə çəkilmiş çoxbucaqlının sahəsi $S=pr$ -dir; burada p – yarımperimetr, r – isə çevrənin radiusudur.

3) Qabarıq n – bucaqlının diaqonallarının sayı $\frac{n(n-3)}{2}$ -dir.

4) Oxşar çoxbucaqlıların perimetrlərinin nisbəti uyğun tərəflərin nisbətində bərabərdir.

Dördbucaqlılar

- 1) Yalnız və yalnız qarşı bucaqlının cəmi 180° -yə bərabər olan qabarıq dördbucaqlının xaricinə çevrə çəkmək olar.
- 2) Yalnız və yalnız qarşı tərəflərinin cəmi bərabər olan qabarıq dördbucaqlının daxilinə çevrə çəkmək olar.
- 3) Qabarıq dördbucaqlının sahəsi diaqonalları ilə onlar arasındakı bucağın sinusunu hasilinin yarısına bərabərdir.

Paraleloqram

- 1) Paraleloqramın diaqonalları onu dörd eyni böyüklükdə üçbucağa ayırır.
- 2) Paraleloqramın sahəsi düsturları:

$$S = ab \sin \alpha, \quad S = \frac{1}{2} d_1 d_2 \sin \varphi,$$

burada a, b – paraleloqramın tərəfləri,
 α – paraleloqramın bucağı, d_1, d_2 – diaqonallar,
 φ – isə diaqonallar arasındakı bucaqdır.

- 3) Paraleloqramın diaqonallarının kvadratları cəmi tərəflərinin kvadratları cəminə bərabərdir.
- 4) Paraleloqramın diaqonallarının kəsişmə nöqtəsindən keçən düz xəttin paralel tərəflər arasında qalan parçası bu nöqtədə yarıya bölünür.

Düzbucaqlı

İstənilən düzbucaqlının xaricinə çevrə çəkmək olar. Bu çevrənin mərkəzi diaqonalların kəsişmə nöqtəsidir, radiusu isə diaqonallın yarısına bərabərdir.

Romb

- 1) Rombun sahəsi: $S = a^2 \sin \alpha, \quad S = \frac{1}{2} d_1 d_2,$
burada a – rombonun tərəfi, α – onun bucağı, d_1, d_2 – isə diaqonallarıdır.
- 2) İstənilən rombonun daxilinə çevrə çəkmək olar; bu çevrənin radiusu rombonun hündürlüyünün yarısına bərabərdir.
- 3) Rombun tərəflərinin orta nöqtələri onun daxilinə çəkilmiş düzbucaqlının təpə nöqtələridir.

Trapesiya

- 1) Bərabəryanlı trapesiyada oturacağa bitişik bucaqlar bərabərdir.
- 2) Bərabəryanlı trapesiyada diaqonallar bərabərdir.
- 3) Trapesiyada yan tərəflərin uzantılarının kəsişmə nöqtəsi, diaqonalların kəsişmə nöqtəsi və oturacaqların orta nöqtələri bir düz xətt üzərində yerləşir.
- 4) Yalnız bərabəryanlı trapesiyanın xaricinə çevrə çəkmək olar.

Çevrə

- 1) Vətərin ortasından keçən diametr bu vətərə perpendikulyardır.
- 2) Paralel vətərlər arasında qalan qövslər bərabərdir.
- 3) Bərabər vətərlər bərabər qövsləri gərir.
- 4) Bərabər qövsləri gərən vətərlər bərabərdir.
- 5) Bərabər vətərlərin çevrə mərkəzindən olan məsafələri bərabərdir.
- 6) Vətərə perpendikulyar olan diametr vətəri və onun gərđiyi qövsü yarıya bölür.

Piramida

- 1) Piramidanın yan üzləri oturacaq müstəvisi ilə eyni bir α bucağı əmələ gətirirsə, onda:
 - a) bütün yan üzlərin hündürlükləri bərabərdir;
 - b) piramidanın oturacağına daxilə çevrə çəkmək olar və piramidanın hündürlüyü bu çevrənin mərkəzindən keçir;
 - c) $S_{ot} = S_{yan} \cdot \cos \alpha$
- 2) Aşağıdakı dörd təklif eynigüclüdür:
 - a) piramidanın yan tilləri bərabərdir;
 - b) yan tillər oturacaq müstəvisi ilə eyni bir bucaq əmələ gətirir;
 - c) yan tillər piramidanın hündürlüyü ilə eyni bir bucaq əmələ gətirir;
 - d) piramidanın oturacağına xaricinə çevrə çəkmək olar və piramidanın hündürlüyü bu çevrənin mərkəzindən keçir.

- 3) Düzgün piramidada $S_{yan} = \frac{S_{ot}}{\cos \alpha}$, burada, α – oturacaqdakı ikiüzlü bucaqdır.

Düzgün tetraedr

Tetraedrin bütün dörd üzü bərabərtərəfli üçbucaqdır, tetraedrin 4 təpəsi, 6 tili var.

V – tetraedrin həcmi, S – tam səthi, a – tili, R – xaricinə çəkilmiş sferanın radiusu, r – daxilə çəkilmiş sferanın radiusu, h – hündürlüyü olarsa, onda

$$V = \frac{a^3 \sqrt{2}}{12}, \quad S = a^2 \sqrt{3}, \quad r = \frac{a \sqrt{6}}{12},$$

$$h = \frac{a \sqrt{6}}{3}, \quad \frac{r}{R} = \frac{1}{3}.$$

Kub

$$V = a^3, \quad S = 6a^2, \quad r = \frac{a}{2}, \quad R = \frac{a \sqrt{3}}{2}, \quad d = a \sqrt{3}$$

burada, a – kubun tili, d isə diaqonalıdır.

Triqonometriya

- 1) $\sin 3\alpha = 3 \sin \alpha - 4 \sin^3 \alpha$
- 2) $\cos 3\alpha = 4 \cos^3 \alpha - 3 \cos \alpha$
- 3) $\sin \alpha + \cos \alpha = \sqrt{2} \sin \left(\alpha + \frac{\pi}{4} \right) = \sqrt{2} \cos \left(\alpha - \frac{\pi}{4} \right)$
- 4) $\sin \alpha - \cos \alpha = \sqrt{2} \sin \left(\alpha - \frac{\pi}{4} \right) = \sqrt{2} \cos \left(\alpha + \frac{\pi}{4} \right)$
- 5) $a \sin \alpha + b \cos \alpha = \sqrt{a^2 + b^2} \sin(\alpha + \beta)$,
burada $\sin \beta = \frac{b}{\sqrt{a^2 + b^2}}$, $\cos \beta = \frac{a}{\sqrt{a^2 + b^2}}$
- 6) $\cos^3 \alpha = \frac{\cos 3\alpha + 3 \cos \alpha}{4}$
- 7) $\sin^3 \alpha = \frac{3 \sin \alpha - \sin 3\alpha}{4}$
- 8) $\arcsin x + \arccos x = \frac{\pi}{2}$, $|x| \leq 1$
- 9) $\sin(\arcsin x) = x$, $|x| \leq 1$
- 10) $\cos(\arccos x) = x$, $|x| \leq 1$
- 11) $\operatorname{tg}(\operatorname{arctg} x) = x$, $-\infty < x < +\infty$
- 12) $\operatorname{ctg}(\operatorname{arctg} x) = x$, $-\infty < x < +\infty$
- 13) $\arcsin(\sin x) = x$, $|x| \leq \frac{\pi}{2}$
- 14) $\arccos(\cos x) = x$, $0 \leq x \leq \pi$
- 15) $\operatorname{arctg}(\operatorname{ctg} x) = x$, $|x| < \frac{\pi}{2}$
- 16) $\operatorname{arctg}(\operatorname{ctg} x) = x$, $0 < x < \pi$
- 17) $\operatorname{arc} \operatorname{tg} x + \operatorname{arcc} \operatorname{tg} x = \frac{\pi}{2}$, $-\infty < x < +\infty$.

Loqarifmlər

$a^{\log_c b} = b^{\log_c a}$, burada $a > 0$, $b > 0$, $c > 0$, $c \neq 1$.

Ədədi silsilə

Fərqi d olan (a_n) ədədi silsiləsində:

- 1) $a_n = \frac{a_{n-k} + a_{n+k}}{2}$, $1 \leq k \leq n-1$.
- 2) $m + n = k + p$ olduqda, $a_m + a_n = a_k + a_p$ -dir.
- 3) $d = \frac{a_m - a_n}{m - n}$ -dir.

Həndəsi silsilə

Vuruğu q olan (b_n) həndəsi silsiləsində:

- 1) $b_n^2 = b_{n-k} \cdot b_{n+k}$, $1 \leq k \leq n-1$.
- 2) $m + n = p + k$ olduqda, $b_m \cdot b_n = b_p \cdot b_k$
- 3) $q^{m-n} = \frac{b_m}{b_n}$

ƏSAS ƏDƏBİYYAT SİYAHISI

1. N. Qəhrəmanova, F. Hüseynov. Riyaziyyat 5. – Bakı, 2017, 2019.
2. S. İsmayılova, A. Hüseynova. Riyaziyyat 6. – Bakı, 2017, 2018.
3. S. İsmayılova. Riyaziyyat 7. – Bakı, 2016, 2018.
4. N. Qəhrəmanova, M. Kərimov, İ. Hüseynov, Riyaziyyat 8. – Bakı, 2019.
5. N. Qəhrəmanova, M. Kərimov, İ. Hüseynov, Riyaziyyat 9. – Bakı, 2018, 2019.
6. N. Qəhrəmanova, M. Kərimov, İ. Hüseynov, Riyaziyyat 10. – Bakı, 2018, 2019.
7. N. Qəhrəmanova, M. Kərimov, Ə. Quliyev, Riyaziyyat 11. – Bakı, 2018, 2019.

ƏLAVƏ ƏDƏBİYYAT SİYAHISI

1. "Riyaziyyat" vəsait. "Abituriyent" jurnalının 1-ci nömrəsinin əlavəsi. – Bakı, 2019.
2. Riyaziyyat. 5-11-ci siniflər üçün "Yeni təhsil proqramı (kurikulum) üzrə qiymətləndirmə tapşırıqları və test tapşırıqları". "Abituriyent" jurnalının 1-ci nömrəsinin əlavəsi. – Bakı, 2019.
3. Riyaziyyat. Test toplusu. "Abituriyent" jurnalının 1-ci nömrəsinin əlavəsi. – Bakı, 2019.

Proqram Dövlət İmtahan Mərkəzində
11.10.2019-cu il tarixində keçirilmiş elmi-
metodiki seminarada (Protokol № 1) müzakirə
edilərək qəbul olunmuşdur.

Seminarın rəhbəri: fizika-riyaziyyat elmləri
doktoru, professor M.H. Yaqubov.

Dövlət İmtahan Mərkəzi proqramın
hazırlanmasında zəhməti olan seminar
iştirakçılarına dərin minnətdarlığını bildirir.

FIZIKA

(I və IV ixtisas qrupları)

Proqram fənn kurikulumu üzrə təlim nəticələrinə uyğun olaraq VI-XI sinif dərslərləri əsasında hazırlanmışdır.

Proqram fənn kurikulumunun fizika fənni üçün müəyyən etdiyi 3 (“**Fiziki hadisələr, qanunauyğunluqlar, qanunlar**”, “**Maddə və sahə, qarşılıqlı təsir, əlaqəli sistemlər**”, “**Eksperimental fizika və müasir həyat**”) məzmun xətti üzrə 5 əsas standartın reallaşdırılması ilə bağlı təlim materiallarını əhatə edir.

Fiziki hadisələr, qanunauyğunluqlar, qanunlar məzmun xəttinə aid alt standartlar üzrə abituriyentin mexaniki, istilik, elektromaqnit, işıq, atom və nüvə hadisələrini dərk etmək, onları xarakterizə edən kəmiyyətlər arasındakı əlaqələrə dair məsələlər həll etmək bacarıqlarını yoxlamaq və qiymətləndirmək mümkündür.

Maddə və sahə, qarşılıqlı təsir, əlaqəli sistemlər məzmun xəttinə aid alt standartlar üzrə abituriyentin materiyanın maddə və sahə formalarını, maddənin quruluşunu, aqreqat hallarını, qravitasiya, elektromaqnit sahələrini dərk etmək və onlara aid məsələlər həll etmək, təbiətdəki əlaqəli sistemlərdə qarşılıqlı təsiri mənimsəmək bacarığını yoxlamağa və qiymətləndirməyə imkan verir.

Eksperimental fizika və müasir həyat məzmun xəttinə aid alt standartlar üzrə abituriyentin mexaniki və istilik hadisələrini xarakterizə edən fiziki kəmiyyətlər arasındakı asılılıqları müəyyənləşdirmək, məişət və istehsalatda istifadə olunan cihaz və avadanlıqların iş prinsipini, müxtəlif fiziki hadisələrə əsaslanan qurğuların iş prinsiplərini izah etmək bacarıqlarını müəyyən etmək mümkündür.

MEXANİKA

Düzxətli bərabərsürətli və dəyişənsürətli hərəkət. Mexaniki hərəkət və onun növləri. Maddi nöqtə. Trayektoriya. Hesablama sistemi. Skalyar və vektorial kəmiyyətlər. Vektorların proyeksiyaları. Yol və yerdəyişmə. Düzxətli bərabərsürətli hərəkət. Sürət. Sürətin ölçülməsi, spidometr. Yerdəyişməyə və yola görə orta sürət. Ani sürət. Hərəkətin nisbililiyi. Sürətlərin toplanması. Düzxətli dəyişənsürətli hərəkət. Düzxətli bərabərtəcilli hərəkət. Təcil. Təcilin ölçülməsi. Akselerometr. Düzxətli bərabərsürətli və bərabərtəcilli hərəkətləri xarakterizə edən kinematik kəmiyyətlərin zamandan asılılıq qrafikləri.

Çevrə üzrə bərabərsürətli hərəkət. Çevrə üzrə bərabərsürətli hərəkət. Çevrə üzrə bərabərsürətli hərəkətdə yol və yerdəyişmə. Xətti sürət və bucaq sürəti. Dövretmə tezliyi və periodu. Çevrə üzrə bərabərsürətli hərəkətdə təcil (mərkəzəqaçma təcili).

Nyuton qanunları. Dinamika və statikanın əsasları. Nyutonun birinci qanunu. Ətalət hesablama sistemi. Qalileyin nisbilik prinsipi. Ətalətlilik. Cismin kütləsi və maddənin sıxlığı. Cismin kütləsinin ölçülməsi. Tərəzilər. Cismin həcmnin ölçülməsi. Menzurka (ölçü silindri). Maddənin sıxlığının təyin edilməsi. Qüvvə. Əvəzləyici qüvvə. Qüvvələrin toplanması. Nyutonun ikinci qanunu. Nyutonun üçüncü qanunu. İrəliləmə hərəkətində olan cismin tarazlıq şərti. Qüvvənin qolu. Qüvvə momenti. Fırlanma oxu olan cismin tarazlıq şərti – momentlər qaydası. Ağırlyq mərkəzi. Tarazlığın növləri: dayanıqlı, dayanıqsız və fərqsiz tarazlıq. Sadə mexanizmlər. Ling. Tərpənməz və tərpənən bloklar. Mail müstəvi. Mexanikanın “qızıl qaydası”.

Ümumdünya cazibə qanunu. Ağırlyq qüvvəsi. Ümumdünya cazibə qanunu. Qravitasiya sabiti və onun fiziki mahiyyəti. Qravitasiya sahəsi. Qravitasiya sahəsinin intensivliyi. Ağırlyq qüvvəsi. Cisimlərin sərbəst düşməsi. Sərbəstdüşmə təcili. Sərbəstdüşmə təcilinin hündürlükdən və coğrafi en dairəsindən asılılığı. Ağırlyq qüvvəsinin təsiri altında hərəkət (şaqlı yuxarı, şaqlı aşağı atılmış cismin hərəkəti). Cismin çəkisi. Çəkisizlik. Əlavə yüklənmə. Yerini süni peykləri. Birinci kosmik sürət.

Elastiklik qüvvəsi. Sürtünmə qüvvəsi. Bərk cisimlərin deformasiyası. Deformasiyanın növləri. Elastiki deformasiyalar. Elastiklik qüvvəsi. Huk qanunu. Sərtlilik. Qüvvənin ölçülməsi. Dinamometr. Sürtünmə qüvvəsi. Sükunət və sürüşmə sürtünmə qüvvəsi. Sürüşmə sürtünmə əmsalı. Sürtünmə qüvvəsinin təsiri altında hərəkət. Tormoz müddəti və tormoz yolu. Bir neçə qüvvənin təsiri altında hərəkət. Mail müstəvidə cismin hərəkəti.

İmpuls. Enerji. Mexaniki iş. Güc. Saxlanma qanunları. Cismin impulsu, qüvvə impulsu. Qapalı sistem. İmpulsun saxlanma qanunu. Cisimlərin mütləq elastiki və mütləq qeyri-elastiki toqquşmaları. Reaktiv hərəkət. Mexaniki iş. Güc. Mexaniki enerji. Kinetik və potensial enerji. Ağırlyq qüvvəsinin işi. Elastiklik qüvvəsinin işi. Sürtünmə qüvvəsinin işi. Kinetik enerji haqqında teorem. Potensial enerji haqqında teorem. Mexaniki enerjinin saxlanması qanunu. Faydalı iş əmsalı (FİƏ).

Mexaniki rəqslər və dalğalar. Sərbəst (məxsusi) rəqslər. Rəqsi hərəkətin xarakteristikaları: amplitud, period, tezlik, dövrü tezlik. Rəqsin fazası. Sərbəst rəqslərin dinamikası. Sərbəst rəqslərin tənliyi. Harmonik rəqslər. Rəqs edən maddi nöqtənin sürət və təcili. Riyazi rəqqas. Riyazi rəqqasın rəqs periodu, tezliyi və dövrü tezliyi. Yaylı rəqqas. Yaylı rəqqasın rəqs periodu, tezliyi və dövrü tezliyi. Rəqs sistemlərinin kinetik, potensial və

tam enerjisi. Harmonik rəqslərdə enerji çevrilmələri. Sönən rəqslər. Məcburi rəqslər. Rezonans. Rəqslərin elastiki mühitdə yayılması – dalğa. Eninə və uzununa dalğalar. Dalğa uzunluğu. Dalğanın yayılma sürəti. Səs dalğaları. Səsin sürəti. Əks-səda. Ultrasəs. Səs lokasiyası.

Bərk cisimlərin, mayələrin və qazların təzyiqi. Təzyiq. Təzyiq qüvvəsi. Maye və qazlarda təzyiq. Paskal qanunu. Mayenin hidrostatik təzyiqi. Maye və qazların təzyiqinin ölçülməsi. Manometrlər. Birləşmiş qablar. Hidravlik maşın və onun iş prinsipi. Atmosfer təzyiqi. Atmosfer təzyiqinin ölçülməsi. Torriçelli təcrübəsi. Barometrlər. Atmosfer təzyiqinin hündürlükdən asılı olaraq dəyişməsi. Arximed qanunu. Cismnin üzmə şərti. Mayələrin sıxlığının ölçülməsi. Areometr.

MOLEKULYAR FİZİKA

Molekulyar kinetik nəzəriyyə (MKN). İdeal qaz qanunları. MKN-nin əsas müddəaları. Broun hərəkəti. Diffuziya. Molekulların kütləsi və ölçüsü. Maddə miqdarı. Nisbi atom kütləsi. Avoqadro sabiti. Molyar kütlə. Molekulların konsentrasiyası. İdeal qaz. Molekulların orta kvadratik sürəti. İdeal qazın təzyiqi. İdeal qazın MKN-nin əsas tənliyi. Temperatur. Molekulun orta kinetik enerjisi. Bolsman sabiti. Temperaturun ölçülməsi. Mütləq temperatur şkalası. Selsi şkalası. Farenheynt şkalası. Temperatur şkalaları arasında əlaqə. İdeal qazın təzyiqinin onun temperatur və molekulların konsentrasiyasından asılılığı. İdeal qazın hal tənlikləri: Klapeyron və Mendeleyev-Klapeyron tənlikləri. Universal qaz sabiti. İdeal qaz qanunları (Boyl-Mariott, Gey-Lüssak, Şarl, Dalton, Avoqadro qanunları). İzoproseslərin qrafik təsvirləri.

Termodinamikanın əsasları. Daxili enerji. Daxili enerjinin dəyişmə üsulları. Biratomlu ideal qazın daxili enerjisi. İstilikvermə və onun növləri: istilikkeçirmə, konveksiya, şüalanma. İstilik miqdarı, cismin istilik tutumu, maddənin xüsusi istilik tutumu. İstilik tarazlığı. İstilik balans tənliyi. Termodinamikada iş. Termodinamikanın birinci qanunu – istilik proseslərində enerjinin saxlanması qanunu. Termodinamikanın birinci qanununun izoproseslərə tətbiqi. Adiabat proses. Biratomlu ideal qazın xüsusi istilik tutumu. Termodinamikanın ikinci qanunu. İstilik mühərrikləri və onların FİƏ. İdeal istilik mühərrikinin FİƏ (Karno düsturu).

Maddənin aqrekat halları. Bərk cisimlər. Kristal və amorf cisimlər. Bərk cismin mexaniki xassələri. Mütləq və nisbi uzanma. Mexaniki gərginlik. Yunq modulu. Gərilmə diaqramı. Ərimə və kristallaşma. Xüsusi ərimə istiliyi. Yanacağıın yanma enerjisi. Xüsusi yanma istiliyi. Səthi gərilmə. Səthi gərilmə qüvvəsi. Səthi gərilmə əmsalı. İslatma. Kapilyar hadisələr. Buxarlanma və kondensasiya. Xüsusi buxarlanma istiliyi. Buxarlanmanın sürəti və ona təsir edən amillər. Doyan və doymayan buxar. Böhran temperaturu. Qaynama. Mayenin qaynama temperaturunun xarici təzyiqdən asılılığı. Maddənin aqrekat hallarının dəyişməsi ilə gedən proseslərdə temperaturun istilik miqdarından və istiliyin verilmə müddətindən asılılıq qrafikləri. Havanın rütubətliyi. Psixrometr. Şəh nöqtəsi. Hiqrometrlər.

ELEKTRODİNAMİKA

Elektrik yükü. Elektrik sahəsi. Elektrik yükü. Elektrik yükünün xassələri. Elementar yük. Cisimlərin elektriclənməsi və elektrostatik induksiya. Elektroskop. Elektrik yükünün saxlanması qanunu. Yüklənmiş cisimlərin qarşılıqlı təsiri. Kulon qanunu. Burulma tərəzisi. Elektrik sahəsi. Elektrik sahəsinin intensivliyi. Elektrik sahələri üçün superpozisiya prinsipi. Nöqtəvi yükün elektrik sahəsi. Elektrik sahəsinin qüvvə xətləri. Elektrik sahəsində yüklü zərrəciklərin hərəkəti. Bircins elektrik sahəsinin işi. Potensiallı sahələr. Potensial və potensiallar fərqi. Bircins elektrik sahəsinin intensivliyi və potensiallar fərqi arasında əlaqə. Elektrometr. Ekvipotensial səthlər. Nöqtəvi yükün elektrik sahəsinin potensialı. Naqillər və dielektriklər elektrostatik sahədə. Maddənin dielektrik nüfuzluğu.

Elektrik tutumu. Elektrik sahəsinin enerjisi. Elektrik tutumu. Kondensatorlar. Müstəvi kondensatorun elektrik tutumunun düsturu. Kondensatorların ardıcıl və paralel birləşdirilməsi. Yüklü kondensatorun elektrik sahəsi. Elektrik sahəsinin enerjisi, enerji sıxlığı.

Sabit cərəyan qanunları. Elektrik cərəyanı. Sabit cərəyan. Cərəyan şiddəti. Cərəyan şiddətinin ölçülməsi. Ampermetr. Gərginlik. Gərginliyin ölçülməsi. Voltmetr. Qalvanometr və ucadandanışanın iş prinsipi. Naqilin müqaviməti. Reostatlar. Xüsusi müqavimət. Dövrə hissəsi üçün Om qanunu. Naqilin volt-ampere xarakteristikası. Naqillərin ardıcıl və paralel birləşdirilməsi. Elektrik hərəkət qüvvəsi (EHQ). Tam dövrə üçün Om qanunu. Qısa qapanma. Qoruyucular. Cərəyanın işi və gücü. Vattmetr. Elektrik saygacı. Coul-Lens qanunu. Qapalı dövrənin FİƏ.

Müxtəlif mühitlərdə elektrik cərəyanı. Metallarda elektrik cərəyanı. Metalların elektrik keçiriciliyi. Metalların müqavimətinin temperaturdan asılılığı. Müqavimətin temperatur əmsalı. İfratkeçiricilik. Elektrolitik dissosiasiya. Elektrolitlərdə elektrik cərəyanı. Elektrolizin I və II qanunu. Qazlarda elektrik cərəyanı. Müstəqil və qeyri-müstəqil boşalma. Qaz boşalmasının volt-ampere xarakteristikası. Müstəqil boşalmanın növləri. Plazma. Vakuumda elektrik cərəyanı. Termoelektron emissiyası. Vakuum diodu. Vakuum diodunun volt-ampere xarakteristikası. Ossilloqraf. Elektron-şüa borusu. Yarımkəçiricilər. Yarımkəçiricilərin müqavimətinin temperaturdan asılılığı. Yarımkəçiricilərin məxsusi və aşqar keçiriciliyi. $p-n$ keçid. Yarımkəçirici diod. Yarımkəçirici diodun volt-ampere xarakteristikası. Fotorezistor, termoelement və termistor. Tranzistor. Onların iş prinsipləri.

Maqnit sahəsinin induksiyası. Maqnit sahəsi. Sabit maqnitlər və onların qarşılıqlı təsiri. Sabit cərəyanlı naqillərin qarşılıqlı təsiri. Maqnit sahəsinin induksiyası. Düz, dairəvi cərəyanın və sabit maqnitin maqnit sahələrinin qüvvə xətlərinin mənzərəsi. Sağ yivli burğu (sağ əl) qaydası. Maqnit sahəsi üçün superpozisiya prinsipi. Yerində maqnit sahəsi. Kompas. Maqnit sahəsinin cərəyanlı naqilə təsiri – Amper qüvvəsi. Sol əl qaydası. Maddənin maqnit nüfuzluğu. Maddənin maqnit xassələri: para-, dia- və ferromaqnitlər. Küri temperaturu. Maqnit

sahəsinin hərəkət edən yüklü zərrəciyə təsiri – Lorens qüvvəsi. Sol əl qaydası. Bircins maqnit sahəsində yüklü zərrəciklərin hərəkəti. Trayektoriyanın əyrilik radiusu, fırlanma periodu və tezliyi. Xüsusi yük. Kütlə spektroqrafi.

Elektromaqnit induksiyası. Maqnit sahəsinin enerjisi. Elektromaqnit induksiya hadisəsi. Maqnit seli. Elektromaqnit induksiya qanunu. Lens qaydası. Hərəkət edən naqillərdə induksiya EQ. Öz-özünə induksiya hadisəsi. Konturun induktivliyi. Maqnit sahəsinin enerjisi.

Elektromaqnit rəqsləri və dalğaları. Rəqs konturu. Rəqs konturunda yaranan sərbəst elektromaqnit rəqsləri. Rəqs konturunda enerji çevrilmələri. Rəqs konturunun məxsusi rəqs periodu və tezliyi. Tomson düsturu. Məcburi elektromaqnit rəqsləri. Rezonans. Elektromaqnit sahəsi. Elektromaqnit dalğaları. Elektromaqnit dalğalarının yayılma sürəti. Açıq rəqs konturu. Elektromaqnit dalğalarının şüalanması və qəbulu. Elektromaqnit dalğalarının tətbiqləri. Radiorabitənin prinsipləri. Modullaşma və detektətmə. Radiolokasiya. Elektromaqnit dalğaları şkalası. Şüalanmanın gücü. Elektromaqnit şüalanma selinin sıxlığı (şüalanmanın intensivliyi).

Dəyişən elektrik cərəyanı. Dəyişən cərəyan generatoru. Cərəyan şiddətinin, gərginliyin və EQ-nin təsir edici qiymətləri. Dəyişən cərəyan dövrəsində aktiv, tutum və induktiv müqavimət. Dəyişən cərəyan dövrəsi üçün Om qanunu. Dəyişən cərəyanın işi və gücü. Elektrik enerjisinin ötürülməsi. Transformator. Transformasiya əmsalı. Transformatorun FİƏ.

OPTİKA

Həndəsi optika. Işığın bircins şəffaf mühitdə düz xətt boyunca yayılması. Işığın sürəti. Işığın qayıtma və sınma qanunları. Mühitin sındırma əmsalı. Işığın tam daxili qayıtması. Işıqötürən. Paralel üzlü şüşə lövhədə və üçüzlü şüşə prizmada şüaların yolu. Müstəvi və sferik güzgülər. Onlarda xəyalın qurulması. Nazik linzalar. Toplayıcı və səpici linzalar. Linzanın fokus məsafəsi. Linzanın optik qüvvəsi. Linzada xəyalların qurulması. Nazik linzanın düsturu. Linzanın xətti böyütməsi. Optik cihazlar: lupa, eynək, fotoaparət, proyeksiya aparatı. Göz, yaxıngörmə və uzaqgörmə.

Dalğa optikası. Işığın dispersiyası. Koherent dalğalar. Dalğaların interferensiyası. Maksimum və minimumların alınma şərtləri. Işığın interferensiyası və onun tətbiqləri. Nyuton halqaları. Dalğaların difraksiyası. Işığın difraksiyası. Difraksiya qəfəsi və qəfəs sabiti. Difraksiya qəfəsində maksimumların alınma şərti. Elektromaqnit dalğalarının eninə olması. Işığın polyarlaşması.

KVANT FİZİKASI

Işıq kvantları. Plank hipotezi. Işıq kvantları. Plank düsturu. Plank sabiti. Foton, onun xassələri, fotonun enerjisi və impulsu. Fotoeffekt. Fotoeffekt qanunları. Çıxış işi. Fotoeffektin qırmızı sərhədi. Fotoeffekt üçün Eynşteyn tənliyi. Fotoeffektin texnikada tətbiqi. Fotoelementlər.

Atom və nüvə fizikası. Atomun quruluşu. Atomun planetar modeli. Bor postulatları. Hidrogen atomunun Bor modeli. Işığın atomlar tərəfindən buraxılması və udulması. Məcburi şüalanma. Lazerlər. Lazerlərin tətbiqi. Atom nüvəsinin tərkibi. İzotoplar. Kütlə defekti. Atom nüvələrinin rabitə enerjisi. Xüsusi rabitə enerjisi. Radioaktivlik. α -, β - və γ - şüalanma və onların təbiəti. Radioaktiv çevrilmələr. Yerdəyişmə qaydası. Radioaktiv çevrilmə qanunu. Yarımparçalanma periodu. Nüvə reaksiyaları. İonlaşdırıcı şüalanmaların qeydə alınma üsulları: Heyger sayğacı, Vilson kamerası. Uran nüvəsinin bölünməsi. Zəncirvari nüvə reaksiyaları. Nüvə reaktoru. Böhran kütləsi. Neytronların artma əmsalı. İstilik nüvə reaksiyaları. Radioaktiv şüalanmanın bioloji təsiri. Radioaktiv şüalanmanın udulma dozası. Elementar zərrəciklərin təsnifatı. Antizərrəciklər.

ƏSAS ƏDƏBİYYAT SİYAHISI

1. Murquzov M. İ. və b. Fizika. Dərslik. 6-cı sinif. Bakı, 2017, 2018.
2. Murquzov M. İ. və b. Fizika. Dərslik. 7-ci sinif. Bakı, 2018.
3. Murquzov M. İ. və b. Fizika. Dərslik. 8-ci sinif. Bakı, 2019.
4. Murquzov M. İ. və b. Fizika. Dərslik. 9-cu sinif. Bakı, 2016, 2019.
5. Murquzov M. İ. və b. Fizika. Dərslik. 10-cu sinif. Bakı, 2017, 2019.
6. Abdurazaqov R. R. və b. Fizika. Dərslik. 11-cu sinif. Bakı, 2018, 2019.

ƏLAVƏ ƏDƏBİYYAT SİYAHISI

1. Fizika. Vəsait. "Abituriyent" jurnalının xüsusi buraxılışı.
2. Fizika. 6- 11-ci siniflər üçün "Yeni təhsil proqramı (kurikulum) üzrə qiymətləndirmə tapşırıqları və test tapşırıqları" kitabçaları. "Abituriyent" jurnalının 1-ci nömrəsinin əlavəsi. – Bakı, 2019.
3. Fizika. Test toplusu. "Abituriyent" jurnalının 1-ci nömrəsinin əlavəsi.– Bakı, 2019.

Proqram Dövlət İmtahan Mərkəzində
16.10.2019-cu il tarixdə keçirilmiş elmi
metodiki seminar
(Protokol № 2) müzakirə edilərək qəbul
olunmuşdur.

Seminarın rəhbəri: fizika üzrə elmlər doktoru
M.A.Musayev.

Dövlət İmtahan Mərkəzi proqramın
hazırlanmasında zəhməti olan seminar
iştirakçılarına dərin minnətdarlığını bildirir.

KİMYA

(I ixtisas qrupu)

Proqram fənn kurikulumu üzrə təlim nəticələrinə uyğun olaraq VII-XI sinif dərslərləri əsasında hazırlanmışdır.

Proqram fənn kurikulumunun kimya fənni üçün müəyyən etdiyi 4 (“**Maddə və maddi aləm**”, “**Kimyəvi hadisələr**”, “**Eksperiment və modelləşdirmə**”, “**Kimya və həyat**”) məzmun xətti üzrə 10 əsas standartın reallaşdırılması ilə bağlı təlim materiallarını əhatə edir.

Maddə və maddi aləm məzmun xəttinə aid alt standartlar üzrə abituriyentin maddələrin quruluşunu, kimyəvi rabitələrin tiplərini, xassələrini, atom və molekulları, maddi aləmi düzgün dərk etmək, saf maddələri və qarışıqları bir-birindən fərqləndirmək, bu istiqamətdə məsələlər həll etmək bacarıqlarını yoxlamaq və qiymətləndirmək mümkündür.

Kimyəvi hadisələr məzmun xəttinə aid alt standartlar üzrə abituriyentin maddələrin bir-birinə çevrilməsi, bu çevrilmələrin qanunauyğunluqlarını və şəraitini, maddələrin alınmasını dərk etmək, kimyəvi reaksiyaları təsnif etmək, metallar, qeyri-metallar və onların birləşmələrinə, üzvi birləşmələrə aid reaksiyaların qanunauyğunluqlarını izah etmək, reaksiya tənlikləri əsasında hesablamalar aparmaq bacarığını yoxlamağa və qiymətləndirməyə imkan verir.

Eksperiment və modelləşdirmə məzmun xəttinə aid alt standartların mənimsənilmə səviyyəsini isə yoxlamaq və qiymətləndirmək mümkün deyil. Çünki bu alt standartlarının mənimsənilmə səviyyəsi eksperiment, müşahidə və təqdimatlarla əlaqədardır.

Kimya və həyat məzmun xəttinə aid yalnız bir alt standart üzrə abituriyentin qeyri-üzvi və üzvi maddələrin həyatın istənilən sahəsində zərər vurmada tətbiqini və həyatda rolunu izah etmək bacarıqlarını yoxlamağa və qiymətləndirməyə imkan verir. Digər alt standartların mənimsənilmə səviyyəsini isə yoxlamaq və qiymətləndirmək mümkün deyil.

ÜMUMİ KİMYA

Kimyanın ilk anlayışları. Kimya fənni, onun vəzifələri. Kimyanın təbiət elmləri sırasında mövqeyi. Maddələr, fiziki və kimyəvi xassələri. Saf maddələr və qarışıqlar. Qarışıqda maddələrin kütlə paylarının hesablanması. Qarışıqların ayrılması üsulları. Fiziki və kimyəvi hadisələr. Kimyəvi reaksiyaların əlamətləri, başlanması və gətməsi şərtləri.

Atom-molekul təlimi. Kimyəvi elementlər. Bəsit və mürəkkəb maddələr. Allotropiya. Atom kütlə vahidi. Kimyəvi formullar. Nisbi atom və nisbi molekul kütləsi.

Mürəkkəb maddədə kimyəvi elementlərin kütlə nisbətinin və kütlə payının hesablanması. Kimyəvi formulların çıxarılması. Kimyəvi formullar üzrə hesablamalar. Maddə tərkibinin sabitliyi və maddə kütləsinin saxlanması qanunları. Kimyəvi tənliklər.

Maddə miqdarı. Avoqadro qanunu. Maddə miqdarı. Mol. Molyar kütlə. Avoqadro qanunu və qazların molyar həcmi. Qazların sıxlığı və nisbi sıxlığı. Qazların qarışıqda həcm payının hesablanması. Qaz qarışığının orta molyar kütləsinin hesablanması. Kimyəvi reaksiyalarda qazların həcm nisbətləri. Kimyəvi tənliklər üzrə hesablamalar.

Atomun quruluşu. Dövri qanun. Kimyəvi elementlərin dövri sistemi. Atom nüvəsinin tərkibi. İzotoplar. Atomun quruluşu. Elektron formulları. Kimyəvi elementlərin təsnifatı. Dövri qanun və kimyəvi elementlərin dövri sistemi. Böyük və kiçik dövrlər, qruplar və yarımqruplar. Dövri sistemin I-IV dövr elementlərinin atomlarında elektronların paylanması. Elementlərin və onların birləşmələrinin xassələrinin onların dövri sistemdəki mövqeyindən və atomlarının elektron quruluşundan asılılığı.

Kimyəvi rabitə. Kimyəvi elementlərin elektro-mənfiliyi. Kimyəvi rabitənin tipləri. Hibridləşmə. Kovalent, ion, hidrogen və metal rabitələrinin əmələgəlmə mexanizmi. Kristal qəfəslərin tipləri. Valentlik. Atomların valent imkanları. Oksidləşmə dərəcəsi.

Fiziki və kimyəvi hadisələr. Kimyəvi reaksiyalar.

Birləşmə, parçalanma, əvəzetmə, dəyişmə reaksiyaları. Homogen və heterogen reaksiyalar. Kimyəvi reaksiyaların istilik effekti. Ekzotermik və endotermik reaksiyalar. Maddənin əmələgəlmə və yanma istiliyi. Termokimyəvi tənliklər üzrə hesablamalar.

Kimyəvi reaksiyaların təsnifatı. Tarazlıq. Oksidləşmə-reduksiya reaksiyaları. Oksidləşmə və reduksiya. Oksidləşdirici və reduksiyaedici. Oksidləşmə-reduksiya reaksiyalarının növləri və onların tənliklərinin əmsallaşdırılması.

Kimyəvi reaksiyaların sürəti. Kimyəvi tarazlıq. Kimyəvi reaksiyaların sürəti və onun hesablanması. Kimyəvi reaksiyaların sürətinə təsir edən amillər. Katalizator və katalitik reaksiyalar. Dönən və dönməyən reaksiyalar. Kimyəvi tarazlıq və ona təsir edən amillər. Le-Şatlye prinsipi.

Məhlullar. Maddələrin həll olması. Həllolma əmsalı. Həllolmaya təsir edən amillər. Doymuş və doymamış məhlullar. Həll olmuş maddənin kütlə payı. Molyar qatılıq.

Elektrolitik dissosiasiya. Elektroliz. Hidroliz. Həllolmanın fiziki-kimyəvi mahiyyəti. Kristalhidratlar. Elektrolitlər və qeyri-elektrolitlər. Elektrolitik dissosiasiya. Turşu, qələvi və duzların dissosiasiyası. Dissosiasiya dərəcəsi. Qüvvətli və zəif elektrolitlər. İon mübadiləsi reaksiyaları. Reaksiyaların ion tənlilikləri. İonların təyini. Duzların hidrolizi. Metalların elektrokimyəvi gərginlik sırası. Elektrolitlərin suda məhlullarının və ərintilərinin elektrolizi.

Qeyri-üzvi birləşmələrin mühüm sinifləri. Oksidlər, əsaslar, turşular, duzlar və onların təsnifatı, adlandırılması, xassələri, alınma üsulları. Amfoterlik.

QEYRİ-ÜZVİ KİMYA

Hidrogen. Dövri sistemdə ikili mövqeyi, atomunun elektron quruluşu, təbiətdə yayılması. Hidrogenin izotopları. Fiziki və kimyəvi xassələri, alınması, tətbiqi.

Oksigen. Dövri sistemdə mövqeyi, atomunun elektron quruluşu, təbiətdə yayılması. Fiziki və kimyəvi xassələri, alınması, tətbiqi, təbiətdə rolu və dövrünü. Ozon. Ozonun alınması, xassələri, tətbiqi və təbiətdə rolu.

Su. Onun fiziki və kimyəvi xassələri.

Flüor yarımqrupu elementləri.

Xlor. Dövri sistemdə mövqeyi, atomunun quruluşu. Fiziki və kimyəvi xassələri. Alınması. Hidrogen-xlorid və xlorid turşusu. Alınması, xassələri. Xlorid turşusunun duzları. Xlorun oksigenli turşuları. Halogenlərin və birləşmələrinin xassələrinin müqayisəsi. Halogenlərin alınması. Halogenid ionlarının təyini. Təbiətdə halogenlərin yayılması, halogenlərin tətbiqi.

Oksigen yarımqrupu elementləri.

Kükürd. Kükürdün dövri sistemdə mövqeyi, atomunun quruluşu, təbiətdə yayılması. Allotrop şəkil-dəyişmələri, alınması, fiziki və kimyəvi xassələri, tətbiqi. Kükürdün oksidləri. Duru və qatı sulfat turşularının xassələri. Sulfat turşusunun kontakt üsulu ilə istehsalı. Sulfat turşusu və onun duzlarının tətbiqi. Hidrogen-sulfid. Sulfat və sulfid ionlarının təyini.

Azot yarımqrupu elementləri.

Azot. Azotun dövri sistemdə mövqeyi, atomunun quruluşu, təbiətdə yayılması. Fiziki və kimyəvi xassələri, alınması, tətbiqi. Ammonyak, fiziki və kimyəvi xassələri, alınması, tətbiqi. Ammonium duzları. Ammonium ionunun təyini. Azot-monooksid və azot-dioksid, alınması və xassələri. Nitrat turşusunun alınması, fiziki və kimyəvi xassələri, tətbiqi. Nitrat turşusunun duzları. Nitrat ionunun təyini.

Fosfor. Fosforun dövri sistemdə mövqeyi, atomunun quruluşu, təbiətdə yayılması, allotrop şəkil-dəyişmələri. Fiziki, kimyəvi xassələri, alınması və tətbiqi. Fosfor (V) oksid. Fosforun turşuları. Ortofosfat turşusu. Alınması və xassələri. Ortofosfat turşusunun duzları. Ortofosfat ionunun təyini. Mineral gübrələr və onların təsnifatı.

Karbon yarımqrupu elementləri.

Karbon. Karbonun dövri sistemdə mövqeyi, atomunun quruluşu, təbiətdə yayılması, allotrop şəkil-dəyişmələri. Karbonun kimyəvi xassələri. Karbon-monooksid və karbon-

dioksid, onların fiziki və kimyəvi xassələri, alınması, tətbiqi. Karbonat turşusu və onun duzları. Karbonat ionunun təyini.

Silisiyum. Silisiyumun dövri sistemdə mövqeyi, atomunun quruluşu. Silisiyumun təbiətdə yayılması, fiziki və kimyəvi xassələri, alınması və tətbiqi. Silisiyum-dioksid, metasilikat turşusu və onun duzları. Silikat sənayesi: şüşə və sement istehsalı.

Metalların ümumi xarakteristikası. Dövri sistemdə mövqeyi və atomlarının elektron quruluşu. Təbiətdə yayılması, təsnifatı, ümumi fiziki və kimyəvi xassələri. Metalların texnikada tətbiqi. Metalların sənayedə alınmasının əsas üsulları. Metalların korroziyası və korroziyadan mühafizə.

Əsas yarımqrup metalları.

Qələvi metalların dövri sistemdə mövqeyi və atomlarının quruluşu. Natrium və kalium. Mühüm təbii birləşmələri. Natrium və kaliumun fiziki və kimyəvi xassələri, alınması, tətbiqi. Natrium və kalium hidroksidləri. Onların alınması, kimyəvi xassələri və tətbiqi.

Kalsium. Dövri sistemdə mövqeyi, atomunun quruluşu, təbiətdə yayılması. Fiziki və kimyəvi xassələri, alınması, tətbiqi. Kalsium-oksid və kalsium-hidroksid. Gips. Suyun codluğu, onun növləri və aradan qaldırılması üsulları.

Alüminium Dövri sistemdə mövqeyi, atomunun quruluşu, təbiətdə yayılması. Fiziki və kimyəvi xassələri, alınması və tətbiqi. Alüminotermiya. Alüminium-oksid və alüminium-hidroksid. Onların alınması və xassələri.

Əlavə yarımqrup metalları.

Dəmir. Təbiətdə yayılması, alınması, fiziki və kimyəvi xassələri, tətbiqi. Dəmir ionlarının təyini. Dəmirin oksidləri və hidroksidləri. Çuqun və polad istehsalı.

Mis, sink, xrom. Alınması, fiziki və kimyəvi xassələri, tətbiqi.

ÜZVİ KİMYA

Üzvi birləşmələrin kimyəvi quruluş nəzəriyyəsi. Maddələrin xassələrinin onların quruluşundan asılılığı. İzomerlik, onun növləri. Molekullarda kimyəvi rabitələrin təbiəti. Üzvi maddələrin təsnifatı.

Doymuş alifatik karbohidrogenlər.

Alkanlar. Ümumi formulu, homoloji sırası, karbon zəncirinin izomerliyi, adlandırılması. Elektron və fəza quruluşu, sp^3 -hibridləşmə. Alkanların alınması, xassələri, tətbiqi.

Doymamış alifatik karbohidrogenlər.

Alkenlər. Ümumi formulu, homoloji sırası, izomerliyi və adlandırılması. Elektron və fəza quruluşu, sp^2 -hibridləşmə. Alkenlərin alınması, fiziki və kimyəvi xassələri, tətbiqi. Markovnikov qaydası.

Alkadienlər. Alkadienlərin ümumi formulu. Divinil, izopren və xlorprenin alınması, fiziki və kimyəvi xassələri, tətbiqi.

Alkinlər. Alkinlərin ümumi formulu, homoloji sırası, izomerliyi, adlandırılması. Elektron və fəza quruluşu, sp-hibridləşmə. Alkinlərin alınması, fiziki və kimyəvi xassələri, tətbiqi.

Tsiklik karbohidrogenlər.

Tsikloalkanlar. Tsikloalkanların ümumi formulu, homoloji sırası. Quruluşu, izomerliyi. Adlandırılması. Alınması, fiziki və kimyəvi xassələri, tətbiqi.

Aromatik karbohidrogenlər. Benzol və onun homoloqları. Ümumi formulu. Benzol və onun homoloqlarının alınması, fiziki və kimyəvi xassələri, tətbiqi. Toluol molekulunda atom qruplarının qarşılıqlı təsiri.

Təbii qaz, neft, daş kömür və onlardan alınan məhsullar. Neftin emalı üsulları.

Oksigenli üzvi birləşmələr. Spirtlər. Doymuş biratomlu spirtlərin ümumi formulu, homoloji sırası, quruluşu, izomerliyi, adlandırılması. Spirtlərin alınması. Sənayedə metanol və etanolun alınması. Spirtlərin fiziki və kimyəvi xassələri, tətbiqi. Sadə efirlər, alınması və adlandırılması. Doymuş çoxatomlu spirtlər. İkiatomlu və üçatomlu spirtlərin ümumi formulaları. Etilenqlikol və qliserin. Alınması, fiziki və kimyəvi xassələri, təyini, tətbiqi.

Fenollar. Fenol molekulunda atom qruplarının qarşılıqlı təsiri. Fenolun alınması, xassələri, təyini, tətbiqi.

Aldehidlər. Doymuş aldehidlərin ümumi formulu, homoloji sırası, izomerliyi, adlandırılması, quruluşu. Qarışqa və sirkə aldehidləri, alınması, fiziki və kimyəvi xassələri, tətbiqi. Ketonlar.

Karbon turşuları və onların törəmələri. Birəsaslı karbon turşuları. Ümumi formulu, homoloji sırası, izomerliyi, adlandırılması, quruluşu. Karbon turşularının alınması, fiziki və kimyəvi xassələri, tətbiqi. Qarışqa və sirkə turşuları.

Doymamış karbon turşuları: akril və metakril turşuları.

Ali karbon turşuları: palmitin, stearin, olein, linol və linolen turşuları.

İkiəsaslı karbon turşuları: tereftal, oksalat, adipin turşuları.

Mürəkkəb efirlər. Mürəkkəb efirlərin turşularla spirtlərin efirləşmə reaksiyasından alınması. Adlandırılması. Fiziki və kimyəvi xassələri. Tətbiqi.

Yağlar. Yağların tərkibi, xassələri, emalı. Bərk və maye yağlar. Sabun və sintetik yuyucu maddələr.

Karbohidratlar. Karbohidratların təsnifatı. Monosaxaridlər. Qlükoza, fruktoza, riboza və dezoksiriboza. Qlükozanın quruluşu, alınması, fiziki və kimyəvi xassələri, tətbiqi. Disaxaridlər. Saxaroza, tərkibi, fiziki və kimyəvi xassələri, tətbiqi. Polisaxaridlər: nişasta və sellüloza. Fiziki və kimyəvi xassələri, tətbiqi.

Azotlu üzvi birləşmələr.

Aminlər. Təsnifatı, quruluşu, adlandırılması, xassələri. Anilin alınması, fiziki və kimyəvi xassələri, tətbiqi.

Aminturşular. Təsnifatı, adlandırılması, izomerliyi, alınması, fiziki və kimyəvi xassələri, tətbiqi.

Zülallar. Zülalların tərkibi, quruluşu, fiziki və kimyəvi xassələri. Əhəmiyyəti və tətbiqi.

İrimolekullu birləşmələr. Monomer, polimer, polimerləşmə dərəcəsi. Polimerlərin alınma reaksiyaları: polimerləşmə və polikondensləşmə. Sintetik polimerlərin mühüm nümayəndələri: polietilen, poli-propilen, təbii və sintetik kauçuklar, fenolformaldehid qatranı. Liflər (lavsan, kapron, enant, neylon).

ƏSAS ƏDƏBİYYAT SİYAHISI

1. M.M. Abbasov və b. Kimya. 7-ci sinif. – Bakı, 2018.
2. M.M. Abbasov və b. Kimya. 8-ci sinif. – Bakı, 2019.
3. İ.U.Lətifov, Ş.Ə.Mustafa. Kimya. 9-cu sinif. – Bakı, 2016, 2017.
4. S.Z.Həmidov, F.E.Hüseynov, E.T. Abdullayev. Kimya. 10-cu sinif. – Bakı 2017, 2018.
5. İ.U.Lətifov, Ş.Ə.Mustafa, R.İ.Camalova. Kimya. 11-ci sinif. – Bakı, 2018.

ƏLAVƏ ƏDƏBİYYAT SİYAHISI

1. Kimya. Vəsait. "Abituriyent" jurnalının xüsusi buraxılışı.
2. Kimya. 7-11-ci siniflər üçün "Test tapşırıqları" və "Yeni təhsil proqramı (kurikulum) üzrə qiymətləndirmə tapşırıqları" kitabçaları. "Abituriyent" jurnalının 1-ci nömrəsinin əlavəsi. – Bakı, 2019.
3. Kimya. Test toplusu. "Abituriyent" jurnalının 1-ci nömrəsinin əlavəsi. – Bakı, 2019.

Proqram Dövlət İmtahan Mərkəzində
15.10.2019-cu il tarixində keçirilmiş
elmi-metodiki seminarda (Protokol № 1)
müzakirə edilərək qəbul olunmuşdur.

Seminarın rəhbəri:
kimya üzrə fəlsəfə doktoru V.S.Əliyev.

Dövlət İmtahan Mərkəzi proqramın
hazırlanmasında zəhməti olan seminar
iştirakçılarna dərin minnətdarlığımı bildirir.

KİMYA

(IV ixtisas qrupu)

Proqram fənn kurikulumu üzrə təlim nəticələrinə uyğun olaraq VII-XI sinif dərslərləri əsasında hazırlanmışdır.

Proqram fənn kurikulumunun kimya fənni üçün müəyyən etdiyi 4 (“**Maddə və maddi aləm**”, “**Kimyəvi hadisələr**”, “**Eksperiment və modelləşdirmə**”, “**Kimya və həyat**”) məzmun xətti üzrə 10 əsas standartın reallaşdırılması ilə bağlı təlim materiallarını əhatə edir.

Maddə və maddi aləm məzmun xəttinə aid alt standartlar üzrə abituriyentin maddələrin quruluşunu, kimyəvi rabitələrin tiplərini, xassələrini, atom və molekulları, maddi aləmi düzgün dərk etmək, saf maddələri və qarışıqları bir-birindən fərqləndirmək, bu istiqamətdə məsələlər həll etmək bacarıqlarını yoxlamaq və qiymətləndirmək mümkündür.

Kimyəvi hadisələr məzmun xəttinə aid alt standartlar üzrə abituriyentin maddələrin bir-birinə çevrilməsi, bu çevrilmələrin qanunauyğunluqlarını və şəraitini, maddələrin alınmasını dərk etmək, kimyəvi reaksiyaları təsnif etmək, metallar, qeyri-metallar və onların birləşmələrinə, üzvi birləşmələrə aid reaksiyaların qanunauyğunluqlarını izah etmək, reaksiya tənlikləri əsasında hesablamalar aparmaq bacarığını yoxlamağa və qiymətləndirməyə imkan verir.

Eksperiment və modelləşdirmə məzmun xəttinə aid alt standartların mənimsənilmə səviyyəsini isə yoxlamaq və qiymətləndirmək mümkün deyil. Çünki bu alt standartlarının mənimsənilmə səviyyəsi eksperiment, müşahidə və təqdimatlarla əlaqədardır.

Kimya və həyat məzmun xəttinə aid yalnız bir alt standart üzrə abituriyentin qeyri-üzvi və üzvi maddələrin həyatın istənilən sahəsində zərər vurmada tətbiqini və həyatda rolunu izah etmək bacarıqlarını yoxlamağa və qiymətləndirməyə imkan verir. Digər alt standartların mənimsənilmə səviyyəsini isə yoxlamaq və qiymətləndirmək mümkün deyil.

ÜMUMİ KİMYA

Kimyanın ilk anlayışları. Kimya fənni, onun vəzifələri. Kimyanın təbiət elmləri arasında mövqeyi. Maddələr, fiziki və kimyəvi xassələri. Saf maddələr və qarışıqlar. Qarışıqların ayrılması üsulları. Fiziki və kimyəvi hadisələr. Kimyəvi reaksiyaların əlamətləri, başlanması və gətməsi şərtləri.

Atom-molekul təlimi. Kimyəvi elementlər. Bəsit və mürəkkəb maddələr. Allotropiya. Atom kütlə vahidi. Kimyəvi formullar. Nisbi atom kütləsi və nisbi molekul kütləsi. Mürəkkəb maddələrdə kimyəvi elementlərin kütlə nisbətini və kütlə payının hesablanması. Kimyəvi

formulların çıxarılması. Kimyəvi formullar üzrə hesablamalar. Maddə tərkibinin sabitliyi və maddə kütləsinin saxlanması qanunları. Kimyəvi tənliklər.

Maddə miqdarı. Avoqadro qanunu. Maddə miqdarı. Mol. Molyar kütlə. Avoqadro qanunu və qazların molyar həcmi. Qazların sıxlığı və nisbi sıxlığı. Kimyəvi reaksiyalarda qazların həcm nisbətləri. Qazların qarışıqda həcm payının hesablanması. Qaz qarışıqlarının orta molyar kütləsinin hesablanması. Kimyəvi tənliklər üzrə hesablamalar.

Atomun quruluşu. Dövri qanun. Kimyəvi elementlərin dövri sistemi. Atomun tərkibi. İzotoplar. Atomun elektron quruluşu. Elektron formulları. Kimyəvi elementlərin təsnifatı. Dövri qanun və kimyəvi elementlərin dövri sistemi. Böyük və kiçik dövrlər, qruplar və yarımqruplar. Dövri sistemin I–IV dövr elementlərinin atomlarında elektronların paylanması. Elementlərin və onların birləşmələrinin xassələrinin elementin dövri sistemdəki mövqeyindən və atomunun elektron quruluşundan asılılığı.

Kimyəvi rabitə. Kimyəvi elementlərin elektromənfililiyi. İonlaşma enerjisi və elektrona hərislik. Kimyəvi rabitənin tipləri (kovalent, ion, metal və hidrogen rabitələri). Kovalent və ion rabitələrinin əmələgəlmə mexanizmi. Kovalent rabitənin xassələri. Hibridləşmə. Hibrid və qeyri-hibrid orbitalları. Molekulların fəza quruluşu. Xətti və bucaq quruluşlu molekullar. Polyar və qeyri-polyar molekullar. Kristal qəfəslərin tipləri. Valentlik. Atomların valent imkanları.

Fiziki və kimyəvi hadisələr. Kimyəvi reaksiyalar. Birləşmə, parçalanma, əvəzetmə və dəyişmə reaksiyaları. Homogen və heterogen reaksiyalar. Kimyəvi reaksiyaların istilik effekti. Ekzotermik və endotermik reaksiyalar. Maddənin əmələgəlmə istiliyi və yanma istiliyi. Hess qanunu. Termokimyəvi tənliklər üzrə hesablamalar.

Kimyəvi reaksiyaların təsnifatı. Tarazlıq. Oksidləşmə-reduksiya reaksiyaları. Oksidləşmə dərəcəsi. Oksidləşdirici və reduksiyaedici. Oksidləşmə-reduksiya prosesləri. Oksidləşmə-reduksiya reaksiyalarının tipləri və onların tənliklərinin əmsallaşdırılması.

Kimyəvi reaksiyaların sürəti. Kimyəvi tarazlıq. Kimyəvi reaksiyaların sürəti, hesablanması. Kimyəvi reaksiyaların sürətinə təsir edən amillər. Katalizator və katalitik reaksiyalar. Dönən və dönməyən reaksiyalar. Kimyəvi tarazlıq və onun yerdəyişməsinə təsir edən amillər. Le-Şatelye prinsipi. Tarazlıq sabiti.

Məhlullar. Maddələrin həll olması. Həllolma əmsalı. Həllolmaya təsir edən amillər. Doymuş və doymamış məhlullar. Həll olmuş maddənin kütlə payı. Molyar qatılıq.

Elektrolitik dissosiasiya. Elektroliz. Hidroliz.

Həllolmanın fiziki və kimyəvi mahiyyəti. Kristallhidratlar. Elektrolitlər və qeyri-elektrolitlər. Elektrolitik dissosiasiya. Turşu, qələvi və duzların dissosiasiyası. Dissosiasiya dərəcəsi. Qüvvətli və zəif elektrolitlər. İon mübadiləsi reaksiyaları. Reaksiyaların ion tənlilikləri. İonların təyini. Duzların hidrolizi. Hidrolizə təsir edən amillər. Metalların elektrokimyəvi gərginlik sırası. Elektrolitlərin suda məhlullarının və ərintilərinin elektrolizi. Katodda və anodda gedən proseslər. Elektrolizin tətbiqi.

Oksid. Əsas. Turşu. Duz. Oksidlər, əsaslar, turşular, duzlar və onların təsnifatı, adlandırılması, alınma üsulları, xassələri. Amfoterlik.

QEYRİ-ÜZVİ KİMYA**Hidrogen. Oksigen. Su.**

Hidrogen. Dövri sistemdə ikili mövqeyi, atomunun elektron quruluşu, təbiətdə yayılması. İzotopları. Laboratoriyada və sənayedə alınması. Fiziki və kimyəvi xassələri, tətbiqi.

Oksigen. Dövri sistemdə mövqeyi, atomunun elektron quruluşu, təbiətdə yayılması. Laboratoriyada və sənayedə alınması. Fiziki və kimyəvi xassələri, tətbiqi, təbiətdə rolu və dövrənə. Ozon. Ozonun alınması, fiziki və kimyəvi xassələri, tətbiqi və təbiətdə rolu.

Su. Onun fiziki və kimyəvi xassələri.

Flüor yarımqrupu elementləri.

Halogenlərin ümumi xarakteristikası. Xlor. Dövri sistemdə mövqeyi, atomunun elektron quruluşu. Xlorun laboratoriyada və sənayedə alınması, fiziki və kimyəvi xassələri. Hidrogen-xlorid və xlorid turşusu. Alınması, fiziki və kimyəvi xassələri. Xlorid turşusunun duzları. Xlorun oksigenli turşuları. Halogenlərin alınması. Halogenlərin və birləşmələrinin xassələrinin müqayisəsi. Halogenid ionlarının təyini. Təbiətdə halogenlərin yayılması və onların tətbiqi.

Oksigen yarımqrupu elementləri.

Kükürd. Dövri sistemdə mövqeyi, atomunun quruluşu, təbiətdə yayılması, allotropik şəkildəyişmələri. Kükürdün alınması, fiziki, kimyəvi xassələri və tətbiqi. Hidrogen-sulfid laboratoriyada alınması, fiziki və kimyəvi xassələri. Kükürd oksidlərinin alınması, fiziki və kimyəvi xassələri. Duru və qatı sulfat turşuları, fiziki və kimyəvi xassələri. Sulfat turşusunun kontakt üsulu ilə istehsalı. Sulfatlar və onların tətbiqi. Sulfat və sulfid ionlarının təyini.

Azot yarımqrupu elementləri.

Azot. Dövri sistemdə mövqeyi, atomunun quruluşu, təbiətdə yayılması. Alınması, fiziki və kimyəvi xassələri, tətbiqi. Ammonyak, laboratoriyada və sənayedə alınması. fiziki və kimyəvi xassələri. Ammonium duzları. Ammonium ionunun təyini. Azotun oksidləri. Nitrat turşusunun alınması, fiziki və kimyəvi xassələri, tətbiqi. Nitrat turşusunun duzları. Nitrat ionunun təyini.

Fosfor. Dövri sistemdə mövqeyi, atomunun quruluşu, mühüm təbii birləşmələri, allotropik şəkildəyişmələri. Alınması, fiziki və kimyəvi xassələri, tətbiqi. Difosfor-

pentaoksid. Ortofosfat turşusu. Alınması, fiziki və kimyəvi xassələri. Ortofosfat turşusunun duzları. Ortofosfat ionunun təyini. Mineral gübrələr, onların təsnifatı və alınması.

Karbon yarımqrupu elementləri.

Karbon. Dövri sistemdə mövqeyi, atomunun quruluşu, təbiətdə yayılması, allotropik şəkildəyişmələri. Karbonun kimyəvi xassələri. Karbon-monooksid və karbon-dioksid, onların laboratoriyada və sənayedə alınması, fiziki və kimyəvi xassələri, tətbiqi. Karbonat turşusu və onun duzları. Karbonat ionunun təyini.

Silisiyum. Dövri sistemdə mövqeyi, atomunun quruluşu, mühüm təbii birləşmələri. Silisiyumun laboratoriyada və sənayedə alınması, fiziki və kimyəvi xassələri, tətbiqi. Silisiyum-dioksid, metasilikat turşusu və onun duzları. Silikat sənayesi: şüşə və sement istehsalı.

Metalların ümumi xarakteristikası.

Metalların dövri sistemdə mövqeyi və atomlarının elektron quruluşu. Təbiətdə yayılması, təsnifatı, sənayedə alınmasının əsas üsulları. Metalların ümumi fiziki və kimyəvi xassələri. Ərintilər. Metalların və ərintilərinin tətbiqi. Metalların korroziyası və korroziyadan mühafizə üsulları.

Əsas yarımqrup metalları.

Qələvi metallar. Dövri sistemdə mövqeyi və atomlarının quruluşu. Natrium və kalium. Mühüm təbii birləşmələri. Natrium və kaliumun alınması, fiziki və kimyəvi xassələri, tətbiqi. Natrium və kaliumun oksidləri və hidroksidləri. Onların alınması, fiziki və kimyəvi xassələri. Natrium və kaliumun birləşmələrinin tətbiqi. Natrium-peroksid və kalium-superoksid.

Kalsium. Dövri sistemdə mövqeyi, atomunun quruluşu, mühüm təbii birləşmələri. Alınması, fiziki və kimyəvi xassələri, tətbiqi. Kalsium-oksit və kalsium-hidroksid. Gips və onun növləri. Suyun codluğu, onun növləri və aradan qaldırılması üsulları.

Alüminium. Dövri sistemdə mövqeyi, atomunun quruluşu, mühüm təbii birləşmələri. Alınması, fiziki və kimyəvi xassələri, tətbiqi. Alüminotermya. Alüminium-oksit və alüminium-hidroksid. Onların alınması, fiziki və kimyəvi xassələri.

Əlavə yarımqrup metalları.

Dəmir. Dövri sistemdə mövqeyi, atomunun quruluşu, mühüm təbii birləşmələri. Alınması, fiziki və kimyəvi xassələri, tətbiqi. Dəmir ionlarının təyini. Dəmirin oksidləri və hidroksidləri. Çuqun və polad istehsalı. Dəmir və onun ərintilərinin texnikada tətbiqi.

Mis, sink, xrom. Dövri sistemdə mövqeyi, atomunun quruluşu, mühüm təbii birləşmələri. Alınması, fiziki və kimyəvi xassələri, tətbiqi.

Qeyri-üzvi birləşmələr arasında genetik əlaqə.**ÜZVİ KİMYA**

Üzvi birləşmələrin kimyəvi quruluş nəzəriyyəsi. Maddələrin xassələrinin onların quruluşundan asılılığı. İzomerlik, onun növləri. Molekullarda kimyəvi rabitələrin təbiəti. Üzvi maddələrin təsnifatı.

Doymuş alifatik karbohidrogenlər.

Alkanlar. Ümumi formulu, homoloji sırası, izomerliyi, adlandırılması. Elektron və fəza quruluşu. Alkanların alınması, fiziki və kimyəvi xassələri, tətbiqi.

Doymamış alifatik karbohidrogenlər.

Alkenlər. Ümumi formulu, homoloji sırası, izomerliyi və adlandırılması. Elektron və fəza quruluşu. Etilen sırası karbohidrogenlərinin alınması, fiziki və kimyəvi xassələri, tətbiqi. Zaytsev qaydası. Markovnikov qaydası.

Alkadienlər. Ümumi formulu, təsnifatı, adlandırılması. Divinil, izopren və xlorprenin alınması, fiziki və kimyəvi xassələri, tətbiqi.

Alkinlər. Ümumi formulu, homoloji sırası, izomerliyi, adlandırılması. Elektron və fəza quruluşu. Alkinlərin alınması, fiziki və kimyəvi xassələri, tətbiqi.

Tsiklik karbohidrogenlər

Tsikloalkanlar. Ümumi formulu, homoloji sırası, izomerliyi, adlandırılması. Alınması, fiziki və kimyəvi xassələri, tətbiqi.

Aromatik karbohidrogenlər. Benzol və onun homoloqlarının ümumi formulu. Benzol molekulunun quruluşu. Benzolun homoloqlarının izomerliyi və adlandırılması. Benzol və onun homoloqlarının alınması, fiziki və kimyəvi xassələri, tətbiqi. Toluol molekulunda atom qruplarının qarşılıqlı təsiri. Stiroil.

Təbii qaz, neft, daş kömür və onlardan alınan məhsullar. Neftin emalı üsulları.

Oksigenli üzvi birləşmələr

Doymuş biratomlu spirtlər. Ümumi formulu, homoloji sırası, izomerliyi, adlandırılması. Spirtlərin ümumi alınma üsulları. Sənayedə metanol və etanolun alınması. Spirtlərin fiziki və kimyəvi xassələri, tətbiqi. Sadə efirlər. Alınması və adlandırılması.

Doymuş çoxatomlu spirtlər. İkiatomlu və üçatomlu spirtlərin ümumi formulları. Etilenqlükol və qliserinin alınması, fiziki və kimyəvi xassələri, təyini, tətbiqi.

Fenollar. Fenol molekulunda atom qruplarının qarşılıqlı təsiri. Fenolun alınması, fiziki və kimyəvi xassələri, tətbiqi.

Aldehidlər. Ümumi formulu, homoloji sırası, izomerliyi, adlandırılması. Qarışqa və sirkə aldehidləri. Onların alınması, fiziki və kimyəvi xassələri, tətbiqi. Ketonlar.

Karbon turşuları və onların törəmələri. Doymuş birəsaslı karbon turşuları. Ümumi formulu, homoloji sırası, izomerliyi, adlandırılması, quruluşu. Qarışqa və sirkə turşuları. Qarışqa turşusunun xüsusi xassələri. Karbon turşularının alınması, fiziki və kimyəvi xassələri, tətbiqi. Akiril və metakril turşuları. Palmitin, stearin, olein, linol və linolen turşuları. İkiəsaslı karbon turşuları: tereftal, oksalat, adipin turşuları.

Mürəkkəb efirlər. Onların efirləşmə reaksiyası ilə alınması. Adlandırılması. Fiziki və kimyəvi xassələri, tətbiqi. Bərk və maye yağlar. Tərkibi, xassələri. Sabun və sintetik yuyucu maddələr.

Karbohidratlar. Təsnifatı. Monosaxaridlər: qlükoza, fruktoza, riboza və dezoksiriboza. Qlükozanın quruluşu, alınması, fiziki və kimyəvi xassələri, tətbiqi. Disaxaridlər. Saxaroza, maltoza, laktoza. Saxarozanın

quruluşu, alınması, fiziki və kimyəvi xassələri, tətbiqi. Polisaxaridlər: nişasta və sellüloza. Onların quruluşu, alınması, fiziki və kimyəvi xassələri, tətbiqi.

Azotlu üzvi birləşmələr.

Aminlər. Təsnifatı, quruluşu, adlandırılması, izomerliyi, alınması, fiziki və kimyəvi xassələri. Anilinin alınması, fiziki və kimyəvi xassələri, tətbiqi.

Aminturşular. Təsnifatı, quruluşu, adlandırılması, izomerliyi, alınması, fiziki və kimyəvi xassələri, tətbiqi.

Zülallar. Tərkibi, quruluşu, fiziki və kimyəvi xassələri. Zülalların təyini reaksiyaları.

İrimolekullu birləşmələr.

Monomer, polimer, polimerləşmə dərəcəsi, fəza müntəzəmliyi. Polimerləşmə və polikondensləşmə reaksiyaları. Polimerlərin mühüm nümayəndələri: polietilen, polipropilen, polivinilxlorid, teflon, polistiroil, təbii və sintetik kauçuklar, fenolformaldehid qatranı, polimetilmetakrilat. Təbii və kimyəvi (lavsan, kapron, enant və neylon) liflər.

Üzvi birləşmələr arasında genetik əlaqə.**ƏSAS ƏDƏBİYYAT SİYAHISI**

1. M.M. Abbasov və b. *Kimya. 7-ci sinif.* – Bakı, 2018.
2. M.M. Abbasov və b. *Kimya. 8-ci sinif.* – Bakı, 2019.
3. İ.U.Lətifov, Ş.Ə.Mustafa. *Kimya. 9-cu sinif.* – Bakı, 2016, 2017.
4. S.Z.Həmidov, F.E.Hüseynov, E.T. Abdullayev. *Kimya. 10-cu sinif.* – Bakı 2017, 2018.
5. İ.U.Lətifov, Ş.Ə.Mustafa, R.İ.Camalova. *Kimya. 11-ci sinif.* – Bakı, 2018.

ƏLAVƏ ƏDƏBİYYAT SİYAHISI

1. *Kimya. Vəsait. "Abituriyent" jurnalının xüsusi buraxılışı.*
2. *Kimya. 7-11-ci siniflər üçün "Yeni təhsil proqramı (kurikulum) üzrə qiymətləndirmə tapşırıqları və test tapşırıqları" kitabçaları. "Abituriyent" jurnalının 1-ci nömrəsinin əlavəsi.* – Bakı, 2019.
3. *Kimya. Test toplusu. "Abituriyent" jurnalının 1-ci nömrəsinin əlavəsi.* – Bakı, 2019.

Proqram Dövlət İmtahan Mərkəzində
15.10.2019-cu il tarixində keçirilmiş
elmi-metodiki seminarda (Protokol № 1)
müzakirə edilərək qəbul olunmuşdur.

Seminarın rəhbəri:
kimya üzrə fəlsəfə doktoru V.S.Əliyev.

Dövlət İmtahan Mərkəzi proqramın
hazırlanmasında zəhməti olan seminar
iştirakçlarına dərin minnətdarlığını bildirir.

BİOLOGİYA

(IV ixtisas qrupu)

Proqram fənn kurikulumu üzrə təlim nəticələrinə uyğun olaraq VI-XI sinif dərslərləri əsasında hazırlanmışdır.

Proqram fənn kurikulumunun biologiya fənni üçün müəyyən etdiyi 4 (“Canlıların quruluşu və müxtəlifliyi”, “Bioloji proseslər”, “İnsan və onun sağlamlığı”, “Canlılar və ətraf mühit”) məzmun xətti üzrə 6 əsas standartın reallaşdırılması ilə bağlı təlim materiallarını əhatə edir.

Canlıların quruluşu və müxtəlifliyi məzmun xəttinə aid alt standartlar üzrə abituriyentin canlıları cansızlardan fərqləndirmək, canlıları öyrənən elm sahələrini, canlıların təşkil səviyyələrini, sistematik kateqoriyaları, hüceyrənin quruluşunu və kimyəvi tərkibini dərk etmək bacarıqlarını yoxlamaq və qiymətləndirmək mümkündür.

Bioloji proseslər məzmun xəttinə aid alt standartlar üzrə abituriyentin canlılar aləmini cansızlardan fərqləndirən qidalanma, tənəffüs, maddələr mübadiləsi, çoxalma, inkişaf, irsiyyət, dəyişkənlik və onların qanunauyğunluqlarını izah etmək, fərdi və tarixi inkişafı, onun səbəbləri və təkamülə dair bilik və bacarıqlarını yoxlamaq və qiymətləndirmək mümkündür.

İnsan və onun sağlamlığı məzmun xəttinə aid alt standartlar üzrə abituriyentin insanın psixi xüsusiyyətləri, insan orqanizmindəki bəzi patoloji hallar, onları yaradan səbəbləri və aradan qaldırılma yollarına dair bilik və bacarıqlarını yoxlamaq və qiymətləndirmək mümkündür.

Canlılar və ətraf mühit məzmun xəttinə aid alt standartlar üzrə abituriyentin canlıların bir-biri ilə və cansız aləmlə qarşılıqlı münasibətlərini, ekoloji amillər və bu amillərin qarşılıqlı əlaqələrinə dair bilik və bacarıqlarını yoxlamaq və qiymətləndirmək mümkündür.

BİTKİLƏR

Biologiya canlı orqanizmləri öyrənən elmdir. Canlı orqanizmləri öyrənən elm sahələri. Canlı orqanizmlərin əsas xüsusiyyətləri. Canlıların təsnifatı.

Orqanizmlərin hüceyrəvi quruluşu. Böyüdücü cihazlar. Biologiyanın tədqiqat üsulları. Hüceyrənin ümumi quruluşu. Hüceyrənin həyat fəaliyyəti: sitoplazmanın hərəkəti, maddələrin hüceyrəyə daxil olması. Hüceyrənin bölünməsi və inkişafı. Bitki toxumaları və onların funksiyaları. Bitkilərdə dayaq sistemi. Bitkilərdə tənəffüs. Bitkilərdə ifrazat.

Bitkilərin vegetativ orqanları. Kökün quruluşu. Kökün növləri və sistemləri. Cavan kökün zonaları. Bitkilərin yeraltı qidalanması.

Zoğ və tumurcuğun quruluşu. Tumurcuğun inkişafı. Gövdənin daxili quruluşu.

Yarpağın xarici quruluşu. Yarpaqların düzülüşü. Yarpağın hüceyrəvi quruluşu. Bitkilərin havadan qidalanması. Fotosintez. Bitkilərin suyu buxarlandırması (transpirasiya). Xəzan.

Bitki orqanlarının yeraltı və yerüstü şəkildəyişmələri. Çiçəkli bitkilərdə vegetativ çoxalma.

Bitkilərin generativ orqanları. Çiçəyin quruluşu. Tam və qeyri-tam çiçəklər. Bircinsli və ikicinsli çiçəklər. Birevli və ikievli bitkilər. Çiçək qrupları. Tozlanma. Külək və cücülər vasitəsilə çarpaz tozlanma. Öz-özünə tozlanma. Süni tozlanma. Çiçəkli bitkilərdə mayalanma. Meyvə və toxumların əmələ gəlməsi. Onların əhəmiyyəti. Şirəli və quru meyvələr.

Toxumun quruluşu. Toxumların tərkibi. Toxumun cücərməsi.

Bitkilər və ətraf mühit. Bitkilərin yayılması. Orqanizmlərin mühitlə qarşılıqlı əlaqəsi. Mədəni bitkilərin insan həyatında əhəmiyyəti. Dərman bitkiləri.

Bitkilərin təsnifatı. Bitkilərin təsnifatı haqqında ümumi anlayış. Əsas sistemlik kateqoriyalar.

Çılpaqtoxumlular şöbəsi. Çılpaqtoxumluların çoxalması və əhəmiyyəti. Adi şam, adi küknar, Eldar şamı haqqında qısa məlumat.

Örtülütoxumlular şöbəsi. İkiləpəlilər sinfi.

Xaççiçəklilər fəsiləsi. Mədəni və yabanı nümayəndələri.

Gülçiçəklilər fəsiləsi. Mədəni və yabanı nümayəndələri.

Paxlalılar (Kəpənəkçiçəklilər) fəsiləsi. Mədəni və yabanı nümayəndələri.

Badımcənçiçəklilər fəsiləsi. Mədəni və yabanı nümayəndələri.

Mürəkkəbçiçəklilər fəsiləsi. Mədəni və yabanı nümayəndələri.

Birləpəlilər sinfi

Taxıllar fəsiləsi. Mədəni və yabanı nümayəndələri.

Zanbaq fəsiləsi. Mədəni və yabanı nümayəndələri.

Əsas bitki qrupları

Yosunlar. Onların əsas xüsusiyyətləri. Birləpəli yaşıl yosunlar(xlorella, xlamidomonada). Çoxhüceyrəli yaşıl yosunlar (ulotriks, spirogira). Qonur və qırmızı yosunlar. Yosunların əhəmiyyəti.

Mamırlar. Mamırların çoxalması və əhəmiyyəti. Yaşıl quş mamırı. Sfaqnum (torf) mamırı.

Qıjıkimilər. Qıjıların çoxalması. Qatırquyuğular və plaunlar. Qıjıkimilərin əhəmiyyəti.

Bakteriyalar. Bakteriyaların quruluşu, həyat fəaliyyəti. Bakteriyaların yayılması və təbiətdə rolu. Bakteriyaların müxtəlifliyi. Xəstəliktörədən bakteriyalar.

Göbələklər. Göbələklərin quruluşu və qidalanması. Mikoriza. Yeməli və zəhərli göbələklər. Göbələklərin müxtəlifliyi. Kif göbələkləri (mukor, penisil). Maya göbələkləri. Parazit göbələklər.

Şibyələr. Şibyələrin quruluşu. Simbioz həyat tərz. Şibyələrin qidalanması və çoxalması. Yayılması və əhəmiyyəti.

ZOOLOGİYA

Heyvan toxumaları, orqanları və orqanlar sistemi. Heyvanlarda hərəkət və dayaq sistemi. Heyvanların qidalanması və tənəffüsü. Heyvanlarda daşıyıcı sistem. Heyvanlarda böyümə və inkişaf. Heyvanların əhliləşdirilməsi və insan həyatında rolu.

Heyvanlar aləminin müxtəlifliyi və təsnifatı. Əsas sistemə kateqoriyalar (növlər, cinslər, fəsilələr, dəstələr, siniflər, tiplər).

Birhüceyrəli heyvanlar. Birhüceyrəlilərin həyat fəaliyyəti və müxtəlifliyi.

Sarkomastiqoforlar tipi. Sarkodinlər sinfi. Adi amöbün həyat tərzi, quruluşu, qidalanması, tənəffüsü, ifrazatı, çoxalması və sistələşməsi. Dizenteriya amöbü.

Qamçılılar sinfi. Yaşıl evqlenə: yaşama mühiti, quruluşu, qidalanması, tənəffüsü, hərəkəti, ifrazatı, çoxalması, sistələşməsi. Volvoks koloniyəşəkilli qamçılıdır.

Sporlular tipi. Malyariya paraziti.

İnfuzorlar tipi. İnfuzor-tərlik. Həyat tərzi, quruluşu, qidalanması, çoxalması, sistələşməsi.

Çoxhüceyrəli heyvanlar. Çoxhüceyrəli heyvanların ümumi xarakteristikası.

Bağırsaqlıqlular tipi. Tipin quruluş xüsusiyyətləri və təsnifatı. Bağırsaqlıqluların həyat fəaliyyəti.

Yastı qurdlar tipi. Tipin quruluş xüsusiyyətləri və təsnifatı. Yastı qurdların həyat fəaliyyəti.

Kirpikli qurdlar sinfi. Sinfin səciyyəvi əlamətləri. Ağ planari.

Sorucu qurdlar sinfi. Sinfin səciyyəvi əlamətləri. Qaraciyər sorucusu.

Lentşəkilli qurdlar sinfi. Sinfin səciyyəvi əlamətləri. Öküz soliteri.

Sap qurdlar tipi. Tipin quruluş xüsusiyyətləri və təsnifatı.

Əsl sap qurdlar sinfi. Sinfin səciyyəvi əlamətləri. İnsan askaridi. İnsan askaridinin həyat fəaliyyəti.

İnsan üçün təhlükəli olan qurd xəstəlikləri.

Hələqəvi qurdlar tipi. Tipin quruluş xüsusiyyətləri və təsnifatı. Hələqəvi qurdların həyat fəaliyyəti.

Azqıllı qurdlar sinfi. Sinfin səciyyəvi əlamətləri. Soxulcan.

Çoxqıllı qurdlar sinfi. Nereid və qum qurdu.

Zəllilər sinfi. Tibb zəllisi.

Molyusklar tipi. Tipin quruluş xüsusiyyətləri və təsnifatı. Molyuskların həyat fəaliyyəti.

Qarıyaqlular sinfi. Sinfin səciyyəvi əlamətləri. Böyük göl ilbizi.

İkitaylılar sinfi. Sinfin səciyyəvi əlamətləri. Anadonta.

Başayaqlular sinfi. Kalmarlar.

Buğumayaqlular tipi. Tipin quruluş xüsusiyyətləri və təsnifatı.

Xərçəngkimilər sinfi. Sinfin səciyyəvi əlamətləri. Çay xərçəngi. Xərçənglərin müxtəlifliyi.

Hörümçəkkimilər sinfi. Sinfin səciyyəvi əlamətləri. Xaçlı hörümçək. Hörümçəkkimilərin müxtəlif qrupları: hörümçəklər, bövlər, aqrəblər, gənələr.

Həşəratlar sinfi. Sinfin səciyyəvi əlamətləri. May böcəyi. Həşəratların müxtəlifliyi və təbiətdə rolu.

Xordalılar tipi. Tipin quruluş xüsusiyyətləri və təsnifatı.

Kəlləsizlər yarım tipi. Başxordalılar sinfi. Neştərçə.

Kəlləlilər yarım tipi. Balıqlar.

Qığırdaqlı balıqlar sinfi. Akulalar və skatlar.

Sümüklü balıqlar sinfi. Sümüklü balıqların quruluşu. Balıqların müxtəlifliyi. Balıq ehtiyatlarının qorunması.

Suda-quruda yaşayanlar sinfi. Sinfin səciyyəvi əlamətləri və təsnifatı. Göl qurbağası. Suda-quruda müxtəlifliyi (quyruqsuzlar, quyruqlular, ayaqsızlar dəstələri) və təbiətdə rolu.

Sürünənlər sinfi. Sinfin səciyyəvi əlamətləri və təsnifatı. Zolaqlı kərtənkələ. Sürünənlərin müxtəlifliyi və əhəmiyyəti.

Quşlar sinfi. Sinfin səciyyəvi əlamətləri və təsnifatı. Göyərçin. Quşların çoxalması və inkişafı. Quşların həyatında mövsümi hadisələr. Quşların ekoloji qrupları və əhəmiyyəti.

Məməlilər sinfi. Sinfin səciyyəvi əlamətləri və təsnifatı. Ev iti. Məməlilərin çoxalması, davranışı və onların həyatında mövsümi dəyişikliklər. Məməlilərin ekoloji qrupları. İnsan-məməlilər sinfinin nümayəndəsidir.

Biomüxtəliflik. Nadir və nəslə kəsilmək təhlükəsi olan yerli faunanın mühafizəsi. Təbii birliklər. İnsan və canlı təbiət. Azərbaycan qoruqları.

İNSAN VƏ ONUN SAĞLAMLIĞI

İnsanı öyrənən anatomiya, fiziologiya, psixologiya və gigiyena elmləri və tədqiqat üsulları haqqında qısa məlumat. İnsan orqanizminin quruluşu və funksiyası haqqında biliklərin onun sağlamlığının qorunmasında əhəmiyyəti.

İnsan orqanizmi ilə ümumi tanışlıq. Hüceyrənin quruluşu və kimyəvi tərkibi. Hüceyrənin əsas həyat xassələri. Əsas bədən boşluqları. Orqan və orqanlar sistemi. Ətraf mühit və orqanizm.

Sinir sistemi. Sinir sisteminin təkamülü, quruluşu, əhəmiyyəti. Sinir toxuması: peyk hüceyrələr, neyronlar, onların quruluşu, funksiyaları. Mərkəzi və periferik sinir sistemi. Somatik və vegetativ (avtonom) sinir sistemi. Sinir sisteminin reflektor iş prinsipi. Refleks və refleks qövüsü. Sinir sisteminin pozğunluqları və gigiyenası. Zərərli vərdişlər: alkoqol, narkotik maddələr, siqaret çəkmənin sinir sistemində təsiri.

Hormonal sistem. Daxili, xarici və qarışıq sekresiya vəziləri haqqında ümumi məlumat. Hormonlar. Daxili sekresiya vəziləri. Qalxanabənzər və qalxanabənzərətraf vəziləri. Timus və ya çəngələbənzər vəzi. Böyrəküstü vəzilər. Mədəaltı vəzi, epifiz, hipofiz. Cinsiyyət vəziləri. Hormonların orqanizmin maddələr mübadiləsi, böyümə və inkişafında rolu. Hormonların normadan az və ya çox sekresiyası nəticəsində əmələ gələn xəstəliklər.

Dayaq-hərəkət aparatı. Dayaq-hərəkət aparatının quruluşu və vəzifələri.

Sümük sistemi. Sümük toxuması. Sümüklərin quruluşu və böyüməsi. Sümüyün kimyəvi tərkibi. Sümüklərin birləşməsi. İnsanın skeleti. Burxulma, çıxıqlar və sümüklərin sınıqları zamanı ilk yardım.

Əzələ sistemi. Əzələlər, onların quruluşu və funksiyaları. Dayaq-hərəkət aparatında baş verən dəyişikliklər və bu zaman göstərilən ilk yardım.

Qan damar sistemi. Orqanizmin daxili maye mühiti (qan, hüceyrəarası maye, limfa). Qanın tərkibi. Qanın orqanizmdə miqdarı, fiziki və kimyəvi xassəsi. Qanın formalı elementləri: eritrositlər, leykositlər, trombositlər. Qanın laxtalanması. Qanköçürmə, orqan nəqli, donorluq, qan qrupları. Rezus-amil. İmmunitet və onun növləri. Qan xəstəlikləri və qanla yoluxan xəstəliklər.

Qan dövrəni. Qan dövrəni orqanları: ürək və damarlar. Ürəyin quruluşu və işi. Ürək fəaliyyətinin tənzimi. Böyük və kiçik qan dövrəni. Qanın damarlarda hərəkəti. Ürək-damar sisteminin gigiyenası. Ürək-damar xəstəliklərinin qarşısının alınması, qanaxmalar zamanı ilk yardım. Spirtli içki, narkotik və siqaretin qan-damar sisteminə zərərli təsiri.

Tənəffüs sistemi. Tənəffüs üzvlərinin quruluşu və funksiyaları. Səs telləri və səslərin yaranması. Qazlar mübadiləsi. Tənəffüs hərəkətləri. Ağciyərlərin həyat tutumu. Tənəffüsün pozulması və dayanması zamanı göstərilən ilk yardım. Tənəffüs sisteminin xəstəlikləri. Tənəffüs üzvlərinin gigiyenası.

Həzm sistemi. Həzmin əhəmiyyəti. Həzm orqanlarını öyrənmə üsulları. Həzm üzvlərinin quruluşu və funksiyaları. Ağız boşluğunda həzm. Mədə və bağırsaqlarda həzm. Qaraciyər və mədəaltı vəzilərinin həzmdə rolu. Həzm olunmuş qida maddələrinin sorulması. Həzm orqanlarının xəstəlikləri və onların qarşısının alınması. Qidalanmanın gigiyenası.

Maddələr mübadiləsi və enerji çevrilmələri Vitaminlər, onların maddələr mübadiləsində rolu. Vitaminlərin çatışmazlığı nəticəsində meydana çıxan xəstəliklər. Qida məhsullarında vitaminlərin saxlanması üsulları. Qida normaları.

İfrazat sistemi. Maddələr mübadiləsinin son məhsullarının orqanizmdən xaric olunmasının əhəmiyyəti. İfrazat sistemi üzvləri, böyrəklər, onların quruluşu və funksiyası. Sidiyin əmələ gəlməsi. İfrazat üzvləri xəstəliklərinin qarşısının alınması.

Cinsiyət sistemi. Çoxalma və çoxalma orqanları. Mayalanma və bəndaxili inkişaf. Uşağın doğulması, böyüməsi və inkişafı. Yaş dövrləri. Yeniyetməlik dövrünün xarakteristikası. Cinsi yetişkənlik.

Duyğu orqanları. Duyğu orqanları və onların funksiyası. Reseptorlar. Analizator haqqında anlayış. Görmə orqanının quruluşu. Torlu qişada əşyaların xəyalının alınması. Görmə qüsurları və göz xəstəlikləri. Görmənin gigiyenası. Eşitmə orqanı, quruluşu, funksiyası və gigiyenası. Müvazinət orqanı. Dəri. Dərinin quruluşu və funksiyaları. Qoxu və dad orqanlarının quruluşu, funksiyası. Duyğu orqanlarının qüsurları.

Ali sinir fəaliyyəti. Şərti və şərtsiz reflekslər. Reflekslərin tormozlanması. Fərdin psixi xüsusiyyətləri: emosiyalar, yaddaş. Yuxu və ayıqlıq. Yuxunun əhəmiyyəti və gigiyenası. Xarakter və qabiliyyət. Düşüncəli fəaliyyət, nitq və təfəkkür. Temperament. Ali sinir fəaliyyətinin pozulması və onun qarşısının alınması.

Ətraf mühit və orqanizm. Işıq, qida və səs kirliliyi. Stress və onun mənfi təsirlərinin aradan qaldırılması.

Epidemiologiya. Epidemioloji üsullar. İnfeksiya mənbələri və yoluxma mexanizmi. Yoluxucu xəstəliklərə qarşı mübarizə.

ÜMUMİ BIOLOGİYA

Canlıların əsas həyat xassələri. Canlıların quruluş səviyyələri.

Sitologiya. Hüceyrənin öyrənilməsi tarixi. Hüceyrə nəzəriyyəsi. Müasir hüceyrə nəzəriyyəsinin müddəaları. Hüceyrənin öyrənilməsi metodları.

Həyatın hüceyrəsiz forması-viruslar. Virusların tərkibi və quruluşu. Virus xəstəlikləri.

Hüceyrənin quruluşu və funksiyası. Hüceyrə qılaflı, plazmatik membran, onun quruluşu və funksiyaları. Sitoplazma və onun orqanoidləri. Quruluşu, funksiyaları, onların hüceyrədə rolu. Prokariot və eukariot hüceyrələr. Eukariotların prokariotlardan fərqi.

Hüceyrənin biokimyası. Hüceyrənin qeyri-üzvi maddələri. Hüceyrənin atom və molekulyar tərkibi. Su və digər qeyri-üzvi maddələr. Onların hüceyrənin həyatında rolu. Hüceyrənin üzvi birləşmələri. Zülallar. Onların kimyəvi tərkibi. Zülal molekulyar quruluşu. Amin turşuları, onların quruluşu. Zülalların fiziki və kimyəvi xassələri. Zülalların əsas funksiyaları. Hüceyrənin digər üzvi maddələri: karbohidratlar və lipidlər, onların hüceyrədə bioloji rolu. Nuklein turşuları – DNT və RNT, onların quruluşu, tərkibi və funksiyaları. Komplementarlıq prinsipi. Hüceyrədə maddələr və enerji mübadiləsi. Maddələr mübadiləsinin əsas funksiyaları. Maddələr mübadiləsinin iki tipi: plastik və energetik mübadilə (assimilyasiya və dissimilyasiya). Maddələr mübadiləsində ATF-in rolu, ATF-in tərkibi və quruluşu. Hüceyrədə enerji mübadiləsi və onun mərhələləri: hazırlıq mərhələsi, qlikoliz (oksigeniz) və oksigenli mərhələlər. Mitoxondridə ATF-in sintezi. Plastik mübadilə – zülalların biosintezi. DNT kodu. Gen anlayışı. Transkripsiya. Nəqliyyat RNT-si (n-RNT), məlumat RNT-si (m-RNT). Matris sintezi reaksiyası. Translyasiya. Zülal sintezində fermentlərin rolu. Bitki hüceyrələrində plastik və energetik mübadilə proseslərinin xüsusiyyətləri. Fotosintez, onun işıq və qaranlıq mərhələləri. Fotosintezin məhsuldarlığı və onun təbiətdə rolu. Xemosintez.

Orqanizmlərin çoxalması və fərdi inkişafı. Hüceyrələrin çoxalmasının bioloji əhəmiyyəti. Hüceyrənin xromosom yığını. DNT-nin ikiləşməsi. Hüceyrələrin bölünmə üsulları: amitoz, mitoz, meyoza. Mitozun mərhələləri. Mitozun bioloji əhəmiyyəti. Somatik və cinsiyət hüceyrələri, onlarda xromosomların dəsti. Hüceyrənin nəzarətsiz bölünməsi.

Orqanizmlərin çoxalma formaları. Cinsiyətsiz və cinsiyətli çoxalma. Cinsiyət hüceyrələri: yumurtahüceyrə və spermatozoidlər, onların quruluşu. Bitkilərdə və heyvanlarda cinsi çoxalma. Heyvanlarda cinsiyətli çoxalma. Spermatozoidlər və yumurta hüceyrənin inkişafı.

Cinsiyət hüceyrələrinin yetişməsi. Meyoz, onun fazaları. Krossinqover. Meyozun bioloji əhəmiyyəti. Mayalanma. Heyvanlarda mayalanma. Çiçəkli bitkilərdə ikiqat mayalanma. Mayalanmanın bioloji əhəmiyyəti. Partenogenez.

Orqanizmin fərdi inkişafı-ontogenez. Heyvanların fərdi inkişafı. Rüşeym təbəqələri: ektoderma, entoderma, mezoderma. Postembrional inkişafın formaları: düzünə və dolaylı inkişaf.

Mikrobiologiya. Mikrobiologiyanın şöbələri. Torpağın, suyun, havanın, qida məhsullarının mikroflorası. İnfeksiyon proseslərin gedişində mikroorqanizmlərin rolu. İnfeksiyon proseslərin baş verməsində sahib orqanizmin rolu. Mühit şəraitinin infeksiyon xəstəliklərinin gedişinə təsiri.

Təkamül təlimi. K.Linney və onun təlimi. J.B.Lamarkın canlılar aləminin inkişafı haqqında təlimi. Darvin nəzəriyyəsinin əsas müddəaları.

Növ, növün kriteriyaları. Populyasiya – təkamül vahidi. Təkamülün hərəkətverici qüvvələri. İrsiyyət və dəyişkənlik. Qeyri-irsi və ya modifikasiya dəyişkənliyi. İrsiyyətli dəyişkənlik və onun formaları. Kombinativ və korelyativ dəyişkənlik. Süni seçmə. Heyvan cinslərinin və bitki sortlarının təkamül amilləri. Cins və sortların müxtəlifliyi. Cins və sortların mənşəyi. Seçmənin yaradıcı rolu. Yaşamaq uğrunda mübarizə. Yaşamaq uğrunda mübarizənin səbəbləri və formaları. Çoxalmanın intensivliyi. Təbii seçmənin formaları. Hərəkətverici seçmə. Sabitləşdirici seçmə. Dizruptiv seçmə. Orqanizmlərin uyğunlaşması və onun nisbilyi. Təbii seçmənin dəlilləri. Yeni növlərin əmələ gəlməsi. Mikrotəkamül. Coğrafi və ekoloji növəmələgəlmə.

Üzvi aləmin təkamülü. Makrotəkamülü isbat edən embrioloji dəlillər. Rüşeymlərin oxşarlığı. Biogenetik qanun. Paleontoloji dəlillər: stratigrafik dəlillər, izotop, keçid formaları, filogenetik sıralar, qitələrin dreyfi. Müqayisəli anatomiya dəlilləri. Müasir sistematika və təkamül. Üzvi aləmin təkamülünün əsas yolları. Aromorfoz. İdiadaptasiya. Ümumi degenerasiya. Təkamüldə tərəqqi və tənəzzül. Təkamülün müxtəlif yollarının nisbəti.

Həyatın yaranması və inkişafı. Həyatın əmələ gəlməsi haqqında ilk təsəvvürlərin inkişafı. Həyatın yaranması haqqında müasir fərziyyələr. Canlıların arxey, proterozoy və paleozoy erasında inkişafı. Mezozoy erasında canlı aləmin inkişafı. Kaynozoy erasında həyatın müasir görkəm alması. Müasir fauna və floranın formalaşması. Primatların və insanın əmələ gəlməsi.

Genetika. İrsiyyəti öyrənməyin hibridoloji metodu. Mendelin birinci qanunu. Monohibrid çarpazlaşma. Mendelin ikinci qanunu. Birinci nəslin hibridlərində əlamətlərin parçalanması. Allel genlər. Analizedici çarpazlaşma. Dihibrid çarpazlaşmanın sitoloji əsasları. Mendelin üçüncü qanunu. Genlərin sərbəst paylanması. Genlərin ilişikli irsilyi. Morqan qanunu. Cinsiyətin genetikası. Genotip tam bir sistem kimi. Genlərin qarşılıqlı təsiri. İnsan genetikası və tibb. İnsan irsiyyətinin öyrənilməsi metodları. Genetika və təkamül nəzəriyyəsi.

Seleksiya. Seleksiyanın vəzifələri. N.İ.Vavilova görə mədəni bitkilərin müxtəliflik mərkəzləri və mənşəyi. İrsi dəyişkənlikdə homoloji sıralar qanunu. Süni seçmə. Seleksiyanın metodları. Dominantlığın idarə edilməsi. Seleksiyanın digər nailiyyətləri.

Biotexnologiya. Bionika. Klonlaşdırma. Mikroorqanizmlərin seleksiyası. Bitkiçilik və heyvandarlıqda istifadə olunan müasir metodlar.

İnsanın tarixi inkişafı. İnsanın əmələ gəlməsi haqqında ilk təsəvvürlərin yaranması. İnsanla onurğalı heyvanların ümumi oxşarlığı. İnsan və heyvan rüşeymlərinin inkişafında olan oxşarlıq. İnsan və insanabənzər meymunlar arasında oxşar və fərqli cəhətlər. İnsanın təkamülü, insan təkamülündə əməyin rolu, ictimai həyat tərzini. Birinci və ikinci signal sistemi. Paleontoloji dəlillər. İnsan

təkamülünün istiqamətləri: ən qədim, qədim və ilk müasir insanlar. İnsan irqi və irqçilik nəzəriyyəsinin tənqidi. Müxtəlif irqlərin yaranma səbəbləri.

Ekologiyanın əsasları. Orqanizm və ətraf mühit. Ekoloji amillər. İqlim amilləri və onların canlı təbiət üçün əhəmiyyəti. Təbii birliklər və ekoloji sistemlər. Bioloji ritmlər. Təbiətin mövsüm dəyişikliklərinə orqanizmlərin uyğunlaşması. Fotoperiodizm. Təbiətdən səmərəli istifadə. Ekoloji sistem və ya biogeosenoz. Süni biogeosenozlar. Bioloji müxtəliflik. Ekosistemin məhsuldarlığı, davamlılığı və inkişafı. Qida zənciri və ekoloji piramida. Maddələr dövrəni. Bioloji müxtəlifliyin saxlanması. Azərbaycanda ekoloji problemlər.

Biosfer. Biosferin sərhədləri və orada baş verən dəyişikliklərin global xarakteri. Biosferdə canlı maddə. Biosferdə enerji çevrilmələri. Quru sahənin və okeanın biokütləsi. Planetin biokütləsinə insanın təsiri. Biosferdə maddələr dövrəyi və enerji çevrilməsi. Atomların biogen miqrasiyası. Təbiətdəki maddələr dövrəyində mikroorqanizmlərin rolu. Biosfer və insan. Biomüxtəliflik və biosferin təkamülü. Qlobal ekoloji problemlər. Təbiətlə insan cəmiyyətinin qarşılıqlı əlaqəsi.

ƏSAS ƏDƏBİYYAT SİYAHISI

1. Y. Seyidli və b. *Biologiya, 6-cı sinif, 2017, 2018.*
2. Y. Seyidli və b. *Biologiya, 7-ci sinif, 2018.*
3. N. Məmmədova və b. *Biologiya, 8-ci sinif, 2019.*
4. Y. Seyidli və b. *Biologiya, 9-cu sinif, 2016, 2019.*
5. N. Məmmədova və b. *Biologiya, 10-cu sinif, 2017, 2018.*
6. N. Məmmədova və b. *Biologiya, 11-ci sinif, 2018.*

ƏLAVƏ ƏDƏBİYYAT SİYAHISI

1. *Biologiya. 6-11-ci siniflər üçün "Yeni təhsil proqramı (kurikulum) üzrə qiymətləndirmə tapşırıqları və test tapşırıqları" kitabçaları. "Abituriyent" jurnalının 1-ci nömrəsinin əlavəsi. – Bakı, 2019.*
2. *Biologiya. Test toplusu. "Abituriyent" jurnalının 1-ci nömrəsinin əlavəsi. – Bakı, 2019.*

*Proqram Dövlət İmtahan Mərkəzində
16. 10. 2019-cu il tarixində keçirilmiş elmi-
metodiki seminarında (Protokol № 2) müzakirə
edilərək qəbul olunmuşdur.*

*Seminarın rəhbəri: biologiya elmləri namizədi
T.Ə.Məmmədov.*

*Dövlət İmtahan Mərkəzi proqramın
hazırlanmasında zəhməti olan seminar
iştirakçılarına dərin minnətdarlığımı bildirir.*

Ali təhsil müəssisələrinə qəbul imtahanının ikinci mərhələsi üçün fənlər üzrə

TAPŞIRIQ NÜMUNƏLƏRİ

Tapşırıq nümunələri qəbul proqramını tam mənimsəmiş, hazırlıqlı abituriyentlərin öyrəndiklərini yoxlaya bilmələri və idraki bacarıqlarını inkişaf etdirmələri üçün təqdim olunmuşdur.

Yeni qəbul imtahanı modelinə əsasən hər fənn üzrə 30 tapşırıq təqdim olunur. Bu tapşırıqların 22-si qapalı, 8-i isə açıq tiplidir. Açıq tipli tapşırıqlardan 3-ü yazılı şəkildə cavablandırılması tələb olunan situasiya, mətn və yaxud mənbə əsasında hazırlanan tapşırıqlardır. Digər açıq tipli tapşırıqlar uzun müddət istifadə olunan hesablama, seçim, uyğunluğu müəyyən etmə tipli tapşırıqlardır. Yazılı şəkildə cavablandırılması tələb olunan tapşırıqların hər birinin sonunda müvafiq tapşırığı yerinə yetirmək üçün yer ayrılmışdır.

Müəllimlər, ekspertlər, abituriyentlər və valideynlərdən tapşırıq nümunələri barədə qeydlərini Dövlət İmtahan Mərkəzinə (Bakı şəhəri, Abdolvahab Salamzadə küçəsi, 28) göndərmələri xahiş olunur.

Jurnalın 113-121-ci səhifələrində tapşırıq nümunələrinin düzgün cavabları və qiymətləndirmə meyarları da verilmişdir.

AZƏRBAYCAN DİLİ

(III ixtisas qrupu)

Azərbaycan dili fənnindən təqdim edilmiş bu modeldə fənn kurikulumu əsasında Oxu, Yazı və Dil qaydaları məzmun xətlərinə aid aşağıdakı alt standartlar üzrə bilik və bacarıqların yoxlanması və qiymətləndirilməsi nəzərdə tutulmuşdur:

V sinif

- 4.1.1. Cümləni məqsəd və intonasiyaya görə növlərinə ayırır.
- 4.1.2. Sözün səs tərkibini, semantik xüsusiyyətlərini, tərkibini, yaranma üsullarını və qrammatik mənasını (ad, əlamət, hərəkət bildirməsini) izah edir.
- 4.1.4. Sait və samitlərin, mürəkkəb sözlərin yazılış qaydalarına əməl edir.

VI sinif

- 2.2.3. Mətndəki fikir və mülahizələrə münasibət bildirir.
- 4.1.1. Cümlənin qrammatik əsasını müəyyənləşdirir.
- 4.1.2. Sözü qrammatik mənasını kontekstə uyğun izah edir.
- 4.1.3. *O, bu* əvəzliliklərindən sonra vergüldən düzgün istifadə edir.

VII sinif

- 4.1.2. Sözləri ümumi qrammatik mənalarına görə fərqləndirir.
- 4.1.4. Nitq hissələrinin yazılışı ilə bağlı qaydalara əməl edir.

VIII sinif

- 4.1.2. Söz və söz birləşmələrinin sintaktik vəzifəsini müəyyən edir.
- 4.1.3. Həmcins üzvlər, əlavələr, xitab və ara sözlərlə bağlı durğu işarələrindən istifadə edir.

IX sinif

- 2.2.3. Mətnə irəli sürülmüş fikirləri dəyərləndirir.
- 4.1.1. Mürəkkəb cümlənin növlərini fərqləndirir.
- 4.1.3. Mürəkkəb cümlədə, vasitəsiz nitqdə durğu işarələrindən istifadə edir.

X sinif

- 4.1.1. Ədəbi dilin normalarına uyğun müxtəlif cümlə konstruksiyaları qurur.

XI sinif

- 2.1.1. Öyrəndiyi söz və ifadələrin üslubi xüsusiyyətlərini izah edir.
- 2.1.2. Söz və ifadələrə əsasən oxuduğu mətnləri üslubi xüsusiyyətlərinə görə müqayisə edir, qiymətləndirir.
- 4.1.2. Qrammatik-semantik xüsusiyyətlərini gözləməklə sözlərdən üslubi imkanlarına görə istifadə edir.

1. Hansı cümlələrin qrammatik əsası *səhv* göstərilmişdir?
1. Bizi buraya gətirən qızınız Nərgizdir.
 2. Daşların arasından dumduru su şırıltı ilə axıb gedirdi.
 3. O gündən həmin şəkil gecələr mənim sirdaşım oldu.
 4. Mənim onun bütün hədələrinə cavab verəcək qədər gücüm var.
 5. Hava açıldığı üçün dağların zirvəsindəki qar aydın görünürdü.
- A) 1, 3, 4 B) 2, 4, 5 C) 1, 2, 4
D) 3, 5 E) 2, 3

2. Saitin *səhv* verildiyi nümunələri müəyyən edin.
1. [üzür isdiyəndə]
 2. [uşaxların hamsı]
 3. [qarışıqlıx]
 4. [xranologiya]
 5. [müfətdişdik]
 6. [uşağ annayanda]
- A) 1, 2, 6 B) 3, 4, 5, 6 C) 1, 2, 3, 5
D) 1, 4, 5 E) 2, 4, 6

3. Eyller-Venn diaqramına əsasən “teatr” sözündəki saitlərlə bağlı doğru fikirləri müəyyənlədin.

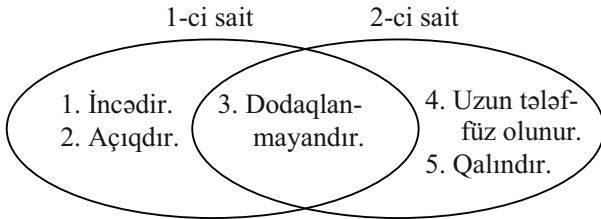

- A) 2, 4, 5 B) 1, 4 C) 1, 3, 5
D) 2, 3 E) 1, 3, 4
4. “Bir” sözünün fərqli qrammatik mənada işləndiyi nümunəni müəyyən edin.
- A) Bir deyən olmadı, durun, ağalar! (B.Vahabzadə)
B) Bir uçaydım bu çırpınan yelinən. (M.Şəhriyar)
C) Bir cüt aslan kimi vuruşaq qoşa. (S.Vurğun)
D) Bir görəydim ayrılığı kim saldı. (M.Şəhriyar)
E) Saralıb-solursan bir xəzəl kimi. (S.Vurğun)

5. Ədəbi dilin hansı üslubuna aid nümunə *yoxdur*?
- BP-nin kapital qoyuluşu il ərzində 25% artıb.
 - – Salam. Hansı kitabları oxumağı məsləhət görərdiniz?
 - Ölkənin qərbində də havanın temperaturu normadan yüksəkdir.
 - Hər kəsin doğulduğu andan toxunulmaz, pozulmaz və ayrılmaz hüquqları və azadlıqları vardır.
 - Sular ilan kimi qıvrılır, ağacın kökü işləmiş torpağı yuyurdu.
- A) publisistik B) bədii C) elmi
D) məişət E) rəsmi-işgüzar

6. Ədəbi dilin hər üç normasının *pozulduğu* cümləni müəyyənlədin.
- A) Şeh düşmüş asfalt yol səhər günəşinin şəfəqlərində bərq vururdu.
B) Birdən dilimdən elə çıxmaz, belə çıxar, o saatca aparıb qoyar bəyin ovucuna.
C) O, başqalarından çox çalışır, adi yeməyə ehdiyac qoymurdu ailəsini.
D) Mühəribədən əvvəl – hələ atası sağ olanda onlar da pis dolammırdı.
E) Xəzər də nəgməylə qarşılıyırdı təzə ili.
7. Hansı nümunədə nöqtələrin yerinə “yəni” sözü əlavə edilsə, həmin nümunənin tərkibində cümlə üzvünün əlavəsi də olar?
- A) Sadiq, ... sinif yoldaşım qalib gəldi.
B) Ana başını tərpətdi; ... o, razı idi.
C) Lalə, komandamız qalib gəldi ...?
D) Ərzaq məhsulları, ... : yağ, süd, pendir soyuducuda saxlanılır.
E) ... biz bu gün yarışı qələbə ilə başa çatdırmalıyıq.
8. Hansı nümunələrdə qoşmaların işlənməsi orfoqrafik qaydalara uyğun *deyil*?
1. Mən səninçin ömrüm boyu cəfalara dözərəm.
 2. Ovçusu olmuşam səntək maralın.
 3. Ağlaşaydım uzaq düşən elinən.
 4. İgid əsgər düşmən qarşısında şir tək dayanmışdı.
 5. Səninlə mövcuddur varlığım mənim.
- A) 4, 5 B) 1, 3, 4 C) 1, 5
D) 2, 4 E) 1, 2, 3
9. “idi” hissəciyi *işlənmişdir*:
1. Şam şəhərində xeyli qoca bir kişi vardı.
 2. Çapanda titrərdi göyün qatları.
 3. Bir gül açıb ondan sonra solaydım.
 4. Sən getdin, elə bil dünya boşaldı.
 5. Əlini uzadıb dostunu göldən çıxardı.
- A) 1, 3 B) 2, 4 C) 4, 5 D) 2, 3 E) 1, 5
10. Şeirdə nöqtələrin yerinə məntiqi cəhətdən hansı söz yazılsa, düzgün olar?
- Sən həm mənim kədərim,
Sən həm də şadlığımсан.
Sən mənim əsarətim,
Həm də (B.Vahabzadə)*
- A) qəbahətimsən B) uğurlarımsən
C) səadətimsən D) azadlığımсан
E) ülviyyətimsən
11. Nümunələrin birində yer zərfi işlənsə də, hərəkətin yerini bildirən cümlə üzvü *yoxdur*:
- A) Qaranlıq düşəndə irəlində qəribə bir mənərə müşahidə olundu.
B) Bura bizim daha çox xoşladığımız məkandır.
C) Uşaqlar meydanda qaça-qaça oynayırdılar.
D) Qabaqda xeyli adam qonaqları səbirsizliklə gözləyirdi.
E) Uğur qazanmaq üçün dönə-dönə cəhd etməlisən.

12. Hansı nümunənin tərkibindəki subyekt mübtəda *deyil*?

- A) İndi Akif yazdığı əsər müzakirə olunur.
B) Orxan yenə təkbaşına müdafiə olunur.
C) Təkliflər kütləvi şəkildə müzakirə olunur.
D) Yığıncaq vaxtından əvvəl yekunlaşdı.
E) Şaxta qılınca kimi kəsirdi.

13. Bu cümlələrlə bağlı ortaqlı fikirlər hansılardır?

Sanki heç bir şey olmamış kimi yollarına davam etdilər.

Qışın boranlı-qarlı günlərini arxada qoymuşdular.

1. Təyin işlənmişdir.
2. Feili xəbərli cümlədir.
3. Modal sözdən istifadə olunmuşdur.
4. Xəbər əsasında formalaşan cümlədir.
5. Hərəkət qeyri-müəyyən şəxsə aiddir.
A) 1, 2, 5 B) 2, 4, 5 C) 2, 3
D) 3, 4 E) 1, 3, 5

14. Qarşısında işarə qoyulmuş sözlər əsasında müəyyən edin.

▲ *Kim* həqiqəti inkar etsə, ■ *özü* ziyan çəkər.

(Q. Qaliley)

	<i>Doğrudur</i>	<i>Yanlışdır</i>
▲	1. Əlaqələndirmə vasitəsidir.	3. Qeyri-müəyyən əvəzliliklə ifadə olunub. 4. Cümlənin baş üzvüdür.
■	2. Sual tələb etməyən cümlə üzvüdür.	5. Hal şəkilçisi qəbul edib.

- A) 1, 2, 3 B) 3, 4, 5 C) 1, 3, 5
D) 2, 5 E) 1, 4

15. Çərçivə daxilində verilmiş hissələr əsasında uyğunluğu müəyyən edin.

1. Siz də təəccüb^[ə] baxırdınız.
2. Onlar da bizim^[ə] maraqlandılar.
3. Asif^[ə] Azər möhkəm dostdurlar.
a. Qoşmadır.
b. Sözdə tərz mənası yaradır.
c. Bağlayıcıdır.
d. Leksik şəkilçidir.
e. Sözlün mənasını qüvvətləndirir.

- A) 1-d; 2-a,e; 3-c B) 1-a; 2-c; b,e
C) 1-b, d; 2-a; 3-c D) 1-c,e; 2-b; 3-a
E) 1-b; 2-c,d; 3-a

16. Nümunələrdəki hansı rəqəmlərin yerinə vergül yazılmalıdır?

Sən ki (1) dərd verdin (2) oğul (3) sənə gülüş verəndə, Oğul (4) demərəm sənə. (Ə.Kərim)

Vura bilməyən (5) daşın böyüyünü götürər.

(Atalar sözü)

- A) 2, 3 B) 1, 2, 5 C) 1, 3, 5
D) 3, 4 E) 1, 4, 5

17. “*İgidlər, qılınclarınızı qından çıxarın*” cümləsini məqsəd və intonasiyadan asılı olaraq cümlənin hansı növündə işlətmək *olmaz*?

1. nida 2. nəqli
3. sual 4. əmr
A) 1, 4 B) 1, 3 C) 2, 4
D) 2, 3 E) 1, 2

18. Hansı cümlədə mürəkkəb zaman zərfi işlənmişdir?

- A) Göyün üzünü birdən-birə tutuldu.
B) Bəlkə, birdəfəlik çıxıb gedəsən?
C) Yolüstü ona dəyməyi qərara aldı.
D) İstəyirdi ki, bu yerləri addım-addım gəzsin.
E) Bahar, istəklimsən başdan-binadan.

19. Nümunələrdə xitabların hansı nitq hissələri ilə ifadə olunduğunun düzgün ardıcılığını müəyyənləyiniz.

- *Sevgilim, gəl cavab ver könül səsime!*
- *Sevdiyim, nədəndir bu yalvarışlar?*
- *Sevənlər, ayrılıq başa bələdir...*

- A) isim, sifət, feili sifət
B) sifət, isim, feili sifət
C) sifət, feili sifət, feili sifət
D) isim, isim, feili sifət
E) sifət, isim, isim

20. İşarələnmiş nümunələrdən hansılar ismi birləşmədir?

1. Kənardan baxanlar kəsəndi bizə.
2. Bir-birimizi duyandan bəri.
3. Deyirəm, həftənin bütün günləri...
4. Bizi birləşdirən cümlə olaydı.
5. Səkkizcə dəqiqə danışmaq üçün...
6. Yetmişix taxılıtək biçib qıraydım. (B. Vahabzadə)
A) 1, 2, 6 B) 3, 4, 6 C) 1, 5, 6
D) 2, 4, 5 E) 2, 3, 5

21. “*Yaradır*” sözünü düşünmək *olmaz*:

- A) adlıq halda olan isim kimi
B) iki leksik şəkilçili söz kimi
C) feildən düzələn isim kimi
D) yönlük halda olan isim kimi
E) xəbər şəklində olan feil kimi

22. “*Dövlətli*” sözü ilə bağlı doğru fikirləri müəyyən edin.

1. Üç yerdə [d] səsi işlənmişdir.
2. Yazılışı ilə tələffüzü arasında bir fərq var.
3. Üç sait səs işlənmişdir.
4. Bir-birinin qarşılığı olan samitlər yanaşı işlənmişdir.
5. İncə saitlərin ahəngi gözlənilmişdir.
A) 1, 3, 4 B) 2, 5 C) 3, 4, 5
D) 1, 2, 4 E) 2, 3

23. Klasteri tamamlayan nümunələri müəyyən edin.
(Bəzi durğu işarələri məqsədli şəkildə buraxılmışdır.)

“O” əvəzliyindən sonra vergül qoyulur:

*Paxıl adamı narahat etmə,
onsuz da o, narahatdır.*

1. Hakim canidirsə, vay o qanunların halına.
 2. Ləyaqətli insan o adamdır ki, ədalətini itirmir.
 3. O yolda məğlub olmaq belə qələbə sayılır.
 4. Qələbə gözəldir, ancaq o qurbanlar tələb edir.
 5. Pulu kölə edin, yoxsa o sizə ağa olacaq.
 6. Cavid layihəni keçirə bilməsə də, o xeyli tərəfdar qazandı.
24. Hansı cümlələrdə bilavasitə vasitəsiz nitqə aid durğu işarələrinin işlənməsində *səhvə* yol verilmişdir?
1. – Nə göndərəcəksinizsə hazırlayın, – deyə qətiyyətlə cavab verdim. – Üç gündən sonra gəlib götürəcəyəm.
 2. – Bəli, – dedim. Qayıdacağam, mütləq qayıdacağam!
 3. – Bəli mən onu görmüşdüm. – deyə Hikmət cavab verdi.
 4. Bu zaman əlində odun parçaları içəri girən yaşlı qadın:
– Bəlkə, qalıb səhər gedəsiniz. – Yaman qar yağır, bu saat yolu-izi tutacaq. Allah eləməmiş, azarsınız.
 5. Yalnız məşin fermaya çatanda:
– Düş gedək qonağımız ol, – dedi.

25. Mübtədanın ifadə vasitəsinə görə cümlələrin aşağıdakı ardıcılığa uyğunluğunu müəyyən edin.
isim, sifət, zərf, feili sifət

1. Burada sənin yerinə başqası işləyəsi deyil.
2. Ortadakı evin pəncərəsindən iki silahlı şəxs ətrafa göz qoyurdu.
3. Geydiyim igid kürküdü. (“Koroğlu”)
4. Deyirlər, bir zamanlar bura dünyanın ən hündür zirvəsi hesab edilib.

26. Hansı cümlələrdə fonetik norma **pozulmuşdur**?

1. Birdən-birə peyda olan bu yolxucu xəstəlik sürətlə yayılmağa başladı.
2. Mən çölü dolaşan qaranlıq içində dərin bir ümitsizlik hiss edirdim.
3. O, yaz aylarında beton yolu deşib çıxan bu xırda çiçəkləri çox görmüşdü.
4. Uşaqlar sevinclə qışqıraraq tonqalların üstündən tullanırlar, arabir göyə rəngli fişəklər buraxırdılar.
5. “Koroğlu” üverturası insanda qürur hissi oyadır.

27. Uyğunluğu müəyyən edin.

1. Budaq cümləsi qeyri-müəyyən şəxslidir.
2. Budaq cümləsi şəxssizdir.
3. Budaq cümləsi müəyyən şəxslidir.
 - a. Deyirdilər ki, onun bu işə böyük marağı var.
 - b. Zala daxil olmuşduq ki, bizi alqışladılar.
 - c. Cücəni payızda sayarlar.
 - d. Xəbər verdilər ki, sərhəd xəttində sakitlikdir.
 - e. Elə danışırdı ki, sanki hər şeydən xəbərdar idilər.

Mətni diqqətlə oxuyun və 28-30-cu tapşırıqları mətn əsasında cavablandırın.

Nəsrəddin şahın şairliyi

Qacarlar sülaləsinin nümayəndəsi olan Nəsrəddin şah şeirə böyük həvəs göstərər və özü də şeir yazarmış. O öz şeirlərindən bir divan bağlamışdı.

Bir gün ən çox sevdiyi və hörmət etdiyi bir saray şairini hüzuruna çağırıb şeirlərini oxumağı, fikir bildirməyi söyləyir. Ona deyir:

— Şeirlərimi tənqid etmək istəsən, ehtiyatlı ol. Ola bilər ki, sənin **sözlərin** mənim xoşuma gəlməsin və bunun üçün sənə ağır cəza verim. Buna görə də hansı şeirim zəif cəhətini göstərmək istəsən, o yerə ancaq barmağımı qoymaqla işarə et!

Şair padşahın qeydini nəzərə alaraq divanı oxuyur, sonra heç bir tərəddüd etmədən kitabı bağlayaraq hökmdarın gözlərinin içinə baxır və barmağını kitabın üzərinə qoyur.

(Kayzen.az)

28. Altından xətt çəkilmiş hissədə şairin davranışının mənasını izah edib yazın.

29. Mətn əsasında Nəsrəddin şah haqqında doğru fikri müəyyən edin və seçiminizi əsaslandırın. (✓)

- Əsl sənət əsərinin dəyərini anlayır.
- Tolerantdır.
- Digər şahlardan fərqli olaraq, sarayında demokratik mühit yaratmışdır.
- Feodal şah üsul-idarəsinə məxsus despotizmə malikdir.

30. Mətndə və nümunədə tünd qara-rəngdə verilmiş sözə əsasən cədvəldəki rəqəmlərin yerinə uyğun fikirlər yazın.

Morfologiyanın əsas obyektı sözdür.

<i>Sözün mətnədə daşdığı üslubi funksiya</i>	<i>Sözün nümunədə daşdığı üslubi funksiya</i>
1.	2.

Tapşırıqları tərtib etdilər:

f.e.d. T.M. Hacıyev, N.Ş. Abdulov, Z. F. Fərhadov, S.H. İbrahimov, S.Ə. Hacıyeva.

ƏDƏBİYYAT

(III ixtisas qrupu)

Bu modeldə fənn kurikulumu əsasında “Ədəbiyyat və həyat həqiqətləri” və “Yazılı nitq” məzmun xətlərinə aid aşağıdakı alt standartlar üzrə bilik və bacarıqların yoxlanması və qiymətləndirilməsi nəzərdə tutulmuşdur:

V sinif

- 1.1.4. Şifahi və yazılı ədəbiyyat nümunələrini (əfsanə, nağıl, təmsil, hekayə) janrlarına görə fərqləndirir.

VI sinif

- 1.2.1. Bədii nümunələri (əfsanə, nağıl, dastan, təmsil, hekayə) janr xüsusiyyətləri baxımından müqayisə edir.
- 1.2.2. Bədii nümunələrdəki qəhrəmanları davranış və əməllərinə görə səciyyələndirir.
- 3.1.2. Bədii nümunələrdəki başlıca fikri anladığını nümayiş etdirir.

VII sinif

- 1.2.1. Bədii nümunələri (dastan, hekayə, mənzum hekayə) növ və janr baxımından müqayisə edir.
- 1.2.2. Digər obrazlarla müqayisə etməklə və yazıcının münasibətinə əsaslanmaqla ədəbi qəhrəmanları səciyyələndirir.
- 1.2.4. Bədii nümunələrin mövzusunı, ideyasını və başlıca problemini şərh edir, əsaslandırılmış münasibət bildirir.
- 3.1.2. Bədii nümunələrdəki başlıca problemi müəyyənləşdirir, əsaslandırılmış münasibət bildirir.

VIII sinif

- 1.1.3. Süjetli bədii nümunələri (dastan, hekayə, novella, dram, poema) hissələrə ayırır, plan tərtib edir, məzmununu müxtəlif formalarda nağıl edir.
- 1.2.2. Obrazları nitqinə, bağlı olduqları məişət təsvirlərinə əsaslanmaqla səciyyələndirir.
- 1.2.4. Bədii nümunələrin ideya-məzmununu, süjet, kompozisiya xüsusiyyətlərini şərh edir, əsaslandırılmış münasibət bildirir.

IX sinif

- 1.2.2. Digər obrazların və müəllifin mühakimələrinə əsaslanmaqla ədəbi qəhrəmanları səciyyələndirir.

- 1.2.4. Bədii nümunələrin mövzusunı, ideya-bədii xüsusiyyətlərini və konfliktini şərh edir, onlara əsaslandırılmış münasibət bildirir.
- 3.1.2. Müşahidələrinə, əlavə məlumatlara əsaslanmaqla əsərin ideya-bədii xüsusiyyətlərinə münasibət bildirir.

X sinif

- 1.2.1. Müxtəlif vəznli şeirləri (heca, əruz, sərbəst) və süjetli bədii nümunələri (dastan, poema, hekayə, povest, roman, dram, komediya, faciə) janr, dil baxımından müqayisə edir.
- 1.2.2. Davranış və əməllərinə, başqaları ilə qarşılıqlı münasibətlərinə, yazıcının mövqeyinə, digər surətlərin mühakimələrinə əsaslanmaqla obrazları təhlil edir.
- 1.2.4. Bədii nümunələrin mövzusunı, ideya-bədii xüsusiyyətlərini bağlı olduğu dövrün sosial-siyasi, mənəvi dəyərləri baxımından təhlil edir və nəticə çıxarır.

XI sinif

- 1.1.3. Mürəkkəb süjetli və kompozisiyalı bədii nümunələrdə əhvalat və hadisələr arasındakı səbəb-nəticə əlaqələrini müəyyənləşdirir, mətni hissələrə ayırır, plan tərtib edir, məzmununu müxtəlif formalarda (geniş, yığcam, yaradıcı) nağıl edir.
- 1.1.4. Müxtəlif ədəbi növ və janrda olan əsərlərdə (poema, hekayə, povest, roman, dram, komediya, faciə) əksini tapan mühüm milli-mənəvi, bəşəri dəyərlərə əsaslandırılmış münasibət bildirir.
- 1.1.5. Müxtəlif vəznli (heca, əruz) şeirlərdə, mürəkkəb süjetli və kompozisiyalı ədəbi nümunələrdə bədii təsvir və ifadə vasitələrini (epitet, bənzətmə (təşbeh), metafor, metonimiya, sinekdoxa, simvol, mübaligə, litota, bədii sual, təkrir, bədii təzad, kinayə (sarkazm), inversiya) müəyyənləşdirir.
- 1.2.1. Müxtəlif vəznli şeirləri (heca, əruz, sərbəst) və süjetli əsərləri (poema, hekayə, povest, roman, dram, komediya, faciə) kompozisiya, dil, üslub baxımından təhlil edir.
- 1.2.2. Obrazları xarakter və əməlləri, yaşadıkları dövrün sosial-siyasi şəraiti və əxlaqi-etik dəyərləri ilə əlaqəli səciyyələndirir, müqayisələr aparır, əsaslandırılmış münasibət bildirir.

1. “Basatın Təpəgözü öldürdüğü boy”la (“Kitabi-Dədə Qorqud” eposu) bağlı **uyğunsuzluğu** müəyyən edin.
- A) Təpəgözü evinə gətirir – Aruz
B) Qazan xanın özünü də yaralayır – Təpəgöz
C) Qardaşının qanını almaq üçün Təpəgözlə qarşılaşır – Basat
D) Təpəgözə gündə 2 adamla 500 qoyun verəcəklərini bildirir – Dədə Qorqud
E) Yeddi dəfə Oğuz elini yerindən qovduğunu yada salır – Şöklü Məlik

2. Qəzəl janrı ilə bağlı düzgün fikirləri müəyyən edin.
1. Şeir vahidi beytdir.
2. Qafiyə quruluşu qəsidə ilə eynidir.
3. Həmişə məhəbbət mövzusunda yazılır.
4. Məqtə beyti həm qafiyə olur.
5. Məhəbbət dastanlarda da istifadə olunur.
- A) 1, 2 B) 2, 3, 4 C) 2, 4, 5
D) 1, 4 E) 3, 5

3. İ.Şıxlının “Namərd gülləsi” hekayəsində gəlmə Mürşüdün kənddə möhkəmlənib qalmasına səbəb nə oldu?
- A) Niftalının atasının vəsiyyəti
B) bu kənddən qız alıb ailə qurması
C) özünün işgüzarlığı və çalışqanlıığı
D) Qaçaq Kərəmlə yaxınlıq etməsi
E) Niftalının ona olan köməyi və dəstəyi

4. S.Ə.Şirvaninin “Guş qıl ...” şeiri ilə bağlı düzgün fikirləri müəyyən edin.
1. Şeir vahidi bənddir.
2. Dini şəxsiyyətlərlə bağlı fikirlərə də yer verilmişdir.
3. İctimai məzmunlu şeirlərinə daxildir.
4. Lirik növün müsəddəs janrındadır.
5. Əruzun həzəc bəhrində yazılmışdır.
- A) 3, 4 B) 1, 2, 3 C) 2, 4, 5
D) 1, 3, 5 E) 2, 4

5. Sxemi “Durna teli” (Koroğlu” eposu) qolundakı hadisələrin ardıcılığına görə tamamlayın.

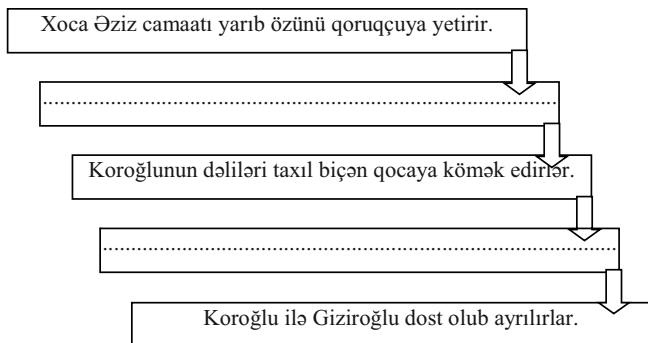

1. Mehtərbaşı Bəlli Əhmədin atını minərək onu cövləyə gətirir.

2. Dəlilər Qıratın səsinə eşitcək onun başına toplaşirlar.
3. Giziroğlu adamları ilə birlikdə Çənlibelə gəlir.
4. Giziroğlu Koroğlunun igidliyinə görə ürəyində ona afərin deyir.
5. Qırat qoruqçuya verilir.
- A) 1, 5 B) 1, 4 C) 2, 3
D) 2, 4 E) 3, 5

6. N.Gəncəvinin “Sirlər xəzinəsi” əsəri ilə bağlı **səhv** fikri müəyyən edin.
- A) Şairin ictimai-fəlsəfi görüşlərini əks etdirir.
B) İctimai ədalət problemi ön plana çəkilir.
C) Poemada qaldırılan məsələlərlə səsleşən iyirmi məqalətdə oxucunun diqqəti ibrətamiz hadisələrə cəlb edilir.
D) Əməyə, sənətə, elmə hörmət hissi geniş əks olunmuşdur.
E) Xalq və hökmdar probleminə xüsusi diqqət yetirilir.

7. M.Ə.Sabirin “Əkinçi” şeirində əkinçi – mülkədar qarşılaşdırılmasında bədii təzad vardır:
1. məzlumluq – zalımlıq
2. sadəlövhlük – hiyləgərlik
3. zəhmətkeşlik – müftəxorluq
4. cahillik – aqillik
5. mərdlik – namərdlik
- A) 1, 2 B) 2, 3, 4 C) 2, 5
D) 1, 4, 5 E) 1, 3

8. Nümunə ilə bağlı **səhv** fikri müəyyən edin.
- Gözəllik – hərarət, gözəllik – atəş,
Gözəllik – ilhamdır, ruhdur, diləkdir.
Gözəl qız səmada parlayan günəş,
Torpaqda boylanan təzə çiçəkdir.* (H.Arif)
- A) Bütün misralarında təşbeh vardır.
B) Misradaxili bölgüsü 6+5 şəklindədir.
C) İnversiya işlənmişdir.
D) Anaforadan istifadə olunmuşdur.
E) Heca vəznindədir.

9. C.Məmmədquluzadənin “Qurbanəli bəy” hekayəsinin qəhrəmanı haqqında doğru fikirləri müəyyən edin.
1. Qonaqlıqda ancaq naçalniki tərifləyir.
2. Nökərinə atı minib onun gözəl qaçışını qonaqlara göstərməyi əmr edir.
3. Arvadının gözəl plov bişirməsini ağalara tərifləyir.
4. Qaravaş və nöqərlərini öldürməklə hədələyir.
5. Məclisdə qadınların kişilərlə bərabər oturmasına təəccüblənir.
6. Kəndlilərlə birlikdə yallı gedir.
- A) 4, 6 B) 2, 3, 6 C) 1, 4, 5
D) 2, 4 E) 1, 3, 5

10. Sıranı elə tamamlayın ki, həyatı əksətdirmə üsullarının hamısı əhatə olunsun.

1. “Qaranquş” (Ə.Kürçaylı)
2. “İlan və Qurbağa” (Ə.Əlibəyli)
3. ...
- A) “Dərs” (S.Əhmədli)
- B) “Yaşlıdlarım” (Mir Cəlal)
- C) “Oğru” (E.Zeynalov)
- D) “Bahar suları” (İ.Əfəndiyev)
- E) “Təbrizim” (S.Rüstəm)

11. B.Vahabzadənin “Vətəndaş” şeiri ilə bağlı klasteri tamamlayın.

*Vətən qarşısında cavabdehlik
hissi aşılanır.*

“Vətəndaş” şeirində

--

1. qütbətdə yaşayarkən Vətən sevgisinin daha da artdığı vurğulanır.
 2. vətəndaşların bir-birinə qardaş olması fikri irəli sürülür.
 3. Vətən çörəyinin qədrini bilməyən nankorlar lənətlənir.
 4. Vətənlə fəxarət duyğusu əks olunur.
 5. lirik qəhrəman azadlığın olmadığı vətəndə özünü məhbus kimi hiss edir.
- A) 2, 4 B) 1, 4 C) 2, 3
D) 1, 5 E) 3, 5

12. Aşıq Ələsgərin “Bahar fəslə, yaz ayları gələndə” mısrası ilə başlayan şeirində:

1. dağlar dərd, kədər simvolu kimi təqdim olunur.
 2. bədii suallara yer verilmişdir.
 3. sənətkar özünü aşıq obrazı olan Məcnuna bənzədir.
 4. şeirdə dağlar həm rədif, həm də metaforik obrazdır.
 5. Azərbaycanın tarixi-qəhrəmanlıq keçmişindən söz açılır.
- A) 1, 3, 5 B) 2, 3 C) 1, 2, 4
D) 4, 5 E) 3, 4

13. Birinin şeir vahidi fərqlidir:

- A) “Əsgər məktubu” (M.Araz)
- B) “Qaytar mənim qüdrətimi, Azərbaycan!” (X.R.Ulutürk)
- C) “Türkün nəğməsi” (M.Hadi)
- D) “Şuşa” (F.Qoca)
- E) “Türkün dili” (M.Şəhriyar)

14. “Xurşidbanu Natəvan” əsərində (İ.Əfəndiyev) Knyaz Xasay və Seyid Hüseyn obrazları üçün ortaq cəhət kimi götürülə **bilməz**:

1. Təqibdən qurtulmaq üçün Şuşaya gəlir.
 2. Vətənpərvərdir.
 3. Natəvanla ailə həyatı qurur.
 4. Şuşadan yurduna qayıdır.
 5. Müəllimlik edir.
- A) 2, 3, 4 B) 1, 4, 5 C) 2, 4, 5
D) 1, 3, 5 E) 1, 2, 3

15. M.Füzulinin “Söz” rədifli qəzəlinin məzmunu ilə bağlı **səhv** fikri müəyyən edin.

- A) İnsan çox danışmaqla dilindən bəlaya düşər.
- B) Söz nə qədər dəyərli olsa, onu danışan da o dəyərdə olar.
- C) Söz sirlər xəzinəsinin xəzinədarıdır, hər an danışmaq sapına min-min sirli incilər düzər.
- D) Əgər hörmətinin çox olmasını istəyirsənsə, sözü az et, çünki çox danışmaq çox əzizi hörmətdən salıb.
- E) Mərifət dənizinin üzgüçüsü olmayan bilməz ki, bədənin tərkibi sədəfdirsə, şahənə incisi də sözdür.

16. S. Vurğunun “Vaqif” dramındakı Vaqif obrazı:

1. İbrahim xana irad tutaraq onu ədalətsiz adlandırır.
 2. Xuramanın xəyanətini bağışlayır.
 3. Qacarın qarşısında qürurla dayanır.
 4. gürcü əsirlərinin zindandan qaçmasına rəhbərlik edir.
 5. öz xalqının şairi olması ilə fəxr edir.
- A) 2, 3, 4 B) 1, 2, 5 C) 1, 3, 5
D) 2, 4, 5 E) 1, 3, 4

17. Cümləni hansı fikirlə tamamlamaq **olmaz**?

Heca vəznli şeirlərdən fərqli olaraq, əruz vəznli şeirlərin ...

- A) mısralarındakı hecaların sayının bərabər olması zəruri deyildir.
- B) bütün mısralarında uzun və qısa hecaların növbələşməsi əsas şərtidir.
- C) mısralarında hecaların müxtəlifliyi natamam qafiyələnməyə də səbəb olur.
- D) misradaxili bölgü təfilənin tələbi ilə yaranır.
- E) mısralarında təfilənin tələbi ilə bir çox hallarda sözlərin parçalanmasına yol verilir.

18. Mir Cəlalin romanlarındakı obrazlarla bağlı uyğunluğu müəyyən edin.
1. İnsan əməyini istismar etməklə sərvət qazanır.
 2. Rəyasətpərəstdir: tutduğu vəzifəsini itirməkdən qorxur.
 3. Milli ziyalılığı təmsil edir.
- a. Verdiyev
 - b. Məşədi Abbas
 - c. Kərimzadə
 - d. Qədir
 - e. Vəzirbəyli
- A) 1-b; 2-a; 3-c,e B) 1-d; 2-c; 3-b,e
C) 1-b; 2-c,d; 3-a,e D) 1-e; 2-c,d; 3-a,b
E) 1-a; 2-d; 3-e
19. H.Cavidin “İblis” faciəsində səbəb-nəticə əlaqəsi ilə bağlı uyğunluğu müəyyən edin.
- A) Arif Vasifi öldürür – Öldürdüyü adamın qardaşı olduğunu biləndə bərk sarsılır, intihar etmək istəyir.
 - B) Arif İblisin təhriki ilə Xavəri boğaraq öldürür – İxtiyar şeyx Elxandan Arifin güllələnməsini istəyir.
 - C) İblis və Mələk yer üzündəki dəhşətlər haqqında danışır – Arif İblisə lənət oxuyur.
 - D) Rəna babasının qatilinin İbn Yəmin olduğunu Elxana deyir – Elxan İbn Yəmini güllələtdirir.
 - E) Arif İblisi öldürmək istəyir – İblis yerin dibinə çəkilir.
20. M.F.Axundzadənin “Hekayəti-müsyö Jordan və dərviş Məstəli şah” əsəri ilə bağlı *səhv* fikri müəyyənləşdirin.
- A) Əsərdəki konflikt köhnəliklə yenilik arasındadır.
 - B) Əsərdə Məstəli şah və Hatəm xan ağa satirik gülüş hədəfi kimi götürülmüşdür.
 - C) Şərəfnisə xanım və Şəhrəbanu xanım əsərdə gülüş hədəfi kimi verilmişdir.
 - D) Şahbaz bəy böyük gələcəyi olan maarifçi ziyalıları təmsil edir.
 - E) Məstəli şahın xarakterini açmaq üçün özünüifşa üsulundan istifadə edilmişdir.
21. M.P. Vaqifin “Hayıf ki, yoxdur...” şeiri ilə bağlı düzgün fikirləri müəyyən edin.
1. Şeirin yaranması ilə bağlı rəvayət mövcuddur.
 2. Qadın gözəlliyinə üstünlük verilir.
 3. Bölgü bütöv söz prinsipinə əsaslanmır.
 4. Bədii sualdan da istifadə olunmuşdur.
 5. Əsərdə şairin narahatlıq və təəssüf duyğuları ifadə olunmuşdur.
- A) 2, 3, 5 B) 1, 4 C) 2, 4, 5
D) 2, 3, 4 E) 1, 5

22. Nümunədə işlənmiş bədii ifadə vasitələrini müəyyən edin.

*Bir əli xəlvəti didib söksə də,
Bir əli bəzəyib tikir dünyanın.
Bir əli qanqala sıgal çəksə də,
Bir əli gül-çiçək əkir dünyanın.* (H. Arif)

- A) anafora, inversiya, metafor
- B) epifora, litota, bədii təzad, mübaliğə
- C) anafora, bədii təzad, inversiya
- D) təkrir, inversiya, litota, sinekdoxa
- E) təkrir, mübaliğə, metafor

23. Hansı xüsusiyyətlər Boranlı Yedigey obrazı (Ç.Aytmatov. “Gün var əsrə bərabər”) üçün səciyyəvi *deyildir*?

1. Zəngin həyat təcrübəsinə malikdir, müharibədə iştirak etmişdir.
2. Hər bir hadisəyə insanlıq və vicdan meyarları ilə yanaşır.
3. Manqurt oğlunu tapmaqda Nayman-Anaya kömək edir.
4. Tarixi yaddaşın ötürülməsində Sabitcanla razılaşır.
5. Dostu Qazanqapın dəfnlə bağlı vəsiyyətini çətinliklə də olsa, yerinə yetirə bilər.

24. Klasteri C.Cabbarlının “Oqtay Eloğlu” əsəri ilə bağlı hansı fikirlərlə tamamlamaq olar?

*Taleyi uğursuz sonluqla
bitir.*

Oqtay obrazı:

--

1. Ailəsinin dolanışığı və sənət uğrunda fəaliyyət arasında müəyyən tərəddüdlər keçirir.
2. Onun milli teatrı ilə bağlı ideallarını yalnız Firəngiz və dostu Səməd bəy başa düşür.
3. Xalqın taleyi ilə bağlı fikirlərini açıq şəkildə ifadə edir.
4. Firəngizlə tanışlığı ona yaradıcılıq həvəsi verir.
5. Dəqiq mübarizə yolu olmayan, dumanlı arzularla yaşayan etirazçı obrazdır.

25. M.Müşfiqin “Yağış yağarkən” şeirində nə ifadə edilmişdir?

Yağışın:

1. təbiətə gözəllik, insanlara sevinc gətirməsi
2. yağmasına şairin heyranlığı
3. şairə uşaqlıq illərini xatırlatması
4. lirik qəhrəmanın fikir və duyğuları ilə həmahəng olması
5. təbiəti canlandırması ilə bərabər, sel və dağıntı da yaratması

26. Eyer-Venn diaqramına əsasən düzgün fikirləri müəyyən edin.

I – Azad (M.İbrahimov. “Azad”)

II – Cavanşir (M.Hüseyn. “Odlu qılınc”)

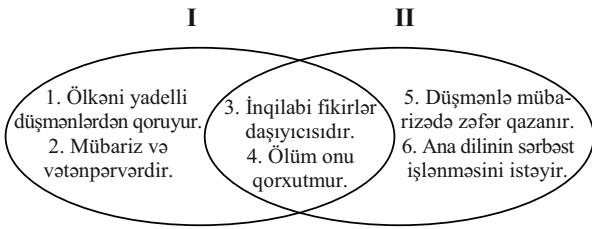

27. Ə.Cavadın “Səsli qız” poeması ilə bağlı uyğunluğu müəyyən edin.

1. Əsərdə yalnız adı çəkilsə də, oxucu əməlləri haqqında aydın təsəvvür əldə edir.
2. Məğlub şah: “Malın, mülkün bizimdir, Amanda ancaq canın”, – deyər müraciət edir.
3. Bəzədilmiş sarayda kef etmək, əylənmək qərarına gəlir.

- | | |
|-----------------------|---------------|
| a. qalib şah | b. məğlub şah |
| c. qalib şahın vəziri | d. Arqun |
| e. Sara | |

Mətni diqqətlə oxuyun və 28-30-cu tapşırıqları mətn əsasında cavablandırın.

Ağıllı bir kişi varmış. Camaat da onu çox sevərmiş.

Günlərin birində şah şikara gedərkən yolda həmin kişiye rast gəlir. Şahın şəstlə getdiyini görəndə kişi bərkəndə gülür. Şah qəzəblənib onun boynunu vurdurmaq istəyir, lakin camaat qarşısında gözdən düşməkdən ehtiyatlanır. Kənizlərdən biri şahı kişini xəlvətə zəhərləyəcəyini söz verir.

Bir müddət sonra həmin kəniş yağlı çörək bişirib kişiye deyir:

– Nəzir demişdim, qəbul olunub, al bu çörəyi, yeyərsən.

Kişi də çörəyi alıb deyir:

– Bacı, Allah xeyir verənə xeyir, zərər verənə zərər versin.

Kişi şəhərin kənarına gəlib çatır. Orada ağacın kölgəsində dincini alan bir oğlana rast gəlir. Oğlan yağlı çörəyi görüb ac olduğunu bildirir və kişidən bir az çörək istəyir. Kişi bütün çörəyi ona verib deyir:

– Al, halal qismətin olsun, ye.

Oğlan çörəyi yeyən kimi halı pisləşir. Sən demə, çörək zəhərli imiş. Oğlan isə həmin kənişin doğma qardaşı imiş. Hər elmdən xəbəri olan kişi oğlanı evinə aparıb sağaldır. Bu hadisə kənişə ömürlük dərs olur.

(Xalq ədəbiyyatından)

28. Mətndəki obrazların hər birinin xarakterinə aid ən azı bir xüsusiyyət yazın.

1. Şah – _____

2. Kəniş – _____

3. Kişi – _____

29. Mətnin əfsanə janrı ilə müqayisəsində hansı xüsusiyyətlər ortaq cəhət kimi götürülə bilər? Ən azı iki xüsusiyyət yazın.

1. _____

2. _____

30. Mətnin ideyasına uyğun olan atalar sözünü qeyd edin və seçiminizin səbəbini əsaslandırıb yazın. (✓)

- Özgəyə quyu qazan özü düşər.
- Qəzəbli başda ağıl olmaz.
- Əvvəl arxı tullan, sonra bərəkallah de.
- Qurddan qorxan qoyun saxlamaz.

Tapşırıqları tərtib etdilər:

f.e.d. A.B. Mirzəyev, f.ü.f.d., dos. T.H. Həsənov, f.ü.f.d., dos. E.Ə. Talıblı, N.Ş. Abdulov.

TARİX

(II və III ixtisas qrupları)

Ali təhsil müəssisələrinə qəbul imtahanı üçün təqdim edilmiş bu tapşırıq blokunda fənn kurikulumunun Azərbaycan tarixi və ümumi tarix fənləri üçün müəyyən etdiyi “*Tarixi zaman*”, “*Tarixi məkan*”, “*Dövlət*”, “*Şəxsiyyət*” və “*Mədəniyyət*” məzmun xətlərinə aid aşağıdakı alt standartlar üzrə bilik və bacarıqların yoxlanılması və qiymətləndirilməsi nəzərdə tutulmuşdur:

Azərbaycan tarixi

VI sinif

- 1.1.1. Mühüm hadisə, proses və təzahürlərin xronoloji çərçivələrini müəyyənləşdirir.
- 1.3.1. İnsanların birgə yaşayışının müxtəlif formalarını fərqləndirir.
- 4.1.1. Dövlətlərin yaranmasında, inkişafında tarixi şəxsiyyətlərin (İranzu, Tomiris, Atropat, Oroys və b.) rolunu dəyərləndirir.

VII sinif

- 1.1.2. Tarixi zaman və hadisələr arasında əlaqələrə dair müxtəlif sxem və cədvəllər tərtib edir.
- 1.3.1. Azərbaycan ərazisində yaşamış insanların həyat tərzini və məşğuliyyətlərində baş vermiş dəyişiklikləri müəyyənləşdirir.
- 2.1.1. Azərbaycanın coğrafi mövqeyi və təbii amilləri ilə müxtəlif təsərrüfat sahələri və istehsal münasibətlərinin inkişafı arasında əlaqələri izah edir.
- 3.1.1. Azərbaycan feodal dövlətlərinin inkişafı, müstəqilliyini itirməsi və siyasi müstəqilliyinin bərpası səbəblərini şərh edir.
- 4.1.2. Tarixi şəxsiyyətlərin oxşar və fərqli cəhətləri ilə bağlı sxem və cədvəllər hazırlayır.

VIII sinif

- 2.1.1. Azərbaycanın coğrafi mövqeyi və təbii amillərini təsərrüfatın, ictimai münasibətlərin inkişafı və ölkənin siyasi vəziyyəti ilə əlaqələndirir.

IX sinif

- 1.1.1. Mühüm tarixi hadisə, proses və təzahürləri zaman baxımından qiymətləndirir.
- 3.1.1. Müstəmləkə rejimi, müstəqillik şəraitində inzibati, sosial-iqtisadi həyatda baş verən dəyişiklikləri təhlil edir.
- 5.1.1. Azərbaycan sivilizasiyası və mədəniyyətinin xarakterik əlamətlərini şərh edir.

X sinif

- 1.1.1. Mənbələr əsasında Azərbaycanın tarixi keçmişini və müasir dövrünü dəyərləndirir, təqdimatlar hazırlayır.
- 2.1.1. Müxtəlif tarixi dövrlərdə Azərbaycanın geosiyasi mövqeyini dəyərləndirir.

- 4.1.1. Azərbaycanın görkəmli tarixi şəxsiyyətlərini (I Axsitan, Qara Yusif, Uzun Həsən, Şah I İsmayıl, Şah I Abbas, Nadir şah, Cavad xan, Ağa Məhəmməd şah Qacar və b.) dünyanın görkəmli tarixi şəxsiyyətləri ilə müqayisə edir və dəyərləndirir.

XI sinif

- 3.1.1. Müxtəlif dövrlərdə Azərbaycanda yaranmış dövlətlərin dövlətçilik ənənələrinin və sivilizasiyanın inkişafında rolunu dəyərləndirir.
- 4.1.1. Tarixi hadisə və proseslərin gedişində şəxsiyyətlərin (Məmməd Əmin Rəsulzadə, Fətəli xan Xoyski, Şeyx Məhəmməd Xiyabani, Nəriman Nərimanov, Əbülfəz Elçibəy, Heydər Əliyev, İlham Əliyev və b.) rolunu və fəaliyyətini dəyərləndirir.

Ümumi tarix

VI sinif

- 2.1.2. Təbii-coğrafi şəraiti əks etdirən xəritə əsasında hadisələrin baş verdiyi tarixi məkanı təsvir edir.
- 3.1.1. Qədim dövlətlərin (Misir, Şumer, Babil, Aşşur, İskit, Midiya, Əhəməni, Hun, Çin, Parfiya, Hindistan, Yunanıstan və Roma dövlətləri) yaranmasını, idarəetmə qaydalarını, sosial-iqtisadi münasibətləri təsvir edir.

VII sinif

- 1.1.1. Mühüm tarixi faktları davam etmə müddətinə görə fərqləndirir.
- 1.1.2. Müxtəlif ölkələrdə baş vermiş ayrı-ayrı tarixi faktların sinxronluğunu müəyyənləşdirir.
- 1.1.3. Tarixi faktları xronoloji qaydada sistemləşdirir.
- 3.1.1. Feodal dövlətlərin (Çin, Sasani, Qafqaz xalqları, Ağ Hun, Qərbi Hun, Göytürk, Uyğur, Xəzər, Avar, Bulqar, Hindistan, Ərəb xilafəti, Frank, Bizans, Slavyan dövlətləri, Oğuz, Səlcuq, Samani, Qaraxanlı, Qəznəvi, Xarəzmşahlar, Moqol, Osmanlı, Qızıl Orda, Teymuri, Qaraqoyunlu, Ağqoyunlu, Səfəvi, Böyük Moğol, Rusiya, İngiltərə, Fransa, İspaniya, İtaliya, Almaniya) yaranması, idarəçilik formaları və sosial-iqtisadi və siyasi münasibətlərini şərh edir.
- 4.1.1. Dövlətlərin və mədəniyyətlərin inkişafında şəxsiyyətlərin (Attila, Xlodviq, Bumin xaqan, Məhəmməd peyğəmbər, Böyük Karl, Mahmud Qəznəvi, Alp Arslan, Məlik şah, Çingiz xan, Qara Yusif, Uzun Həsən, Batı xan, II Mehmet, Əmir Teymur, Sultan Süleyman Qanuni, Əkbər şah, Şah İsmayıl, I Təhmasib, Oranlı Vilhelm, IV İvan) rolunu izah edir.

VIII sinif

- 3.1.1. Feodal dövlətlərin (Çin, Sasani, Qafqaz xalqları, Ağ Hun, Qərbi Hun, Göytürk, Uyğur, Xəzər, Avar, Bulqar, Hindistan, Ərəb xilafəti, Frank, Bizans, Slavyan dövlətləri, Oğuz, Səlcuq, Samani, Qaraxanlı, Qəznəvi, Xarəzmşahlar, Monqol, Osmanlı, Qızıl Orda, Teymuri, Qaraqoyunlu, Ağqoyunlu, Səfəvi, Böyük Moğol, Rusiya, İngiltərə, Fransa, İspaniya, İtaliya, Almaniya) yaranması, idarəçilik formaları və sosial-iqtisadi və siyasi münasibətlərini şərh edir.

IX sinif

- 1.1.1. Müxtəlif ölkələrdə oxşar tarixi faktların müxtəlif zamanlarda baş verməsinin səbəb və nəticələrini izah edir.
- 2.1.1. Kapitalist münasibətlərinin inkişaf prosesində və müasir dünyada ölkələrin və xalqların sosial, siyasi, iqtisadi və mədəni həyatında baş verən dəyişiklikləri məkan baxımından qiymətləndirir.
- 3.1.1. Dünyanın (Avropa dövlətləri və Rusiya, ABŞ və Latın Amerikasının ölkələri, Türk dünyası və Qafqaz xalqları, Asiya, Afrika ölkələri) siyasi inkişaf mərhələsini şərh edir.

X sinif

- 1.1.1. Asılı və müstəmləkə xalqlarının milli-azadlıq hərəkatını tarixi zamanla əlaqədə dəyərləndirir.
- 1.1.3. Ölkələrdə baş verən oxşar mədəni hadisə və prosesləri baş verdiyi tarixi zamanla əlaqədə dəyərləndirir.
- 2.1.1. Müxtəlif tarixi dövrlərdə ölkələrin və xalqların sosial-iqtisadi və mədəni həyatında baş verən dəyişiklikləri məkan baxımından qiymətləndirir.
- 2.1.2. Dünya ölkələrində baş verən geosiyasi dəyişiklikləri müxtəlif formalarda (xəritə, sxem, cədvəl) təqdim edir.

XI sinif

- 2.1.1. Ölkələrin və xalqların sosial-iqtisadi və mədəni həyatında, beynəlxalq münasibətlərdə baş verən dəyişiklikləri, integrasiya prosesi ilə bağlı informasiyaları məkan baxımından qiymətləndirir.
- 3.1.1. Cəmiyyətin inkişafının yeni və müasir mərhələsində dövlətləri (Almaniya, İngiltərə, Fransa, ABŞ, SSRİ, Rusiya, Türkiyə, Yaponiya, Çin, Koreya, Hindistan, İran, Qafqaz, Mərkəzi Asiya, Krım, Volqaboyu, Sibirin türk xalqları, Ərəb ölkələri) siyasi quruluşuna, aqrar (ənənəvi), sənaye və informasiya cəmiyyətlərində vəzifələrinə görə dəyərləndirir.

1. Eyller-Venn diaqramına uyğun bəndləri müəyyən edin.

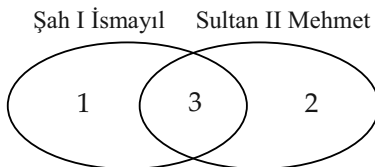

- a. Qanunlar toplusunun yaradılması
b. Ağqoyunlu qoşununun məğlub edilməsi
c. Şərqi Anadolu və Ərəb İraqının ələ keçirilməsi
d. Diyarbəkirdən Xorasana qədər olan vilayətlərin dövlətinin tərkibinə daxil edilməsi

- e. dövlətin paytaxtının köçürülməsi

- A) 1-a,c, 2-d,e, 3-b
B) 1-c,d, 2-a,e, 3-b
C) 1-d, 2-b,c, 3-a,e
D) 1-b, 2-a,e, 3-c,d
E) 1-d,e, 2-a,c, 3-b

2. XIX əsrin ikinci yarısında Şimali və Cənubi Azərbaycanın sosial-iqtisadi vəziyyətinə aiddir:

1. İqtisadiyyata xarici kapitalın nüfuz etməsi
2. Əhalidən hərbi vergi alınması
3. Rusiya sənayesi üçün xammal mənbəyinə və satış bazarına çevrilməsi
4. Xarici malların ölkəyə axını nəticəsində komprador burjuaziyanın inkişafına şərait yaranması
5. Əhalinin otlaqlardan istifadəyə görə xüsusi vergi ödəməsi
- A) 1, 3, 5 B) 2, 3, 4 C) 1, 4, 5
D) 2, 3, 5 E) 1, 2, 4

3. E.ə. III – I əsrlərdə Roma işğallarının ardıcılığını xəritədə müəyyən edin.

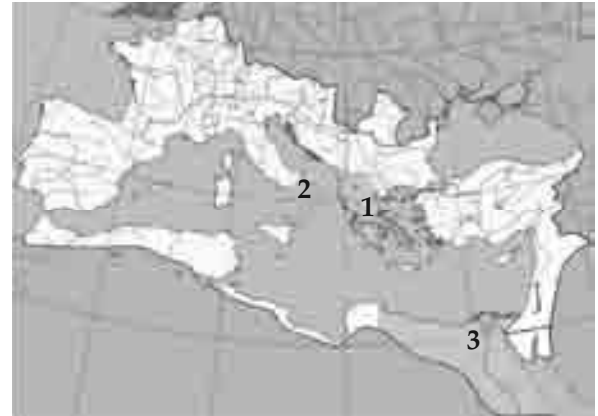

- A) 2, 1, 3
B) 3, 1, 2
C) 1, 2, 3
D) 2, 3, 1
E) 1, 3, 2

- 4.

Moskva Universitetinin təbiət elmləri şöbəsini bitirən ... vətənə qayıtdıqdan sonra pedaqoji və ictimai fəaliyyətə başlayır. Bakı real məktəbində müəllim işlədiyi müddətdə, 1873-cü ildə “Sərgüzəşti-vəzir-xani-Lənkəran” komediya-sının tamaşaya qoyulmasına nail olur. Tamaşadakı rolları məktəbin şagirdləri ifa edirdilər.

Bununla da, milli teatrın əsası qoyulur.

Mətnə kimin fəaliyyətindən bəhs edilir?

- A) Mirzə Fətəli Axundzadənin
B) Mirzə Cəfər Topçubaşovun
C) Həsən bəy Zərdabının
D) Mövsüm bəy Xanlarovun
E) Hüseyn Ərəblinskinin

5. Albaniyada Arşakilər və Mehranilər (Mihranilər) sülalələrinin hakimiyyəti dövrlərinə aid oxşar cəhətlər:

1. Bərdə şəhərinin paytaxt olması
 2. Müəyyən dövrlərdə Sasani dövlətindən asılı vəziyyətdə olması
 3. Bizans imperiyası ilə müttəfiq olması
 4. Roma imperiyası ilə mübarizədə Sasani dövləti ilə müttəfiq olması
- A) 1,2 B) 2,3 C) 3,4
D) 1,3 E) 2,4

6. Daha **sonra** baş vermişdir:

- A) Temuçinin böyük xan elan edilməsi
- B) “Böyük Yasa”nın tərtib edilməsi
- C) Qaraqorumun dövlətin paytaxtına çevrilməsi
- D) Monqol imperiyasının dörd ulusa bölünməsi
- E) Çingiz xanın Xarəzmi ələ keçirməsi

7. 1920-ci illərin sonlarında Azərbaycan SSR tarixinə aiddir:

- A) kütləvi repressiyaların başlanması
- B) kənd təsərrüfatında elliklə kollektivləşdirmə siyasətinə başlanması
- C) ikinci Konstitusiyanın qəbul edilməsi
- D) kolxozçulara pasport verilməyə başlanması
- E) Naxçıvanda və Ordubadda sovet hakimiyyətinə qarşı üsyanın baş verməsi

8. Uyğunluğu müəyyən edin.

	<i>Səbəb</i>	<i>Nəticə</i>
1.	Mərkəzi hakimiyyəti ələ keçirmək uğrunda ara müharibələrinin başlanması	Atabəylər dövlətinin zəifləməsi
2.	Monqolların Azərbaycana ilk yürüşündə Təbrizin tutulması	Eldənizlər dövlətinin süqut etməsi
3.	İraq Səlcuq sultanı Mahmudun Şirvana yürüş etməsi	Şirvanşah III Məntüçöhrün gürcü hökmdarı ilə ittifaqı pozması
4.	Atabəylər dövlətinin hərbi yardımı	Şirvanşahlar dövlətində I Axsitanın hakimiyyəti ələ keçirməsi

- A) 3, 4 B) 2, 4 C) 1, 3 D) 2, 3 E) 1, 4

9. Məntiqi ardıcılığı tamamlayın.

1. SSRİ-nin varlığına son qoyuldu
 2. Soyuq müharibə başa çatdı
 3. ...
- A) ikiqütblü dünya sistemə son qoyuldu
 - B) “Üçüncü dünya ölkələri” yarandı
 - C) Avropa və Asiyada hərbi münaqişələr başa çatdı
 - D) dünyanın iki bloka bölünməsi qətiləşdi
 - E) dünya sosializm sistemi yarandı

10. Şimali Azərbaycan tarixinin XIX əsrin 30-cu illəri və XX əsrin əvvəllərinə aid ümumi cəhət:

- A) dövlət kəndlilərinə icma torpaqlarından nəqli istifadə hüququnun verilməsi
- B) kəndlilər arasında təbəqələşmənin dərinləşməsi
- C) neft sənayesində ümumi tətillin baş verməsi
- D) fəhlələrlə sahibkarlar arasında müştərək müqavilənin bağlanması
- E) rus kəndlilərinin köçürülməsi

11. Uyğunluğu müəyyən edin.

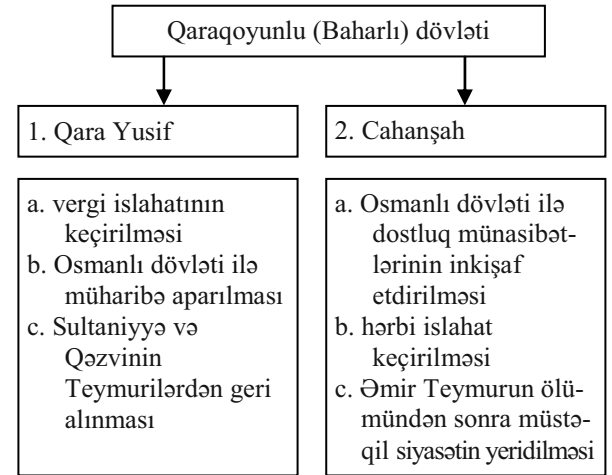

- A) 1-a, 2-b, c
B) 1-a, b, 2-c
C) 1-c, 2-a, b
D) 1-b, 2-a, c
E) 1-b, c, 2-a, b

12. Qədim Misirdən **fərqli olaraq** Qədim Çində:

1. İbtidai icma quruluşunun dağılmasından sonra Şərqi ilk dövləti yaranmışdı
 2. Vahid dövlət yaranmışdı
 3. Kağız ixtira edilmişdi
 4. Astronomiya bilikləri əsasında təqvim yaradılmışdı
 5. İspaniyadək uzanan ticarət yolu ilə daşınan ipək istehsal edilirdi
- A) 3, 5 B) 1, 4 C) 2, 5
D) 1, 3 E) 2, 4

13. Heydər Əliyevin birinci prezidentlik dövrünə aiddir:

- A) ilk milli sərhəd qoşunlarının yaradılması
- B) keçmiş sovet hərbi hissələrinin Naxçıvandan çıxarılması
- C) BMT-nin Təhlükəsizlik Şurasının Kəlbəcər rayonunun işğalı ilə bağlı qətnamə qəbul etməsi
- D) Milli Ordumuz tərəfindən düşmənin Beyləqan istiqamətində tank hücumunun qarşısının alınması
- E) Goranboy və Əsgəran əməliyyatları nəticəsində rus-erməni hərbi qüvvələrinin geri oturdulması

14. Uyğunluq *pozulmuşdur*:

- A) hökmdara məxsus torpaqlar adlanırdı – xassə (xanədan)
 B) torpaqdan istifadəyə görə alınırdı – xüms
 C) IX-XI əsrlərdə başlıca vergi hesab edilirdi – uşr
 D) ilcə torpaqlarında yaşayan kəndlilər adlanırdılar – uluclar
 E) IX-XI əsrlərdə vergi toplamaq üçün nüfuzlu şəxslərə verilən icazə kağızı adlanırdı – qəbalə

15. Türk dövlətlərinin Bizansla mübarizə aparma ardıcılığını müəyyən edin.

A)	Qərbi Hun imperatorluğu	Göytürk xaqanlığı	Səlcuq imperatorluğu
B)	Ağ Hun imperatorluğu	Xəzər xaqanlığı	Osmanlı imperatorluğu
C)	Xəzər xaqanlığı	Qərbi Hun imperatorluğu	Göytürk xaqanlığı
D)	Göytürk xaqanlığı	Ağ Hun imperatorluğu	Xəzər xaqanlığı
E)	Səlcuq imperatorluğu	Osmanlı imperatorluğu	Qərbi Hun imperatorluğu

16. E. ə. IV əsrin ikinci yarısı və IX əsrin ikinci yarısı Azərbaycan tarixinə aid oxşar cəhət:

- A) yeni sosial-iqtisadi münasibətlərin meydana gəlməsi
 B) alan tayfalarının yürüşünə məruz qalması
 C) yadelli zülmünə qarşı üsyanların baş verməsi
 D) yerli pulların kəsilməyə başlaması
 E) müstəqil yerli dövlətlərin meydana gəlməsi

17. - Böyük ipək yolunun əhəmiyyətini itirməsi;
 - Avropada manufaktura istehsalının artması.
 Göstərilənlər səbəbidir:

- A) “Böyük sürgün” siyasətinin
 B) Azərbaycanın sənətkarlıq məhsullarına olan tələbatın azalmasının
 C) Səfəvilər tərəfindən ingilis tacirlərinə verilən ticarət imtiyazlarının geri alınmasının
 D) tamğa vergisinin ləğvinin
 E) Araz boyundakı əhalinin Şah I Abbas tərəfindən şərq vilayətlərinə köçürülməsinin

18. Uyğunluğu müəyyən edin.

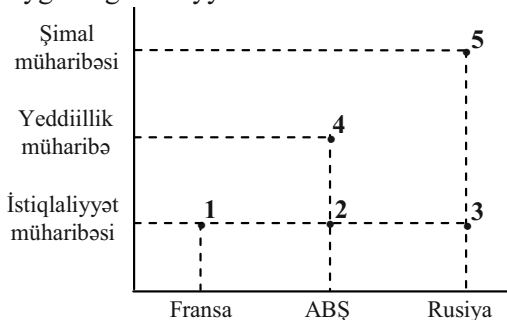

- A) 1, 4 B) 2, 5 C) 3, 5
 D) 1, 3 E) 2, 4

19. Hülakü hökmdarı Əbu Səidin hakimiyyət dövrünə aiddir:

- A) Cəlairilər dövlətinin Şirvanşahlar dövlətini asılı vəziyyətə salması
 B) Azərbaycanı ələ keçirmək uğrunda Cəlairilər və Şirvanşahların mübarizə aparması
 C) monqol qoşununda xidmət edənlərə iqta verilməsinə başlanması
 D) Bağdadda Cəlairilər dövlətinin yaranması
 E) Qızıl Ordu qoşununun məğlub edilməsi

20. Bütün Azərbaycanı tabe etmiş ərəblərin ilk illərdə yürütdükləri siyasətin mahiyyəti:

1. Müsəlman əhalisini dini vergilərdən tamamilə azad etdilər
 2. Vergiləri bütün icmaddan deyil, ayrı-ayrı adamlardan alırdılar
 3. Ölkənin daxili həyatına çox müdaxilə etmirdilər
 4. Xəracı məhsula görə deyil, torpaq sahəsinə görə toplamağa başladılar
 5. Vergilərin alınması ilə kifayətlənirdilər
 A) 1, 2 B) 3, 5 C) 4, 5
 D) 1, 4 E) 2, 3

21. Uyğunluq gözlənilmişdir:

1. İkinci Dünya müharibəsinin 1940-cı ilin mayına qədər olan dövrü adlanırdı – “Qərribə müharibə”
 2. Alman-italyan qoşunları ingilislər üzərində qələbə qazandılar – Əl-Əlameyn döyüşündə
 3. Böyük Britaniya və ABŞ arasında imzalanmışdı – Atlantika xartiyası
 4. Müharibədə əsaslı dönüşün başlanmasına səbəb oldu – Tehran konfransı
 5. 26 dövlətin faşist blokuna qarşı əməkdaşlığına dair sənəd idi – Birləşmiş Millətlər Bəyannaməsi
 A) 1, 3, 5 B) 2, 3, 4 C) 1, 4, 5
 D) 1, 2, 3 E) 2, 4, 5

22. Əfşar tayfasının nümayəndələri tərəfindən yaradılmış xanlıqları müəyyən edin.

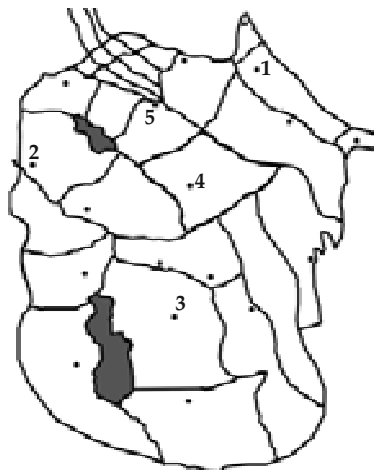

- A) 1, 2 B) 1, 5 C) 3, 4 D) 2, 3 E) 4, 5

23. Mənnada İrənzü hakimiyyətə gəldiyi zaman qarşısında duran əsas vəzifələr:
1. Mənnə vilayətlərini birləşdirib mərkəzi hakimiyyəti gücləndirmək
 2. İskit padşahlığı ilə ittifaq yaratmaq
 3. Vilayət hakimlərinin müstəqilliyini artırmaq
 4. Xarici hücumların qarşısını almaq
 5. Cənişinlik sistemini ləğv etmək
24. XI-XVI əsrlərdə katolik kilsəsinin bəşəriyyət tarixində törətdiyi dəhşətli qırğınlara aiddir:
1. Pravoslav kilsəsinə qarşı mübarizə
 2. Şərqə Səlib yürüşləri
 3. İspaniyada (Pireney yarımadasında) müsəlmanlara qarşı qırğınlar
 4. Büt-pərəst saxslara qarşı amansız müharibələr
 5. Kilsə reformasiyasına qarşı mübarizə
25. Orta Paleolit mərhələsinin Alt Paleolitdən *fərqli* cəhətləri:
1. Axirət dünyasına inamın yaranmağa başlaması
 2. Təsərrüfatda və məişətdə yalnız daş alətlərdən istifadə olunması
 3. Süni yolla od əldə edilməsi
 4. Ulu icmanın mövcud olması
26. Osmanlı dövlətinin tarixinə aid xronoloji ardıcılığı müəyyən edin.
1. Belqradın fəth edilməsi
 2. Paytaxtın Bursadan köçürülməsi
 3. Səfəvilərlə müharibənin başlanması
 4. Fransa tacirlərinə imtiyazlı ticarət nizamnaməsinin verilməsi
27. Birinci Dünya müharibəsinə aid uyğunluğu müəyyən edin.
1. Sovet Rusiyası
 2. Osmanlı imperiyası
 3. Fransa respublikası
 - a. Tannenberq döyüşündə məğlub edildi
 - b. Almaniya və müttəfiqləri ilə sülh müqaviləsi bağladı
 - c. Bağdadı ələ keçirməyə çalışan ingilis ordusunu məğlub etdi
 - d. Çanaqqala döyüşündə məğlub oldu
 - e. Ərzincan barışığını imzaladı

Sizə təqdim olunan mənbəni oxuyun və 28-30 saylı tapşırıqları yerinə yetirin.

... əsas idarəsi bütün vətəndaşlarının bərabər hüquqla yaşaması üzərində qurulmuşdu. Burada hər bir insanın möhtərəm şəxs, Azərbaycan vətəndaşı olduğu üçün hüququ saxlanırdı. Kişi – qadın, müsəlman – xristian, türk – türk olmayan, cins və milliyyət fərqi qoymadan, varlı – kasıb, sahibkar – işçi, torpaq sahibi – muzdur və s. imtiyaz axtarmadan bütün vətəndaşlar məmləkətin idarəsində iştirak edir, qanun verən qurumlara girmək haqqına da sahib idilər. Burada bir sinif digər sinfə hakim deyildi. ...

Millət məclisi məmləkətin bütün sinif və millətlərini təmsil edib, dövlətin taleyinə tamamilə hakim idi. Onsuz heç bir əmr keçməz, heç bir məsrəf edilməz, heç bir müharibə başlanmaz, heç bir barışıq bağlanmazdı. Hökumət məclisin etimadını qazananda qalır, itirəndə düşürdü.

(M.Ə.Rəsulzadə, “Əsrimizin Səyavuşu”, Bakı, 1990)

28. Mənbədə bəhs edilən dövlətin hansı dövlət quruluşuna malik olduğunu yazın.

29. Mənbə əsasında hökumətin fəaliyyət qaydasını müəyyən edin.

30. Mənbə əsasında dövlətin demokratik xüsusiyyətlərini sübut edən 2 amili qeyd edin.

1. _____
2. _____

Tapşırıqları tərtib etdilər:

t.ü.f.d. K.H. Məmmədov, H.Ə. Cabbarov, E.Ş. Quliyev, N.K. İlyasova.

COĞRAFIYA

(II ixtisas qrupu)

Ali təhsil müəssisələrinə qəbul imtahanı üçün təqdim edilmiş bu tapşırıq blokunda fənn kurikulumunun coğrafiya fənni üçün müəyyən etdiyi “Coğrafi məkan”, “Təbiət”, “Cəmiyyət” məzmun xətlərinə aid aşağıdakı alt standartlar üzrə bilik və bacarıqların yoxlanılması və qiymətləndirilməsi nəzərdə tutulmuşdur:

VI sinif

- 2.1.2. İri relyef formalarını kontur xəritədə qeyd edir.
- 2.1.3. Yerin hava qatımı şərh edir.

VII sinif

- 1.2.2. Yerin hərəkətinin nəticələrinə dair sadə hesablamalar aparır.
- 2.1.1. Yer səthində relyefin müxtəlifliyinin yaranma səbəblərini şərh edir.
- 2.1.2. Fiziki xəritələri təhlil edir.

VIII sinif

- 1.3.1. Kartoqrafik təsvirlərin müxtəlifliyini, əhəmiyyətini izah edir.
- 1.3.2. Kartoqrafik təsvirlər üzərində hesablamalar aparır.
- 3.1.1. Əhalinin təbii və mexaniki hərəkətinin səbəblərini izah edir.
- 3.1.2. Əhalinin təbii artımına görə hesablamalar aparır.

IX sinif

- 1.2.2. Vaxt və fəsil dəyişkənliyinə aid hesablamalar aparır.
- 2.1.1. Yer qabığında baş verən hadisə və proseslərin iqtisadi həyata təsirini dəyərləndirir.
- 2.1.4. İqlim xəritələrini oxuyur, nəticələrini təqdim edir.
- 3.1.1. Əhalinin artım dinamikasını ölkələrin iqtisadi inkişaf səviyyəsi ilə əlaqələndirir.
- 3.2.1. Ölkələrin inkişafını tarixi-coğrafi baxımdan təhlil edir.
- 3.2.2. Tarixi-coğrafi regionları kontur xəritədə qeyd edir.
- 3.2.3. Təsərrüfat sahələrinin səciyyəsinə verir.

3.2.4. Təsərrüfat sahələrinin yerləşməsinin əlaqə prinsiplərinin sxemlərini qurur.

X sinif

- 1.3.1. Kartoqrafik proyeksiyalar zamanı yaranan təhrifləri əsaslandırır.
- 1.3.2. Kartoqrafik təsvirlər zamanı yaranan təhriflərə aid hesablamalar aparır.
- 2.1.1. Yer qabığında dəyişikliklərə dair proqnozlar verir.
- 2.1.3. İqlim dəyişmələrinə və iqlim ehtiyatlarından istifadəyə dair təqdimatlar edir.
- 2.1.4. İqlim göstəricilərinə əsasən hesablamalar aparır.
- 2.1.5. Quru sularının xüsusiyyətlərinə dair layihələr hazırlayır, təqdim edir.
- 2.1.6. Quru sularının xüsusiyyətlərinə dair hesablamalar aparır.
- 2.1.7. Coğrafi təbəqənin qanunauyğunluqlarını izah edir.
- 3.1.1. Əhalinin təbii artımının yaratdığı problemləri təhlil edir.
- 3.2.3. ETİ-nin təsərrüfatların ərazi və sahəvi strukturuna təsirini qiymətləndirir.

XI sinif

- 1.2.1. Yerin hərəkətinin coğrafi nəticələrinin regionlar üzrə iqtisadiyyata təsirini əsaslandırır.
- 1.3.2. Kartoqrafik təsvirlər əsasında hər hansı ərazinin fiziki-iqtisadi təsvirini verir.
- 2.1.1. Ərazilərin tektonik quruluşunun və təbii proseslərin ölkələrin iqtisadiyyatında rolunu izah edir.
- 2.1.7. Bioloji ehtiyatlardan istifadəyə dair proqnozlar verir.
- 3.1.1. Əhalinin tərkibini təhlil edir.
- 3.1.2. Əhalinin tərkibinə aid sxemlər, diaqramlar hazırlayır.
- 3.2.3. Beynəlxalq iqtisadi münasibətlərin ölkələrin inkişafındakı roluna dair təqdimatlar edir.

1. Sxemə əsasən Ob (I) və Zambezi çayları (II) üçün səbəb-nəticə əlaqələrini müəyyən edin.

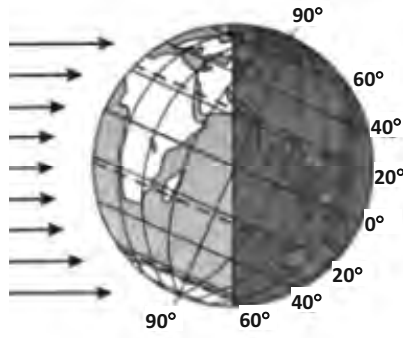

- A) I – çayın səthi buzla örtülür
II – ekvatorial hava kütlələri təsir edir
- B) I – arktik hava kütlələri təsir edir
II – ekvatorial hava kütlələri təsir edir
- C) I – sutoplayıcı hövzədə qar əriyir
II – mülayim hava kütlələri daxil olur
- D) I – mənbədə buzlaqlar əriyir
II – tropik hava kütlələri hakim olur
- E) I – çayın bol sulu dövr başlayır
II – çayın az sulu dövrü başlayır

2. Uyğunluq **pozulmuşdur**:

- A) izoxətlər üsulu — sinoptik xəritə
B) keyfiyyət fonu üsulu — dünyanın fiziki xəritəsi
C) areal üsulu — yağıntının, buxarlanmanın xəritədə təsviri
D) kartodiaqram üsulu — Azərbaycan Respublikasının sənaye xəritəsi
E) hərəkət xətləri üsulu — fiziki xəritələrdə okean cərəyanlarının istiqaməti

3.

Nö	Su anbarı	Kanal
1	Mingəçevir	
2		Əzizbəyov adına
3	Mil - Muğan hidroqovşağı	
4		Yuxarı Qarabağ

Cədvəli tamamlayın.

- A) 1 – Samur-Abşeron; 2 – Araz su qovşağı; 3 – Baş Mil; 4 – Varvara

- B) 1 – Yuxarı Şirvan; 2 – Bəhrəmtəpə hidroqovşağı; 3 – Baş Mil; 4 – Mingəçevir
C) 1 – Yuxarı Qarabağ; 2 – Bəhrəmtəpə hidroqovşağı; 3 – Baş Mil; 4 – Şəmkir
D) 1 – Yuxarı Şirvan; 2 – Bəhrəmtəpə hidroqovşağı; 3 – Baş Muğan; 4 – Mingəçevir
E) 1 – Yuxarı Qarabağ; 2 – Varvara; 3 – Baş Muğan; 4 – Araz su qovşağı

4. Troposfer üçün səciyyəvi **deyil**:

- A) atmosferin ümumi dövrünü, əsasən, bu təbəqədə baş verir
B) antropogen təsirə ən çox məruz qalan təbəqədir
C) yüksəklik artdıqca havanın sıxlığı və temperaturu azalır
D) havanın temperaturu və atmosfer təzyiqi coğrafi enlikdən asılı olmadan dəyişir
E) litosfer və hidrosferlə sıx qarşılıqlı təsirə malikdir

5. Xəritə-sxemdəki rəqəmlərə uyğun olaraq landşaft qrupunun adını və yaranma səbəbini müəyyən edin.



- a. yeraltı suların səthə yaxın olması
b. relyefin təsiri
c. iqlim göstəricilərinin əsas rol oynaması

- A) 1 – zonal – c;
2 – azonal – b;
3 – intrazonal – a
B) 1 – azonal – c;
2 – zonal – b;
3 – intrazonal – a
C) 1 – intrazonal – c;
2 – zonal – a;
3 – azonal – b
D) 1 – zonal – c;
2 – intrazonal – b;
3 – azonal – a
E) 1 – azonal – a;
2 – zonal – b;
3 – intrazonal – c

6. Eyer-Venn diaqramına uyğun bəndləri müəyyən edin.

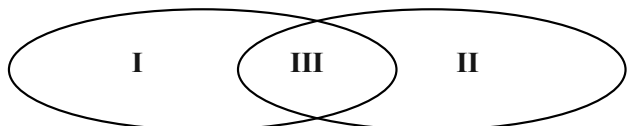
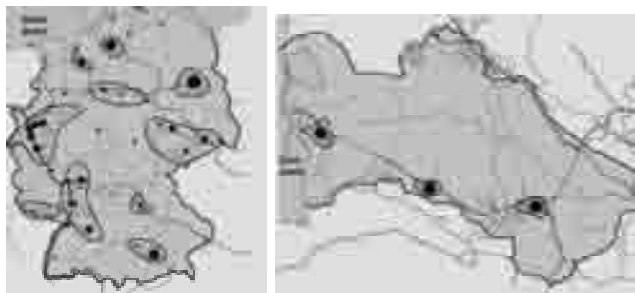

1. Çoxmərkəzli inkişaf etmiş təsərrüfata malikdir
2. Təbii qaz hasilatına görə fərqlənən ölkələrə aiddir
3. Avrasiya materikində yerləşir
4. Mənimsənilməsi mümkün olan potensial əraziyə malikdir
5. Dəniz limanları birbaşa Dünya okeanına çıxışa malikdir
6. Paytaxtı ölkənin ən böyük şəhəridir

- | | I | II | III |
|----|-------|-------|------|
| A) | 1, 3; | 2, 5; | 4, 6 |
| B) | 1, 5; | 2, 4; | 3, 6 |
| C) | 2, 5; | 4, 6; | 1, 3 |
| D) | 4, 6; | 1, 3; | 2, 5 |
| E) | 3, 6; | 2, 5; | 1, 4 |

7. Xəritə-sxemə əsasən iqtisadi-coğrafi rayonlarda kənd əhalisinin sayının azalan sırasını müəyyən edin.



- | | | |
|---------------|---------------|---------------|
| A) 3, 1, 4, 2 | B) 1, 4, 3, 2 | C) 2, 1, 4, 3 |
| D) 3, 2, 1, 4 | E) 3, 2, 4, 1 | |

8. Şimal yarımkürəsində eroziya bazisi Dünya okeanı olan, eyni uzunluğa malik A və B çaylarının mənbəyində iyul ayında havanın temperaturu 3°C -dir. Havanın temperaturu A çayının mənsəbində 8°C , B çayının mənsəbində isə 30°C -dir. Məlumatlardan istifadə edərək doğru ifadələri müəyyən edin.
1. A çayının düşməsi daha böyükdür
 2. B çayının suyu suvarmada istifadə olunur
 3. Hər iki çay yüksək dağlıqdan başlayır
 4. B çayının hövzəsində iynəyarpaqlı meşələr geniş sahə tutur

5. Hər iki çay paralel istiqamətində axır
6. A çayı şimal istiqamətində axdığına görə qışda buz bağlayır
A) 2, 3, 6 B) 1, 4, 6 C) 2, 3, 5
D) 3, 5, 6 E) 1, 4, 5

9. İqlim xüsusiyyətlərinə uyğun gələn məntəqələri müəyyən edin.

- I. Yay istə və quru, qışı isə soyuq keçir, yağıntılar, əsasən, ilin soyuq dövründə düşür
- II. İl ərzində düşən yağıntının miqdarı 200-400 mm-dən çox olmur, yay ayları istə və quraq, qış isə mülayim və nisbətən rütubətli keçir
- III. Yay istə, qışı isə mülayim və zəif şaxtılı keçir, yağıntılar, əsasən, ilin istə dövründə düşür

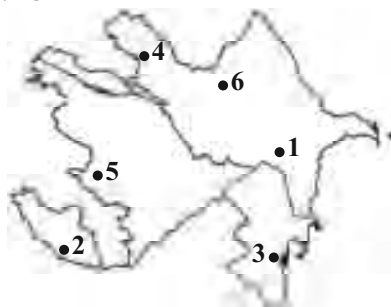

- | | |
|---------------------------|---------------------------|
| A) I – 3; II – 5; III – 2 | B) I – 2; II – 1; III – 4 |
| C) I – 4; II – 1; III – 6 | D) I – 2; II – 3; III – 6 |
| E) I – 3; II – 4; III – 5 | |

10. Şimal yarımkürəsində olan müşahidəçi yay gündönümündə günorta vaxtı Günəşi özündən şimalda görürsə o, verilən coğrafi koordinatların hansında ola bilər?

- | | | |
|--|---|------------|
| 1. 55° c.e., 130° q.u. | 2. 15° şm.e., 30° q.u. | |
| 3. 20° şm.e., 50° q.u. | 4. 25° şm.e., 40° ş.u. | |
| 5. 5° şm.e., 140° ş.u. | 6. 40° şm.e., 150° q.u. | |
| A) 2, 4, 5 | B) 2, 3, 6 | C) 1, 4, 6 |
| D) 2, 3, 5 | E) 1, 5, 6 | |

11. Xəritə-sxemə əsasən Mezozoy erasına aid süxurların geniş yayıldığı fiziki-coğrafi rayonu və orada üstünlük təşkil edən faydalı qazıntıları müəyyən edin.



- | |
|-----------------------------------|
| A) 1 – neft, tikinti materialları |
| B) 5 – polimetal, civə |
| C) 2 – yanar şist, polimetal |
| D) 3 – molibden, daş duz |
| E) 4 – alunit, dəmir filizi |

12. Konqo çayından qütblərə doğru müvafiq olaraq havanın temperaturunun (I) və yağıntının (II) dəyişmə qrafikini müəyyən edin.

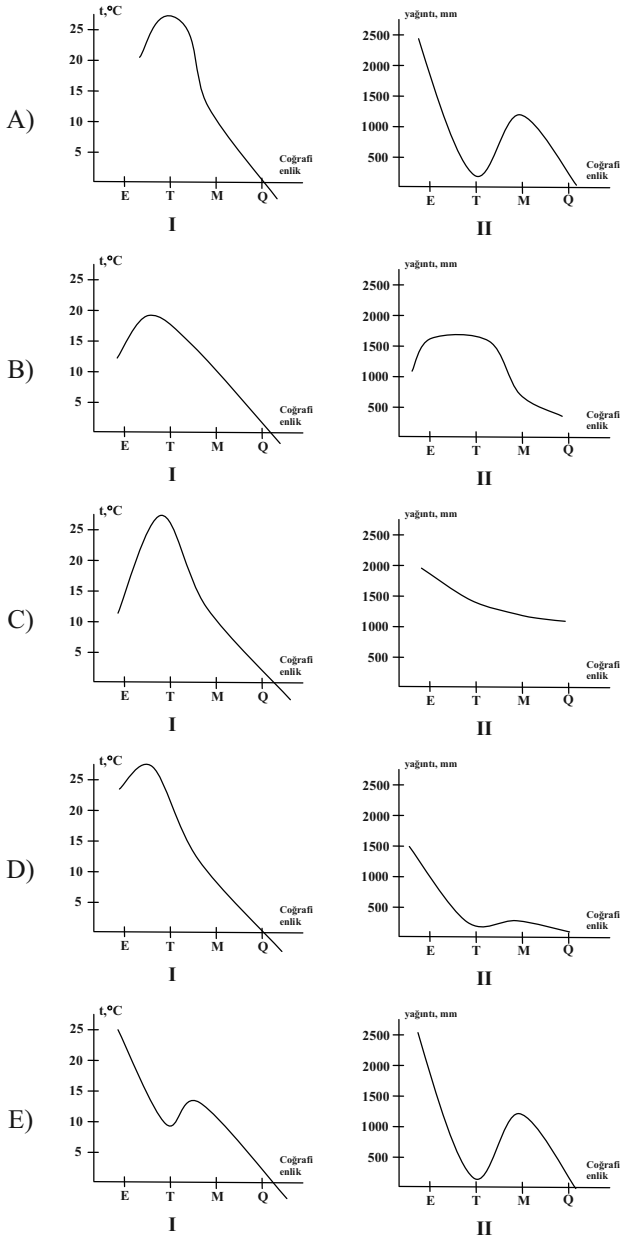

13. 55° şm.e. - də ətəyi dəniz səviyyəsində yerləşən dağın zirvəsində atmosfer təzyiqi 450 mm.c.s - dur. Zirvənin mütləq hündürlüyünü, orada qar xəttinin yaranma bilməsi ehtimalını və səbəbini müəyyən edin.

- A) 3100 m; qar xətti yaranır, çünki soyuq istilik qurşağında yerləşir
 B) 4500 m; qar xətti yaranır, çünki mülayim istilik qurşağında yerləşir
 C) 3100 m; qar xətti yaranmır, çünki mülayim istilik qurşağında yerləşir
 D) 3100 m; qar xətti yaranır, çünki mülayim istilik qurşağında yerləşir
 E) 4500 m; qar xətti yaranmır, çünki isti istilik qurşağında yerləşir

14. Uyğunluq gözlənilmişdir.

Nö	Təbii zona	Torpaq tipi	Bitki örtüyü
1	tayqa	qara	mamır, şibyə
2	savanna və seyrək meşə	qırmızı-qonur	hündürboylu otlar, baobab
3	çöl	podzol	ağ şam, tozağacı
4	savanna və seyrək meşə	qırmızı-sarı	dəvətikanı, saksaul
5	codyarpaqlı meşələr və kolluqlar	boz-qonur	palıd, fıstıq

A) 1 B) 2 C) 3 D) 4 E) 5

15. Diaqramların uyğun olduğu regionlarda yaranan demoqrafik problemləri müəyyən edin.



- Təsərrüfat sahələrinin əmək ehtiyatları ilə təminatı çətinləşir
 - Uşaqların təhsilə cəlb edilməsində çətinlik yaranır
 - Təqaüd yaşlı əhəlinin payı daim yüksəlir
 - İmmiqrantların qəbul edilməsi sosial problemlər yaradır
 - Əhəlinin iş yerləri ilə təmin edilməsində çətinliklər yaranır
 - Kənd əhəlisinin şəhərlərə miqrasiyası çoxalır
- A) I-2, 5, 6; II-1, 3, 4
 B) I-1, 3, 6; II-2, 4, 5
 C) I-3, 4, 5; II-1, 2, 6
 D) I-3, 5, 6; II-1, 2, 4
 E) I-1, 3, 4; II-2, 5, 6

16. Xəritə-sxemlərdə təsvir edilmiş hövzələrdən hansında şoranlaşma problemi yaranma bilər?

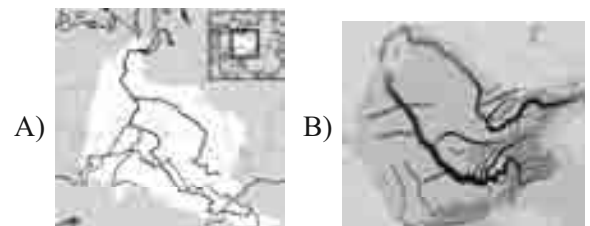

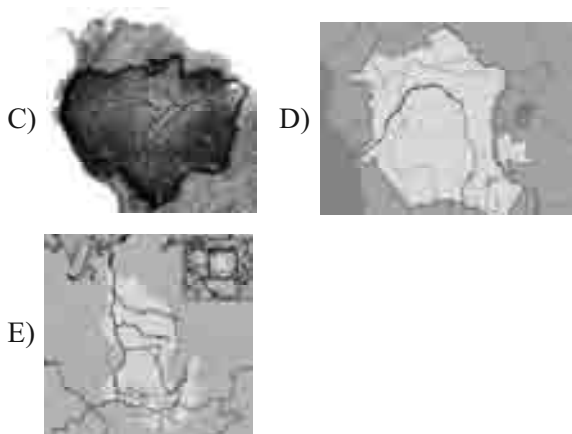

17. Respublikamızda müvafiq olaraq, I – yay və II – qış otlaqlarının yayıldığı inzibati rayonlar:
1. Kəlbəcər
 2. Sabirabad
 3. Ağstafa
 4. Şahbuz
 5. Samux
 6. Gədəbəy
- A) I – 1, 3, 5; II – 2, 4, 6
 B) I – 1, 4, 6; II – 2, 3, 5
 C) I – 2, 3, 6; II – 1, 4, 5
 D) I – 3, 4, 5; II – 1, 2, 6
 E) I – 1, 2, 3; II – 4, 5, 6

18. Sxemi tamamlayın.

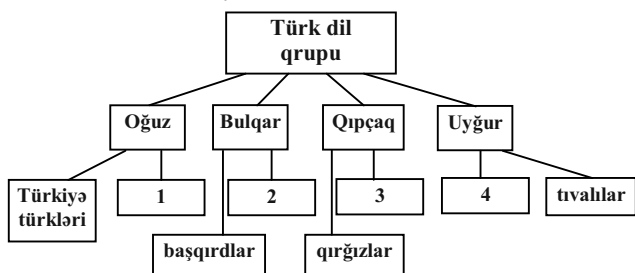

- A) 1 – qaqauzlar, 2 – tatarlar, 3 – qaxaxlar, 4 – özbəklər
 B) 1 – türkmənlər, 2 – tatarlar, 3 – qaqauzlar, 4 – xakaslar
 C) 1 – altaylar, 2 – özbəklər, 3 – qaxaxlar, 4 – türkmənlər
 D) 1 – türkmanlar, 2 – türkmənlər, 3 – yakutlar, 4 – altaylar
 E) 1 – tatarlar, 2 – qaqauzlar, 3 – xakaslar, 4 – türkmənlər
19. Xəritə-sxemə əsasən ifadələrin uyğun gəldiyi fiziki-coğrafi rayonları müəyyən edin.

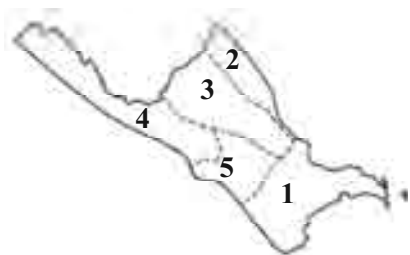

- a. bütün fiziki-coğrafi rayonlarla həmsərhəddir
 b. iki xarici ölkə ilə sərhəddir

- c. suvarma şəraitində quru subtropik meyvəçilik inkişaf etmişdir
 d. ərazisində polimetall filiz yataqları yerləşir
 e. arid-denudasion relyef formalarının üstün olduğu ərazidir
- A) 1 – a, c; 4 – b; 5 – d, e
 B) 1 – c, d; 2 – e; 4 – a, b
 C) 1 – c, e; 3 – a; 4 – b, d
 D) 1 – b, e; 2 – d; 4 – a, c
 E) 1 – b, d; 3 – a; 5 – c, e

20. Mütləq hündürlükləri arasında fərqin daha çox olduğu düzənliklər:
- A) Qarabağ düzü və Gəncə - Qazax düzü
 B) Ordubad düzü və Cənub - Şərqi Şirvan düzü
 C) Hərəmi düzü və Şirvan düzü
 D) Gəyən düzü və Mil düzü
 E) Şirvan düzü və Salyan düzü
21. Əlamətlər ölkədə hansı sahənin inkişaf etdirilməsi üçün əsas baza rolunu oynayır?
- siyasi sabitlik;
 - güclü iqtisadiyyat;
 - milli adət-ənənələr;
 - əlverişli təbii-coğrafi şərait
- A) turizm sektoru B) qida sənayesi
 C) kənd təsərrüfatı D) yüngül sənaye
 E) informasiya sektoru
22. Azərbaycanda məşğulluq siyasətinin əsas istiqamətləri:
1. Kadrların ixtisasının artırılmasına yönəldilmiş proqramların həyata keçirilməsi
 2. Az işçi qüvvəsi tələb edən sahələrin yaradılmasına üstünlük verilməsi
 3. Müasir texnika və texnologiyaların istifadəsi üçün xaricdən ixtisaslı kadrların cəlb edilməsi
 4. Regionlarda yeni istehsal və xidmət obyektlərinin yaradılması
 5. Şəxsi biznes qurmaq istəyənlərə kredit və ya birdəfəlik müavinət verilməsi
 6. İşçiyə digər iş yerinə keçməsinə kömək göstərilməsi
- A) 1, 2, 6 B) 1, 4, 6 C) 2, 3, 4
 D) 1, 4, 5 E) 1, 3, 4

23. 1:500000 miqyaslı xəritədə 40° paralel üzərində A və B məntəqələri arasında məsafə 80 sm-dir. Xəritədə təhrifin 27 km çox olduğunu bilərək, A və B məntəqələri arasında coğrafi uzunluq fərqi müəyyən edin.

24. Yevlax şəhərində 2010-cu ildə əhalinin sayı 65,5 min nəfər, 2018-ci ildə 77,8 min nəfər olmuşdur. Şəhərdə miqrasiya hesabına əhalinin sayı 2,7 min nəfər artmışdırsa, orta ilik təbii artımın neçə min nəfər olduğunu hesablayın.

25. Azərbaycanda regionların inkişafı üçün həyata keçirilməsi zəruri olan tədbirlərə aiddir:
1. Kəndlərin inkişafına kömək, hazır məhsul idxalatını artırmaq
 2. Kənd təsərrüfatında məhsuldarlığın artırılması, intensiv inkişafa keçid
 3. Yeni əkin sahələrindən istifadə etmək, şəhər əhalisinin kəndlərə miqrasiyasına kömək etmək
 4. Kəndlərin şəhərlərə çevrilməsi, meşələrin qırılaraq əkin sahələrinə çevrilməsi
 5. Turizm təsərrüfatının inkişafı, yeni iş yerlərinin açılması
 6. Yeni emal müəssisələrinin tikilməsi, xidmət sahələrinin inkişafı
26. Xəritə-sxemdə ştrixlənmiş ölkələr üçün ümumi xüsusiyyətləri müəyyən edin.

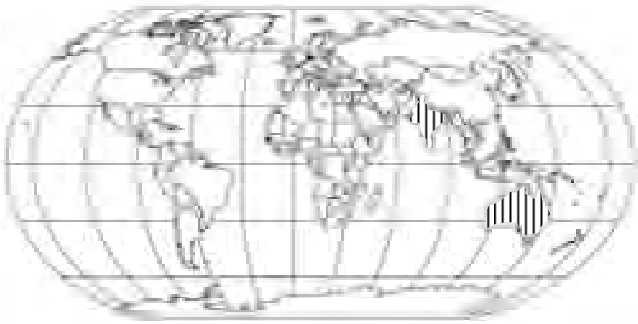

1. İri boksit hasilatı regionlarıdır

Sizə təqdim olunmuş situasiyanı diqqətlə oxuyun və burada verilmiş məlumatlardan istifadə edərək 28 – 30 sayılı tapşırıqları yerinə yetirin.

Sxemdə strukturu təsvir olunan ərazi geosiniklinalın inkişafının son mərhələsinə uyğun gəlir. Burada endogen qüvvələrin təsiri zəifdir. Zaman keçdikcə xarici qüvvələrin rolu artmış və süxurların yatım formalarının müxtəlifliyinə səbəb olmuşdur.

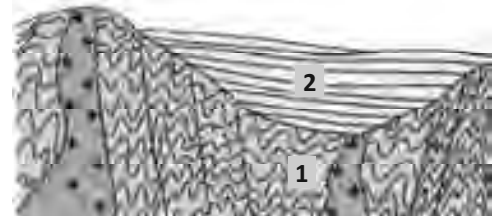

28. Şəkil-sxemdə təsvir edilmiş ərazini (I) və əraziyə uyğun gələn (II) relyef formasını müəyyən edib yazın.

- I. _____
- II. _____

29. Sxemdə rəqəmlərlə işarə olunmuş qatlara aid olan xüsusiyyətləri cədvələ uyğun qeyd edin.

№	Qatın adı	Süxurların mənşəyi	Faydalı qazıntı növləri
1			
2			

30. Təqdim olunmuş şəkil-sxemə uyğun gələn əraziləri xəritə-sxemədə verilmiş rəqəmlərə əsasən müəyyən edib yazın.



Tapşırıqları tərtib etdilər:

c.e.d. F.Ə. İmanov, c.e.d. Z. N. Eminov, p.ü.f.d. N.S. Seyfullayeva, c.ü.f.d. Ş.Y. Hümbətova, Ş.V. İskəndərova, M.A. Eyyubova, M.H. Babayeva, R.İ. Məmmədov, Ə.V. Həsənov, V. S. Quliyeva, Ş. H. Hüseyinli.

RIYAZIYYAT

(I və II ixtisas qrupları)

Qəbul imtahanı üzrə təqdim edilmiş bu tapşırıq blokunda fənn kurikulumunun riyaziyyat fənni üçün müəyyən etdiyi **Ədədlər və əməllər, Cəbr və funksiya, Həndəsə, Ölçmə, Statistika və ehtimal** məzmun xətlərinə aid aşağıdakı alt standartlar üzrə bilik və bacarıqların yoxlanılması və qiymətləndirilməsi nəzərdə tutulmuşdur:

V sinif

1.1.4. İki sonlu çoxluğun birləşməsini və kəsişməsini tapır.

VI sinif

1.2.5. Nisbət, tənəsüb, düz mütənasib, tərs mütənasib kəmiyyətlərə və faizə aid sadə məsələləri həll edir.
3.1.1. Müstəvi üzərində düz xətlərin, düz xətlə çevrənin, çevrələrin qarşılıqlı vəziyyəti haqqında biliklərini nümayiş etdirir.

VII sinif

2.2.2. Birdəyişənli xətti tənliyi, modul işarəsi daxilində dəyişənli olan tənliyi və ikidəyişənli iki xətti tənliklər sistemini həll edir.
5.2.1. Aparılan sınaqda elementar hadisələrin sayını tapır və onun əsasında hadisənin ehtimalını hesablayır.

VIII sinif

1.1.2. İrrasional ədədləri müqayisə edir və düzür.
1.2.2. Tam üstlü qüvvətin xassələrini tətbiq edir.
1.2.3. Kvadrat kök daxil olan ədədi ifadələri sadələşdirir.
1.2.4. Müxtəsər vurma düsturlarının köməyi ilə kvadrat kök daxil olan ifadələrin qiymətini tapır.
1.2.5. Nisbət və tənəsübün xassələrini, faizin düsturlarını müxtəlif məsələlərin həllinə tətbiq edir.
2.1.2. Birdəyişənli xətti bərabərsizliyə gətirilən sadə məsələləri həll edir.
2.2.1. Rasional ifadələr üzərində əməlləri yerinə yetirir.
3.1.3. Pifaqor teoremini tətbiq edir, iti bucağın triqonometrik funksiyalarının təriflərini bilir və bəzi bucaqların triqonometrik funksiyalarının qiymətini tapır.
3.1.4. Üçbucağın, paraleloqramın, rombun, trapesiyanın sahəsini hesablayır.
3.1.5. Dördbucaqlının təsnifatını (paraleloqram, düzbucaqlı, romb, trapesiya) və xassələrini bilir, paraleloqramın əlamətlərini tətbiq edir.

IX sinif

1.2.5. Praktiki məsələlərin həllinə (bank əməliyyatlarında, satış qiymətinin dəyişməsində) faizin düsturlarını tətbiq edir.
2.1.1. Həyati situasiyaya uyğun birdəyişənli tənlik və ya ikidəyişənli iki tənliklər sistemi tərtib edir.
2.1.2. Verilmiş təklifi birdəyişənli iki xətti bərabərsizliklər sistemi şəklində yazaraq həll edir.

2.1.3. Ardıcılıqların, ədədi və həndəsi silsilələrin xassələrini məsələ həllinə tətbiq edir.
2.2.2. Biri xətti, digəri ikidərəcəli olan ikidəyişənli tənliklər sistemini həll edir.
2.2.3. Kvadrat bərabərsizliyi həll edir.
3.1.2. Verilmiş üçbucağın daxilində və xaricinə çevrə çəkir.
3.1.5. Müstəvi üzərində vektor anlayışını, vektorların toplanması, çıxılması və ədədə vurma qaydalarını riyazi və fiziki məsələlərə tətbiq edir.
3.2.1. Müstəvi üzərində paralel köçürmə anlayışını bilir və fiqurların çevrilməsinə onu tətbiq edir.
5.2.3. Birləşmələrin köməyi ilə ehtimala aid sadə məsələləri həll edir.

X sinif

1.1.2. Kompleks ədədi cəbri və triqonometrik şəkildə təqdim edir.
1.2.1. Cəbri şəkildə verilmiş kompleks ədədlər üzərində hesab əməllərini yerinə yetirir.
2.1.2. Triqonometrik funksiyalar üçün çevirmə düsturlarını bilir və tətbiq edir.
2.1.3. Triqonometrik funksiyalar üçün toplama düsturlarını, onlardan alınan nəticələri bilir və tətbiq edir.
2.2.1. Ədədi funksiyanın tərifini və verilmə üsullarını bilir, onun təyin oblastı, qiymətlər çoxluğu anlayışlarını başa düşür.
2.2.8. Loqarifmik funksiyanın tərifini və xassəsini bilir, qrafikini qurur.
2.3.1. Triqonometrik tənlik və bərabərsizlikləri həll edir.
2.3.2. Üstlü və loqarifmik tənlikləri, bərabərsizlikləri həll edir.
3.1.2. Fəzada düz xətlərin qarşılıqlı vəziyyətinə və fəzada müstəvilərin qarşılıqlı vəziyyətinə aid məsələlər həll edir.
3.2.4. Piramidanın, kəşik piramidanın yan səthlərinin, tam səthlərinin və həcmlərinin tapılmasına aid məsələlər həll edir.

XI sinif

1.2.1. Ədədi ardıcılığın və onun limitinin tərifini bilir, yığılan ardıcılıqların xassələrini tətbiq edir.
2.2.1. Funksiyanın törəməsinin köməyi ilə onun stasionar nöqtələrini tapır, bu nöqtələrin ekstremum nöqtələrin olub-olmadığını yoxlayır.
2.2.2. Funksiyaların araşdırılmasına və qrafikinin qurulmasına diferensial hesabını tətbiq edir.
2.2.6. Müəyyən inteqralın köməyi ilə əyrixətli trapesiyanın sahəsini hesablayır.
3.2.3. Silindrin yan səthinin, tam səthinin və həcminin tapılmasına aid məsələlər həll edir.

1. $(a\sqrt{a} + a\sqrt{b} + b\sqrt{a})^{-1} \cdot \frac{a^2 - b\sqrt{ab}}{a-b}$ ifadəsini sadələşdirin.
A) $\frac{1}{\sqrt{a}-\sqrt{b}}$ B) $\frac{1}{\sqrt{a}+\sqrt{b}}$ C) $\sqrt{a}+\sqrt{b}$
D) $\sqrt{a}-\sqrt{b}$ E) $2\sqrt{ab}$
2. $ABCD A_1 B_1 C_1 D_1$ düzbucaqlı paralelepipedində $AB=4$, $AD=2\sqrt{3}$, $AA_1=4\sqrt{2}$ olarsa, A , B_1 və D nöqtələrindən keçən kəsiyin perimetrini tapın.
A) $12\sqrt{3}$ B) $4\sqrt{3}$ C) $16\sqrt{2}$ D) $8\sqrt{2}$ E) 12
3. $\sin 105^\circ - \sin 82^\circ 30' \cdot \cos^3 22^\circ 30' - \cos 82^\circ 30' \cdot \sin^3 22^\circ 30'$ ifadəsinin qiymətini tapın.
A) $\frac{1}{4}$ B) $\frac{1}{2}$ C) $\frac{\sqrt{2}}{8}$ D) $\frac{\sqrt{2}}{4}$ E) $\frac{2\sqrt{2}}{5}$
4. $\lim_{n \rightarrow \infty} \frac{1-2+3-4+5-6+\dots+(2n-1)-2n}{\sqrt{4n^2+1} + \sqrt[3]{8n^3-3}}$ -i tapın.
A) $-\frac{1}{4}$ B) $-\frac{1}{8}$ C) $\frac{1}{6}$ D) $-\frac{1}{12}$ E) $\frac{1}{9}$
5. Bütün ədəd oxunda törəməsi olan $f(x)$ funksiyası $(-\infty; 2]$ aralığında artır, $[2; \infty)$ aralığında azalır. $\varphi(x) = f(x^2 - 2)$ funksiyasının artma aralıqlarını tapın.
A) $(-\infty; 2]$ B) $[2; +\infty)$
C) $(-\infty; -2]$ və $[0; 2]$ D) $[-2; 0]$ və $[2; +\infty)$
E) $[-2; 2]$
6. Valehin addımı Eminin addımından 20% qısadır, lakin eyni vaxt ərzində Valehin addımlarının sayı Eminin addımlarının sayından 20% çoxdur. Bu vaxt ərzində onlardan hansının digərindən neçə faiz az yol getdiyini tapın.
A) Valeh, 8% B) Emin, 8%
C) yollar bərabər olar D) Emin, 4%
E) Valeh, 4%
7. $a = \sqrt{29} - 300$ və $b = 300 - \sqrt{29}$ ədədlərinin kəsr hissələrinin nisbətini hansı intervala daxil olduğunu müəyyən edin.
A) $\left(\frac{4}{7}; \frac{5}{7}\right)$ B) $\left(\frac{3}{7}; \frac{4}{7}\right)$ C) $\left(\frac{2}{7}; \frac{3}{7}\right)$
D) $\left(\frac{5}{7}; \frac{6}{7}\right)$ E) $\left(\frac{1}{7}; \frac{2}{7}\right)$
8. $z = \frac{(1+i)^{17}}{(1-i)^9}$ kompleks ədədinin arqumentini tapın.
A) $\frac{2\pi}{3}$ B) $\frac{3\pi}{2}$ C) $\frac{\pi}{2}$ D) π E) $\frac{\pi}{3}$

9. $y=0$ və $y=2+x-x^2$ funksiyalarının qrafikləri ilə hüdudlanmış fiqurun sahəsini $y=2$ düz xətti hansı nisbətdə bölür?

- A) 1:26 B) 1:32 C) 1:15
D) 1:18 E) 1:7

10. M, N, P , uyğun olaraq $-4 < n < 9$, $-7 < n < 8$, $-9 < n < 5$ bərabərsizliklərinin tam həlləri çoxluğudur. Eyer-Venn diaqramındakı ştrixlənmiş hissənin elementlərinin sayını tapın.

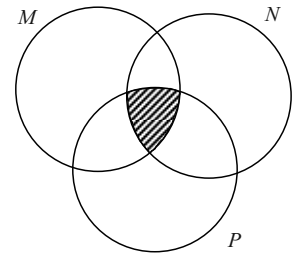

- A) 7 B) 10 C) 5 D) 11 E) 8

11. Hansı a -lar üçün $y = -x^2 + 4x + a$ funksiyasının qiymətlər çoxluğu ilə $y = \sqrt{3x+a}$ funksiyasının təyin oblastının kəsişməsi boş çoxluqdur?
A) $a > -1$ B) $-3 < a < 4$ C) $a < -3$
D) $a > -4$ E) $-4 < a < 3$

12. Eyni müstəvi üzərində yerləşən üç müxtəlif düz xətt bu müstəvini ən çoxu neçə hissəyə ayıra bilər?
A) 7 B) 5 C) 4 D) 8 E) 3

13. Yan tərəfi 24 sm olan ən böyük sahəli bərabəryanlı üçbucağın daxilinə çəkilmiş çevrənin radiusunu tapın.

- A) 18 sm B) $6\sqrt{2}$ sm
C) $12(2 - \sqrt{2})$ sm D) $18(2 - \sqrt{2})$ sm
E) $4(\sqrt{3} - 1)$ sm

14. ABC üçbucağında K nöqtəsi AC tərəfini $CK:KA=1:3$ nisbətində, M nöqtəsi isə BC tərəfini $CM:MB=2:5$ nisbətində bölür. D nöqtəsi AM və BK parçalarının kəsişmə nöqtəsidir. $DM=10$ sm olarsa, AD parçasının uzunluğunu tapın.
A) 35 sm B) 48 sm C) 42 sm
D) 20 sm E) 28 sm

15. a parametrinin hansı qiymətlərində $x^2 + (a-1)x + a - 2a^2 < 0$ bərabərsizliyinin yalnız müsbət həlli var?

- A) $\left(\frac{1}{3}; 1\right)$ B) $\left[\frac{1}{2}; +\infty\right)$
C) $\left[0; \frac{1}{3}\right) \cup \left(\frac{1}{3}; \frac{1}{2}\right]$ D) $[-2; 0) \cup \left(\frac{1}{3}; 1\right]$
E) $\left[-\frac{1}{3}; 0\right) \cup \left(0; \frac{1}{2}\right)$

FIZIKA

(I və IV ixtisas qrupları)

Ali təhsil müəssisələrinə qəbul imtahanı üçün təqdim edilmiş bu tapşırıq blokunda fənn kurikulumunun fizika fənni üçün müəyyən etdiyi *“Fiziki hadisələr, qanunauyğunluqlar, qanunlar”*, *“Maddə və sahə qarşılıqlı təsir, əlaqəli sistemlər”*, *“Eksperimental fizika və müasir həyat”* məzmun xətlərinə aid aşağıdakı alt standartlar üzrə bilik və bacarıqların yoxlanılması və qiymətləndirilməsi nəzərdə tutulmuşdur:

VI sinif

2.2.1. Təbiətdəki əlaqəli sistemləri və qarşılıqlı təsirləri fərqləndirir.

VII sinif

2.2.3. Təbiət qüvvələrinə (ağırlıq, çəki, sürtünmə, elastiklik) aid məsələlər qurur və həll edir.

3.2.1. Texnika və istehsalatda istifadə olunan sadə mexaniki qurğuların prinsiplərini izah edir.

VIII sinif

1.1.4. Sabit cərəyan qanunlarına aid məsələlər qurur və həll edir.

IX sinif

1.1.4. Elektromaqnit (maqnit, işıq), atom və nüvə hadisələrinin qanunauyğunluqlarına dair topladığı məlumatları şərh edir.

3.2.1. Müxtəlif fiziki hadisələrə (elektromaqnit, işıq, atom və nüvə) əsaslanan qurğuların iş prinsiplərini şərh edir.

X sinif

1.1.1. Mexaniki və istilik hadisələrinin qanun və qanunauyğunluqlarla əlaqəsini şərh edir.

1.1.2. Mexaniki və istilik hadisələrinin qanun və qanunauyğunluqlarına aid (qrafik, kəmiyyət və keyfiyyət tipli) məsələlər qurur və həll edir.

1.1.3. Mexaniki və istilik hərəkətini xarakterizə edən kəmiyyətlər arasındakı əlaqəni şərh edir.

2.1.2. Maddələrin qarşılıqlı çevrilmələrinə dair müxtəlif tipli məsələlər qurur və həll edir.

3.1.2. Mexaniki və istilik hadisələrini xarakterizə edən fiziki kəmiyyətlər arasındakı asılılıqları müəyyənləşdirir.

XI sinif

1.1.2. Elektromaqnit, atom və nüvə hadisələrinin qanun və qanunauyğunluqlarla əlaqəsində aid (qrafik, kəmiyyət və keyfiyyət tipli) məsələlər qurur və həll edir.

1.1.3. Yüklü zərrəciklərin, atomun və nüvədəxili zərrəciklərin hərəkətini xarakterizə edən kəmiyyətlər arasında əlaqəni şərh edir.

3.1.1. Elektromaqnit, atom və nüvə hadisələrinə dair qanun və qanunauyğunluqları təcrübələrlə yoxlayır, nəticələrini təqdim edir.

3.1.2. Elektromaqnit, atom və nüvə hadisələrini xarakterizə edən fiziki kəmiyyətlər arasındakı asılılıqları müəyyənləşdirir.

1. Düzxətli bərabərtəcilli hərəkət edən cismin yerdəyişməsinin zamandan asılılıq cədvəlinə əsasən onun başlanğıc sürətini hesablayın.

t, san	1	2	3
S, m	9	16	21

- A) 12 m/san B) 10 m/san C) 8 m/san
D) 6 m/san E) 20 m/san

2. Çevrə üzrə bərabərsürətli hərəkət edən cismin müəyyən zaman ərzində icra etdiyi dövrlərin sayının bucaq sürətindən asılılıq qrafiki hansıdır?

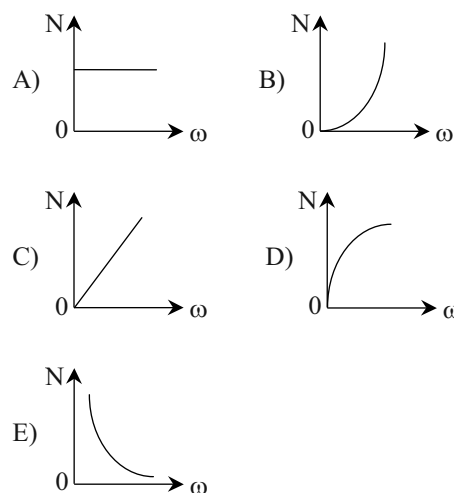

3. Eyni F dartı qüvvəsi birinci arabacığa $a_1=2 \text{ m/san}^2$, ikinci arabacığa isə $a_2=3 \text{ m/san}^2$ təcili verir. Bu arabacıqları bir-birinə qoşduqda həmin F dartı qüvvəsinin təsiri ilə onlar birlikdə hansı təcillə hərəkət edirlər (sürtünmə qüvvəsi nəzərə alınmır)?

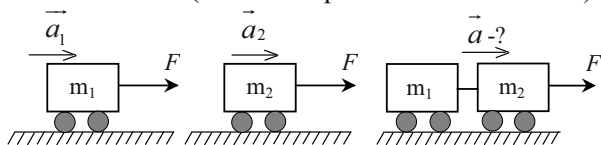

- A) $2,5 \text{ m/san}^2$ B) 5 m/san^2 C) 1 m/san^2
D) $1,2 \text{ m/san}^2$ E) 6 m/san^2

4. Eyni hündürlükdən sərbəst düşən kürelər üçün hansı fiziki kəmiyyətin qiyməti eynidir?

$$m_1=m \quad m_2=2m$$

- A) Yerə çatan andakı impulsun
B) Yerə çatan andakı kinetik enerjinin
C) düşməyə başlayan andakı potensial enerjinin
D) kürelərə təsir edən ağırlıq qüvvəsinin
E) Yerə çatan andakı sürətin

5. Sabit dartı və sürtünmə qüvvələrinin təsiri altında üfüqi səthdə hərəkət edən 5 kq kütləli cismin sürətinin proyeksiyasının zamandan asılılıq qrafiki verilmişdir. Cismə təsir edən sürtünmə qüvvəsi 16 N olarsa, dartı qüvvəsini hesablayın.

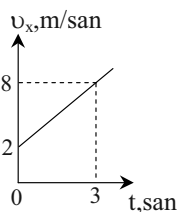

- A) 26 N B) 6 N C) 12 N D) 24 N E) 18 N

6. Ox oxu boyunca hərəkət edən eyni kütləli iki kürenin koordinatının zamandan asılılıq qrafikləri verilmişdir. Kürelər $t=3 \text{ san}$ zaman anında bir-biri ilə mütləq qeyri-elastiki toqquşarsa, hansı istiqamətdə və hansı sürətlə hərəkət edirlər?

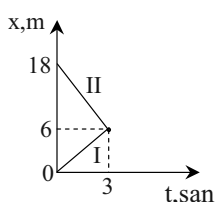

- A) Ox oxunun əksi istiqamətində, 3 m/san sürətlə
B) Ox oxunun əksi istiqamətində, 1 m/san sürətlə
C) Ox oxu istiqamətində, 1 m/san sürətlə
D) Ox oxu istiqamətində, 3 m/san sürətlə
E) dayanarlar

7. Böyük maqnitin yaxınlığında yerləşdirilmiş maqnit əqrəbinin vəziyyəti hansı halda düzgün göstərilmişdir?

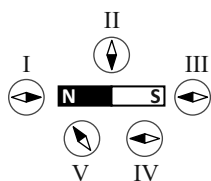

- A) III B) II C) IV D) V E) I

8. Yaylı rəqqasın harmonik rəqsləri zamanı cismin kinetik enerjisinin yerdəyişmədən asılılıq qrafiki verilmişdir.

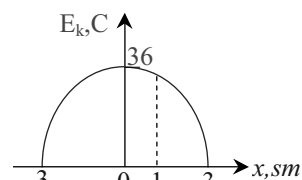

Cisim tarazlıq vəziyyətindən 1 sm uzaqlaşdığı anda onun kinetik enerjisini hesablayın.

- A) 4 C B) 32 C C) 12 C D) 6 C E) 18 C

9. Bircins mayeyə batırılmış cisim qabın oturacağına iplə bağlanmışdır. Ona təsir edən Arximed qüvvəsi 30 N , ipin gərilmə qüvvəsi isə 20 N -dur. İp qırıldıqda cismin son vəziyyəti hansı halda düzgün göstərilmişdir?

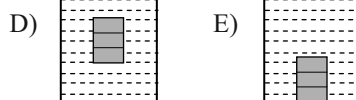
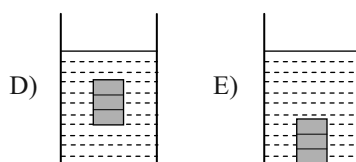
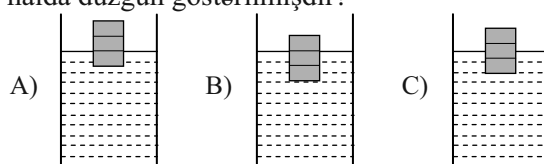
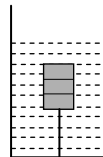

10. Hansı prosesdə verilmiş kütləli ideal qaz istilik miqdarı alaraq xarici qüvvələr üzərində müsbət iş görür?

- A) izotermik sıxılmada
B) adiabat genişlənmədə
C) izoxor qızmada
D) izotermik genişlənmədə
E) izobar sıxılmada

11. Hansı hal içərisində civə olan qaba daxil edilmiş şüşə kapilyar boruya uyğundur (qabdakı civənin səviyyəsi K qırıq xətti ilə göstərilmişdir)?

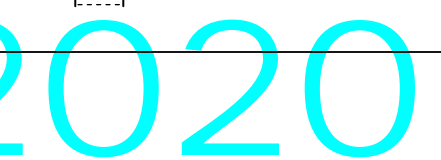
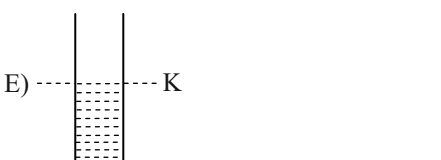
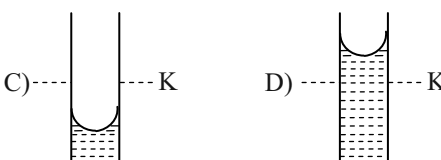
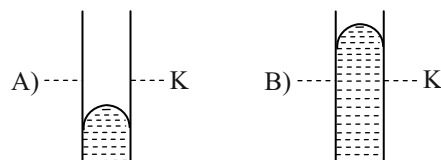

12. Nöqtəvi yüklərdən eyni a məsafəsində yerləşən A nöqtəsində yekun elektrik sahəsinin intensivliyinin modulu hansı ifadə ilə müəyyən olunur?

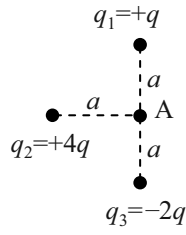

- A) $7 \frac{k|q|}{a^2}$ B) $3 \frac{k|q|}{a^2}$
C) $5 \frac{k|q|}{a}$ D) $3 \frac{k|q|}{a}$ E) $5 \frac{k|q|}{a^2}$

13. K açarını qapadıqda C kondensatorunun enerjisi necə dəyişər?

- A) 3 dəfə artar
B) 9 dəfə azalar
C) 9 dəfə artar
D) dəyişməz
E) 3 dəfə azalar

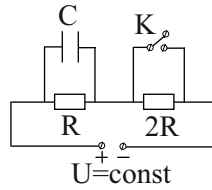

14. Hansı sxemə uyğun dövrdə ampermetr cərəyan keçdiyini göstərir?

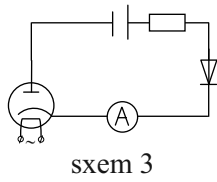
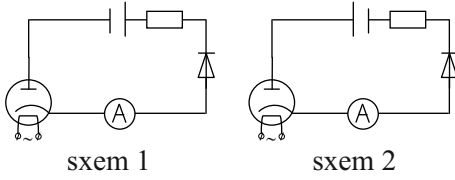

- A) yalnız 2 B) yalnız 1 C) yalnız 3
D) 1, 2 E) 2, 3

15. Paralel naqillərdən eyni şiddətli cərəyan axır ($I_1=I_2=I_3$). I_2 cərəyanlı naqili tərəfindən I_1 cərəyanlı naqilinə təsir edən qüvvənin modulu F -dir. I_1 və I_3

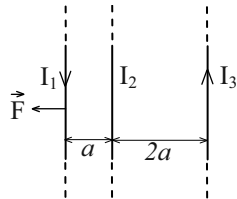

- cərəyanlı naqilləri tərəfindən I_2 cərəyanlı naqilinə təsir edən əvəzləyici qüvvə hansı istiqamətə yönəlir və modulu nəyə bərabərdir?
A) sağa; $1,5F$ B) sola; $1,5F$ C) sağa; $0,5F$
D) sola; $0,5F$ E) sağa; $3F$

16. Şəkildə biricins maqnit sahəsində çevrə üzrə bərabərsürətli hərəkət edən elektronun trayektoriyası təsvir olunmuşdur. Maqnit sahəsinin induksiya vektoru hansı istiqamətdə yönəlmişdir?



- A) şəkil müstəvisindən bizə doğru perpendikulyar istiqamətdə
B) bizdən şəkil müstəvisinə doğru perpendikulyar istiqamətdə

- C) şəkil müstəvisində yuxarı
D) şəkil müstəvisində aşağı
E) şəkil müstəvisində sağa

17. Sabit maqnitin sarğaca yaxınlaşdırıldığı (şəkil 1) və uzaqlaşdırıldığı (şəkil 2) hallar üçün Eylər-Venn diaqramına uyğun bəndləri müəyyən edin.

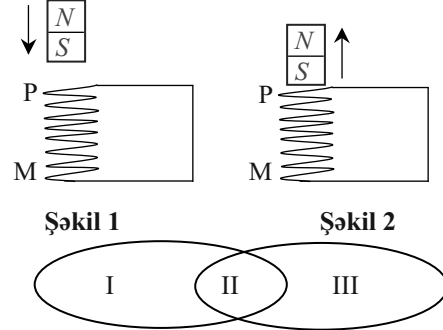

- Sarğacda induksiya cərəyanı yaranır
- Sarğacın P ucunda şimal qütbü, M ucunda cənub qütbü yaranır
- Sarğacın P ucunda cənub qütbü, M ucunda şimal qütbü yaranır
- Sarğac maqnitə cəzb edir
- Sarğacdən keçən maqnit seli artır

- | | I | II | III |
|----|-----|----|-----|
| A) | 3,4 | 1 | 2,5 |
| B) | 1,2 | 5 | 3,4 |
| C) | 3,5 | 1 | 2,4 |
| D) | 1,2 | 4 | 3,5 |
| E) | 3,5 | 4 | 1,2 |

18. Şərti işarələri göstərilmiş hansı elementlərdən istifadə etməklə sönməyən elektromaqnit rəqsləri baş verən qurğu yaratmaq mümkündür?

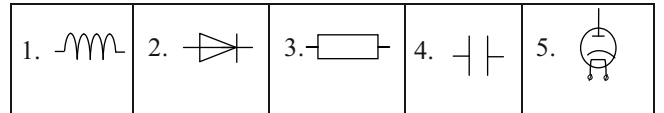

- A) 1, 4 B) 1, 2 C) 3, 4 D) 1, 5 E) 2, 4

19. Bircins elektrik sahəsinə qüvvə xətlərinə paralel istiqamətdə daxil olan zərrəciyin kinetik enerjisinin keçdiyi potensiallar fərqiindən asılılıq qrafiki verilmişdir. Qrafik hansı zərrəciyin hərəkətinə uyğundur?

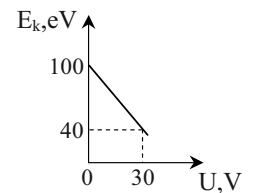

- A) qüvvə xətləri istiqamətində daxil olan α -zərrəciyin
B) qüvvə xətlərinin əksi istiqamətində daxil olan α -zərrəciyin
C) qüvvə xətlərinin əksi istiqamətində daxil olan β^- -zərrəciyin
D) qüvvə xətləri istiqamətində daxil olan β^- -zərrəciyin
E) qüvvə xətlərinin əksi istiqamətində daxil olan protonun

20. Difraksiya qəfəsi üzərinə monoxromatik işıq düşür. Hansı halda ikinci tərtib maksimuma uyğun olan şüanın meyil bucağı artar?

- A) difraksiya qəfəsinin periodu daha kiçik olan qəfəslə əvəz etdikdə
 B) difraksiya qəfəsinin periodu daha böyük olan qəfəslə əvəz etdikdə
 C) qəfəsi daha kiçik dalğa uzunluqlu işıqla işıqlandırdıqda
 D) qəfəs üzərinə düşən monoxromatik işığın intensivliyini artırırdıqda
 E) qəfəs üzərinə düşən monoxromatik işığın intensivliyini azaltdıqda

21. Metal üçün fotoeffektin qırmızı sərhədi spektrin qırmızı hissəsindədir. Hidrogen atomunun enerji diaqramında göstərilmiş hansı keçidə uyğun şüalanan foton bu metaldan elektron qopara **bilməz**?

- A) 3, 4 B) 1, 2
 C) yalnız 3 D) yalnız 2
 E) yalnız 4

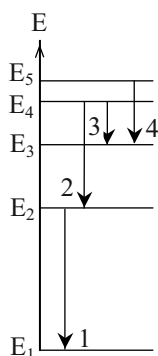

22. Açar sözlərdən istifadə etməklə mətni tamamlayın.

Açar sözlər: 1-rabitə enerjisi, 2-xüsusi rabitə enerjisi, 3-kütlə defekti, 4-yük ədədi, 5-kütlə ədədi

${}^7_3\text{Li}$ nüvəsinin _____ 7-yə, _____ isə 3-ə

bərabərdir. Əgər nüvənin kütləsi M_n , protonun kütləsi m_p , neytronun kütləsi m_n , işığın vakuumda yayılma sürəti c olarsa, ${}^7_3\text{Li}$ nüvəsinin

_____ $\frac{(3m_p + 4m_n - M_n) \cdot c^2}{7}$,

_____ $(3m_p + 4m_n - M_n) \cdot c^2$,

_____ isə $3m_p + 4m_n - M_n$ ifadəsi ilə müəyyən olunar.

- A) 5, 4, 1, 2, 3 B) 5, 4, 3, 2, 1
 C) 4, 5, 2, 1, 3 D) 4, 5, 1, 2, 3
 E) 5, 4, 2, 1, 3

23. Otaqdakı havada olan su buxarının kütləsi 1,5 kq, havanın nisbi rütubəti isə 50 %-dir. Temperaturu dəyişmədən otaqda neçə qram əlavə su buxarlandırmaq lazımdır ki, havanın nisbi rütubəti 70 % olsun?

24. A_1 ampermetrinin göstərişi 4A, A_2 ampermetrinin göstərişi 6 A olarsa, A_3 ampermetrinin göstərişi neçə amper olar?

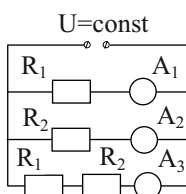

25. Sürtünməsiz hərəkət edə

bilən porşenlə təchiz olunmuş silindrik qabın I və II hissələrində eyni temperaturlu helium qazı vardır. Porşen sükunətdə olarsa I və II hissədə qazın təzyiqi (p), kütləsi (m) və qaz molekullarının orta kinetik enerjisi (\bar{E}_k) arasındakı hansı münasibət doğrudur?

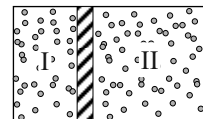

1. $p_1 = p_2$ 2. $p_1 > p_2$
 3. $m_1 = m_2$ 4. $m_1 < m_2$
 5. $\bar{E}_{k1} = \bar{E}_{k2}$ 6. $\bar{E}_{k1} > \bar{E}_{k2}$

26. O nöqtəsi ətrafında fırlana bilən çəkisiz çubuğa iki qüvvə təsir edir. Hansı ifadələr doğrudur?

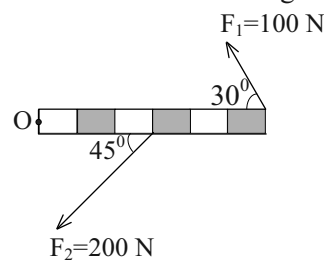

1. F_1 qüvvəsinin momenti F_2 qüvvəsinin momentindən böyükdür
 2. F_2 qüvvəsinin momenti F_1 qüvvəsinin momentindən böyükdür
 3. Hər iki qüvvənin momenti eynidir
 4. Çubuq saat əqrəbi istiqamətində fırlanar
 5. Çubuq saat əqrəbinin əksi istiqamətində fırlanar
 6. Çubuq tarazlıqda qalar

27. Uyğunluğu müəyyən edin.

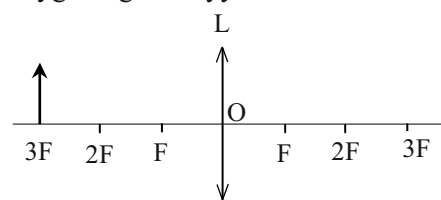

Cisim toplayıcı L linzasından $d_1=3F$ məsafədədir. Onu linzadan $d_2=2F$ məsafəsinə gətirdikdə:

1. Artar
 2. Azalar
 3. Dəyişməz
 a. linzadan xəyala qədər olan məsafə
 b. cisimdən xəyala qədər olan məsafə
 c. linzanın fokus məsafəsi
 d. xəyalın xətti ölçüsü
 e. linzanın optik qüvvəsi

KİMYA

(I ixtisas qrupu)

Ali təhsil müəssisələrinə qəbul imtahanı üçün təqdim edilmiş bu tapşırıq blokunda fənn kurikulumunun kimya fənni üçün müəyyən etdiyi *“Maddə və maddi aləm”*, *“Kimyəvi hadisələr”*, *“Eksperiment və modelləşdirmə”*, *“Kimya və həyat”* məzmun xətlərinə aid aşağıdakı alt standartlar üzrə bilik və bacarıqların yoxlanılması və qiymətləndirilməsi nəzərdə tutulmuşdur:

VII sinif

- 1.1.1. Maddələri (bəsit, mürəkkəb, saf), qarışıqları tərkibinə və fiziki xassələrinə görə fərqləndirir.
- 1.3.1. Maddələrin formuluna əsasən sadə hesablamalar aparır.
- 2.2.2. Sadə reaksiyaların tənliklərinə əsasən hesablamalar aparır.

VIII sinif

- 1.1.1. Maddələri (oksidlər, əsaslar, turşular, duzlar) tərkibinə görə təsnif edir.
- 1.2.1. Atomun quruluşunu, kimyəvi rabitələri, elektrolit məhlulunda baş verən prosesləri şərh edir.
- 1.3.1. Atomun quruluşuna, kimyəvi rabitələrə, elektrolit məhlulunda baş verən proseslərə aid məsələlər qurur və həll edir.
- 2.2.1. Mühüm qeyri-üzvi birləşmələrə aid reaksiya tənliklərini tərtib edir.

IX sinif

- 1.1.1. Maddələrin (metallar, qeyri-metallar və onların birləşmələri, sadə üzvi birləşmələr) quruluşunu, fiziki xassələrini şərh edir.
- 1.2.1. Maddələrin (metallar, qeyri-metallar və onların birləşmələri, sadə üzvi birləşmələr) quruluşunun xassələrinə təsirini şərh edir.
- 2.2.1. Metallar, qeyri-metallar və onların birləşmələrinə, sadə üzvi birləşmələrə aid reaksiya tənliklərini tərtib edir.
- 2.2.2. Metallar, qeyri-metallar və onların birləşmələrinə, sadə üzvi birləşmələrə aid reaksiya tənliklərinə əsasən hesablamalar aparır.

X sinif

- 1.1.1. Maddələrin (qeyri-üzvi və üzvi) tərkibini, quruluşunu, fiziki xassələrini şərh edir, təqdimatlar hazırlayır.
- 2.2.2. Qeyri-üzvi birləşmələr və üzvi birləşmələrə (karbohidrogenlərə) aid reaksiyaların tənliklərinə əsasən hesablamalar aparır.

XI sinif

- 1.1.1. Maddələrin (oksigenli, azotlu üzvi birləşmələr və polimerlərin) tərkibini, quruluşunu, fiziki xassələrini şərh edir, təqdimatlar hazırlayır.
- 1.3.1. Oksigenli, azotlu üzvi birləşmələrin və polimerlərin tərkibinə, quruluşuna aid hesablamalar aparır, təqdimatlar edir.
- 2.2.2. Oksigenli, azotlu üzvi birləşmələr və polimerlərə aid reaksiyaların tənliklərinə əsasən hesablamalar aparır.

1.

Maddə	Molekulunda elementlərin kütlə payı, %	
	S	O
$Y_2(SO_4)_3$	24	x

x-i hesablayın. $A_r(S)=32$, $A_r(O)=16$

A) 48 B) 54 C) 32 D) 44 E) 64

2. Hansı reaksiyalarda xromun III valentli birləşmələri alınır?

1. $Cr + Cl_2 \xrightarrow{t}$
2. $Cr + HCl \rightarrow$
3. $Cr + H_2SO_4$ (duru) \rightarrow
4. $Cr + HNO_3$ (qatı) \xrightarrow{t}

A) 1, 3 B) 1, 2 C) 3, 4 D) 2, 3 E) 1, 4

3. $Na_2CO_3 + NO_2 \xrightarrow{t} X \uparrow + \dots$

$Y + HNO_3 \rightarrow$ ammonium şorası

$X + Y \xrightarrow{t,p} Z + H_2O$

Z maddəsinin adı:

- A) ammosfos B) presipitat
C) karbamid D) sadə superfosfat
E) ammonium-sulfat

4. $NaNO_3$ duzunun suda məhlulunun elektroliz məhsullarının əmələgəlmə qrafikinə əsasən x-i hesablayın.

$A_r(O)=16$, $A_r(H)=1$

A) 64 B) 32 C) 48 D) 96 E) 80

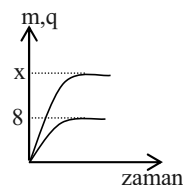

5. $C_nH_{2n+2} + O_2 \rightarrow$ yanma reaksiyasında n-nin hansı qiymətində maddənin yanma istiliyi reaksiyanın istilik effektinə bərabər olur?

A) 2 B) 7 C) 4 D) 6 E) 8

6.

Polimerlər	Elementar halqasında oksigen atomlarının sayı
Lavsan	x
Kapron	y
Üzvi şüşə	z

Doğru münasibəti müəyyən edin.

- A) $x=2y=z$ B) $4x=y=2z$ C) $x=4y=2z$
D) $2x=4y=z$ E) $x=y=z$

7.

Maddə	Reaksiyaya daxil olması		
	Si	NaOH	Cl ₂
X	+	+	+

X maddəsini müəyyən edin.

A) H₂ B) S C) C D) H₂SO₄ (qatı) E) HF

8. Eyer-Venn diaqramına uyğun bəndləri müəyyən edin.

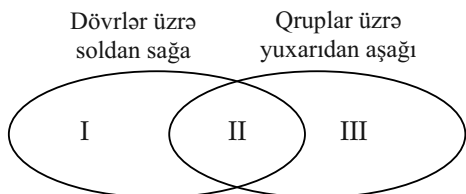

1. Reduksiyaedicilik xassəsi artır
2. Protonların sayı artır
3. Elektromənfilik artır
4. Atom radiusu artır

	I	II	III
A)	2	3	1,4
B)	2	1	3,4
C)	3,4	2	1
D)	1,4	2	3
E)	3	2	1,4

9. Butin-2 molekulu üçün hansı ifadə doğru *deyil*?

- A) 2-brombutanın KOH-ın spirtə məhlulu ilə qızdırılmasından alınır
- B) 9 σ rabitəsi var
- C) divinilin izomeridir
- D) etinin homoloqudur
- E) rabitələrin əmələ gəlməsində karbon atomlarının 4 qeyri-hibrid orbitalı iştirak edir

10. 1 mol doymuş ikili aminin tam yanmasından 63q su alınmışdırsa, amini müəyyən edin. M_r(H₂O)=18

- A) etilamin
- B) dimetilamin
- C) metiletilamin
- D) propilamin
- E) dietilamin

11. Parçalanma reaksiyasının qrafikinə əsasən duzu müəyyən edin.

- A) NaNO₃
- B) Zn(NO₃)₂
- C) Hg(NO₃)₂
- D) AgNO₃
- E) Cu(NO₃)₂

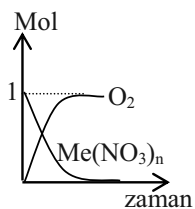

12. Propan molekulunda hansı orbitalların örtülməsindən əmələ gələn rabitələr var?



- A) 1, 2, 5
- B) 1, 4
- C) 3,4,5
- D) 2, 3
- E) 2, 3, 5

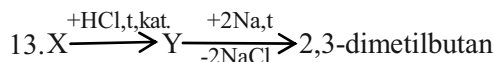

X maddəsini müəyyən edin.

- A) CH₃-CH₂-CH₂OH
- B) CH₃-CH(OH)-CH₂-CH₃
- C) CH₃-CH(OH)-CH₃
- D) CH₃-CH(CH₃)-CH₂OH
- E) CH₃-CH₂OH

14. 1 mol etilenqlikolun 2 mol Na ilə reaksiyasından alınan üzvi maddə molekulunda hidrogen atomlarının sayı:

- A) 7
- B) 4
- C) 5
- D) 6
- E) 2

15.

Qələvi metallar	Ərimə temperaturu	Reduksiyaedicilik xassəsi
X	↓ artır	↓ x
Y		
Z		

x-i müəyyən edin.

- A) artır
- B) dəyişmir
- C) azalır
- D) artır, sonra azalır
- E) azalır, sonra artır

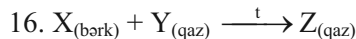

Z yangının söndürülməsində istifadə olunursa, X və Y maddələrini müəyyən edin.

- | | |
|-------------------|------------------|
| X | Y |
| A) Si | O ₂ |
| B) C | CO |
| C) C | O ₂ |
| D) C | CH ₄ |
| E) H ₂ | H ₂ O |

17.

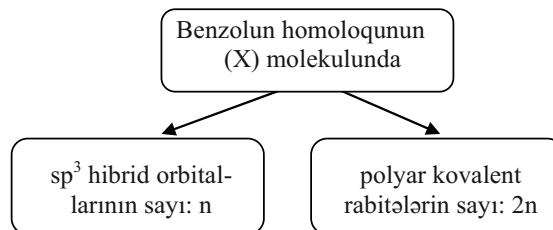

X maddəsinin adı:

- A) benzol
- B) toluol
- C) etilbenzol
- D) kumol
- E) propilbenzol

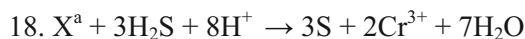
X^a-ni müəyyən edin.

- A) CrO₄²⁻
- B) CrO₃
- C) Cr₂O₃
- D) Cr₂O₇²⁻
- E) CrO₂⁻

19.

Maddə	Mol sayı	1500°C-də parçalanmasından alınan üzvi maddənin	
		formulu	miqdarı, mol
CH ₄	6	X	n

X və n-i müəyyən edin.

- | | |
|----------------------------------|---|
| X | n |
| A) C ₂ H ₄ | 6 |
| B) C | 8 |
| C) C ₂ H ₂ | 3 |
| D) C ₂ H ₄ | 3 |
| E) C ₂ H ₂ | 6 |

20.

Maddə	Molekulunda polyar kovalent rabitələrin sayı
C _n H _{2n+1} COOH	7

Karbon turşusu üçün hansı ifadə doğru *deyil*?A_r(C)=12, A_r(O)=16, A_r(H)=1

- A) butanın katalitik oksidləşməsindən alınır
 B) siniflərarası izomeri var
 C) anhidrid əmələ gətirir
 D) karbonun kütlə payı 40%-dir
 E) sinifdaxili izomeri var

21.

Mürəkkəb efir	Molekulunda	
	metil qruplarının sayı	karbon atomlarının sayı
X	2	minimum

Doymuş biratomlu spirt və doymuş birəsaslı karbon turşusundan alınan X-i müəyyən edin.

- A) izopropilasetat B) etilformiat
 C) izopropilformiat D) metilasetat
 E) propilformiat

22.

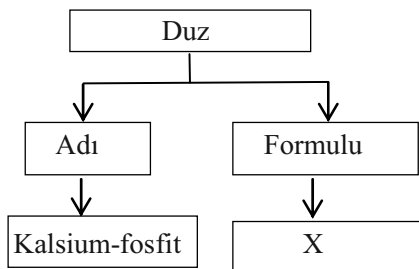

X-i müəyyən edin.

- A) CaHPO₃ B) Ca₃(PO₃)₂ C) Ca₃P₂
 D) Ca₃(PO₄)₂ E) Ca(H₂PO₂)₂

23.

Qarışıqda olan maddələr	Maddə miqdarı, mol	Qarışıqın tam yanmasından alınan kükürd-dioksidin miqdarı, mol
FeS ₂	a	2
ZnS	b	

a+b=1,2 olarsa, ilkin qarışıqda piritin kütləsini (q) hesablayın. M_r(FeS₂)=120

24.

Qaz qarışığında olan maddələr	Qarışıqın orta molyar kütləsi, q/mol	Qarışıqda CH ₄ -ün həcm payı, %
CH ₄ , N ₂	23,2	x

x-i hesablayın. M_r(CH₄)=16, M_r(N₂)=28

25.

Suyun kütləsi, q	Həll olan maddənin kütləsi, q	Alınan məhlulun kütləsi, q
m ₁	m ₂	m ₃

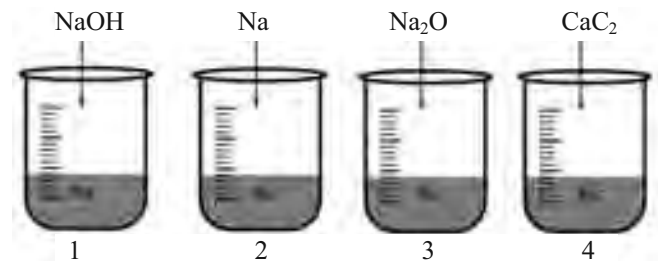
Hansı qablarda alınan məhlullar üçün m₃= m₁+ m₂ olar?

26.

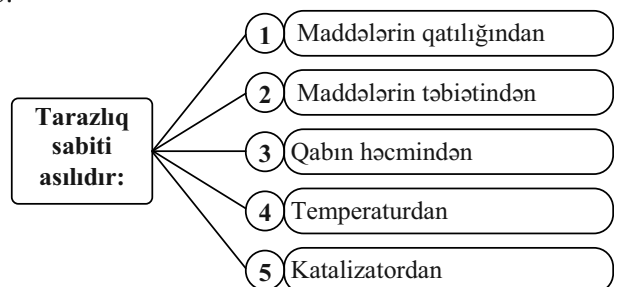

Hansı ifadələr doğrudur?

27. Uyğunluğu müəyyən edin.

1. Cl₂
 2. I₂
 3. Br₂
- a. nişastanın təyininə istifadə olunur
 b. jəvel suyunun alınmasında istifadə olunur
 c. su ilə reaksiyaya daxil olur
 d. NaBr ilə reaksiyaya daxil olur
 e. alken və alkinlərin təyininə istifadə olunur

KİMYA

(IV ixtisas qrupu)

Ali təhsil müəssisələrinə qəbul imtahanı üçün təqdim edilmiş bu tapşırıq blokunda fənn kurikulumunun kimya fənni üçün müəyyən etdiyi “Maddə və maddi aləm”, “Kimyəvi hadisələr”, “Eksperiment və modelləşdirmə”, “Kimya və həyat” məzmun xətlərinə aid aşağıdakı alt standartlar üzrə bilik və bacarıqların yoxlanılması və qiymətləndirilməsi nəzərdə tutulmuşdur:

VII sinif

- 1.1.1. Maddələri (bəsit, mürəkkəb, saf), qarışıqları tərkibinə və fiziki xassələrinə görə fərqləndirir.
- 1.3.1. Maddələrin formuluna əsasən sadə hesablamalar aparır.
- 2.2.1. Sadə reaksiyaların tənliklərini tərtib edir.

VIII sinif

- 1.1.1. Maddələri (oksidlər, əsaslar, turşular, duzlar) tərkibinə görə təsnif edir.
- 2.2.1. Mühüm qeyri-üzvi birləşmələrə aid reaksiya tənliklərini tərtib edir.
- 2.2.2. Mühüm qeyri-üzvi birləşmələrə aid reaksiya tənliklərinə əsasən hesablamalar aparır.

IX sinif

- 1.1.1. Maddələrin (metallar, qeyri-metallar və onların birləşmələri, sadə üzvi birləşmələr) quruluşunu, fiziki xassələrini şərh edir.
- 1.3.1. Metallar, qeyri-metallar və onların birləşmələrinə, sadə üzvi birləşmələrə aid məsələlər qurur və həll edir.
- 2.2.1. Metallar, qeyri-metallar və onların birləşmələrinə, sadə üzvi birləşmələrə aid reaksiya tənliklərini tərtib edir.

X sinif

- 1.1.1. Maddələrin (qeyri-üzvi və üzvi) tərkibini, quruluşunu, fiziki xassələrini şərh edir, təqdimatlar hazırlayır.
- 1.3.1. Qeyri-üzvi və üzvi birləşmələrin tərkibinə və quruluşuna aid hesablamalar aparır.
- 2.2.1. Qeyri-üzvi birləşmələr və üzvi birləşmələrə (karbohidrogenlərə) aid reaksiyaların tənliklərini tərtib edir.
- 2.2.2. Qeyri-üzvi birləşmələr və üzvi birləşmələrə (karbohidrogenlərə) aid reaksiyaların tənliklərinə əsasən hesablamalar aparır.

XI sinif

- 1.3.1. Oksigenli, azotlu üzvi birləşmələrin və polimerlərin tərkibinə, quruluşuna aid hesablamalar aparır, təqdimatlar edir.
- 2.2.1. Oksigenli, azotlu üzvi birləşmələr və polimerlərə aid reaksiyaların tənliklərini tərtib edir.
- 2.2.2. Oksigenli, azotlu üzvi birləşmələr və polimerlərə aid reaksiyaların tənliklərinə əsasən hesablamalar aparır.

1.

Maddə	Elementlərin kütlələri, q	
	Mn	O
Mn_xO_y	33	33,6

Maddənin kimyəvi formulunu müəyyən edin.

$A_r(Mn)=55$, $A_r(O)=16$

- A) Mn_3O_4 B) MnO C) Mn_2O_3
D) Mn_2O_7 E) MnO_2

2. $Mg(NO_3)_2 \xrightarrow{t} X \xrightarrow{+NaOH} Y+Z+H_2O$

Y və Z-in molekullarında atomların ümumi sayını müəyyən edin.

- A) 13 B) 9 C) 11 D) 14 E) 15

3.

Birləşmə	Molekulunda rabitələrin əmələ gəlməsində iştirak edən	
	s-orbitallarının sayı	sp^3 -hibrid orbitallarının sayı
Alken	14	x

x-i müəyyən edin.

- A) 20 B) 16 C) 28 D) 32 E) 24

4. $Ca + HNO_3(\text{qatı}) \rightarrow$ reaksiyasının tənliyini tamamlayın və alınan maddələrin əmsallarının cəmini müəyyən edin.

- A) 9 B) 8 C) 10 D) 11 E) 7

5. Ammonyakın alınma reaksiyasında hidrogen və ammonyakın tarazlıq qatılıqlarının dəyişmə qrafikinə əsasən x-i hesablayın.

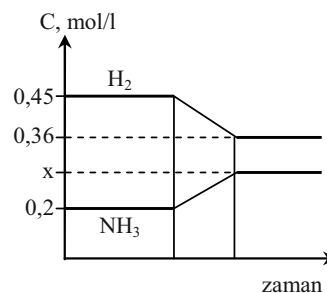

- A) 0,32 B) 0,23 C) 0,28 D) 0,24 E) 0,26

6. 80 q məhlulda həll olan duzun kütləsini 4 dəfə artırıqda duzun kütlə payı 2,5 dəfə artır. İlkin məhlulda duzun kütlə payını (%-lə) hesablayın.

- A) 25 B) 20 C) 30 D) 16 E) 40

7. τ_1 anında qaz qarışığında etanın həcm payını (%-lə) hesablayın.

- A) 24 B) 18
C) 22 D) 16
E) 20

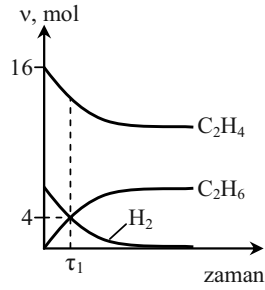

8. NaOH və CO₂ hansı mol nisbətində reaksiyaya daxil olduqda iki duz alınar?
A) 1:2 B) 1:3 C) 3:1 D) 2:1 E) 3:2

9.

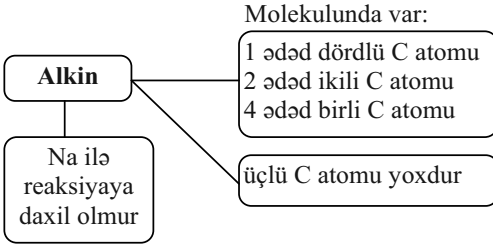

Alkini beynəlxalq nomenklaturaya əsasən adlandırın.

- A) 4,4-dimetilpentin-1
B) 2,2-dimetilpentin-3
C) 4,4-dimetilpentin-2
D) 3,3-dimetilbutin-2
E) 3,3-dimetilbutin-1

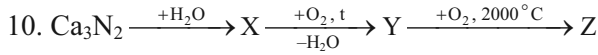

X, Y və Z-i müəyyən edin.

- | X | Y | Z |
|--------------------|-----------------|-----------------|
| A) NH ₃ | N ₂ | NO |
| B) N ₂ | NO | NO ₂ |
| C) NH ₃ | NO | N ₂ |
| D) NO | N ₂ | NO ₂ |
| E) NH ₃ | NO ₂ | NO |

11.

Reaksiyaya daxil olan maddələr	Reaksiyadan alınan maddələrin sayı
KMnO ₄ +HCl	x
MnO ₂ +HCl	y

x+y cəmini müəyyən edin.

- A) 4 B) 7 C) 5 D) 8 E) 6

12. Eylər-Venn diaqramına uyğun bəndləri müəyyən edin.

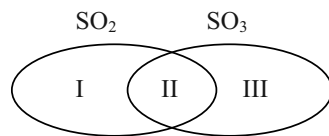

- Sulfidlərin yanmasından alınır
- Sulfat turşusunun anhidrididir
- Sulfat turşusu ilə oleum əmələ gətirir

4. Qazdır (n.ş.)

5. Turşu oksididir

- | | I | II | III |
|--------|---|-----|-----|
| A) 4,5 | 1 | 2,3 | |
| B) 1,4 | 2 | 3,5 | |
| C) 2,3 | 5 | 1,4 | |
| D) 1,4 | 5 | 2,3 | |
| E) 2,4 | 5 | 1,3 | |

13. Ozon və oksigendən ibarət qaz qarışığının 10 litrini (n.ş.) artıq miqdarda gümüş üzərindən buraxdıqda bərk nümunənin kütləsi 4 q artdı. Ozon tam sərf olunarsa, ilkin qaz qarışığında onun həcm payını (%-lə) hesablayın. $A_r(\text{O})=16$

- A) 72 B) 28 C) 11,2 D) 56 E) 44

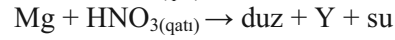
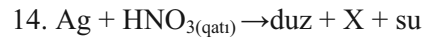

X və Y maddələri üçün doğru ifadələri müəyyən edin.

- Şimşək çaxarkən alınır
- Duzəmələgətirən oksiddir
- Adi şəraitdə oksigenlə reaksiyaya daxil olur
- Qonur rəngli qazdır (n.ş.)

- | X | Y |
|---------|------|
| A) 2, 4 | 1, 3 |
| B) 1, 4 | 2, 3 |
| C) 2, 3 | 1, 4 |
| D) 1, 3 | 2, 4 |
| E) 1, 2 | 3, 4 |

15.

Gübrə	Tərkibində olan qida elementi		
	Fosfor	Azot	Kalium
X	-	-	+
Y	+	+	-
Z	-	+	+

X, Y və Z-i müəyyən edin.

- | X | Y | Z |
|------------------|----------------|---------------|
| A) silvin | natrium şorası | diammofos |
| B) kalium şorası | ammofos | karbamid |
| C) silvin | diammofos | kalium şorası |
| D) diammofos | karbamid | kalium şorası |
| E) ammofos | kalium şorası | diammofos |

16.

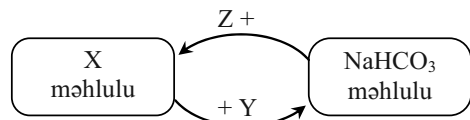

X, Y və Z maddələrini müəyyən edin.

- | X | Y | Z |
|------------------------------------|---------------------------------|---------------------------------|
| A) Na ₂ CO ₃ | NaOH | CO ₂ |
| B) CO ₂ | NaOH | Na ₂ CO ₃ |
| C) Na ₂ CO ₃ | CO ₂ | NaOH |
| D) NaOH | Na ₂ CO ₃ | CO ₂ |
| E) NaOH | CO ₂ | Na ₂ CO ₃ |

17.

Metal	Reaksiyaya daxil olması		
	HNO ₃ (qatı), 20°C	H ₂ SO ₄ (duru)	HCl
X	+	+	+
Y	+	-	-
Z	-	+	+

X, Y və Z metallarını müəyyən edin.

- | | | |
|-------|----|----|
| X | Y | Z |
| A) Zn | Fe | Cu |
| B) Fe | Cu | Zn |
| C) Cu | Zn | Fe |
| D) Zn | Cu | Fe |
| E) Fe | Zn | Cu |

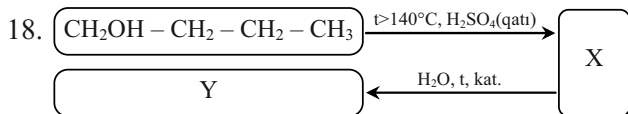

Y maddəsini müəyyən edin.

- A) butanol-1 B) buten-1 C) butanol-2
D) buten-2 E) butandiol-1,2

19. Birləşməni hansı maddələrin Na ilə reaksiyasından almaq olar?



1. Metilxlorid
2. Propilxlorid
3. Etilxlorid
4. 1,2-dixlorpropan
A) 2, 3 B) 1, 3 C) 1, 4 D) 3, 4 E) 1, 2

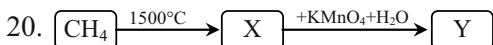

Y maddəsini müəyyən edin.

- A) stearin turşusu B) etilenqlikol
C) palmitin turşusu D) oksalat turşusu
E) qliserin

21. İzopropilasetat üçün hansı ifadə doğru *deyil*?

- A) molekulunda 3 metil qrupu var
B) molekulunda 13 polyar kovalent rabitə var
C) pentan turşusu ilə izomerdir
D) NaOH ilə natrium-asetat əmələ gətirir
E) molekulunda 4 ədəd birli karbon atomu var

22. Qlisin və alaninin əmələ gətirdiyi heksapeptidin nisbi molekul kütləsi 416-dır. Heksapeptid molekulunda qlisin və alanin qalıqlarının say nisbətini hesablayın. $M_r(\text{qlisin})=75$, $M_r(\text{alanin})=89$, $M_r(\text{H}_2\text{O})=18$

- A) 3:2 B) 1:3 C) 2:3 D) 3:1 E) 1:2

23.

Polimer	Makromolekulunda karbon atomlarının hibrid orbitalarının sayı	
	ümumi	sp ³
Lavsan	1600	x

x-i hesablayın.

24. NaCl-in suda məhlulunun 200 qramını elektroliz etdikdə, 2,24 l Cl₂ (n.ş.) ayrıldığı anda məhlulun kütləsini (q) hesablayın. $A_r(\text{Cl})=35,5$, $A_r(\text{H})=1$

25. Dövri sistemin verilmiş hissəsinə əsasən doğru ifadələri müəyyən edin.

X		Y
Z	¹⁵ P	T

- X elementinin maksimum və minimum oksidləşmə dərəcələrinin mütləq qiyməti bərabərdir
- Y elementinin maksimum valentliyi VI-dır
- T təbiətdə yalnız birləşmələr şəklində rast gəlinir
- TO₂ çay qumunun əsas tərkib hissəsidir
- Z təbiətdə yalnız birləşmələr şəklində rast gəlinir
- X maddəsinin Y₂ ilə reaksiyasından XY₂ alınır

26. H₂ və CO₂-dən ibarət qarışığa O₂ əlavə etdikdə qarışığın molyar kütləsi artırsa, hansı ifadələr doğrudur? $A_r(\text{H})=1$, $A_r(\text{C})=12$, $A_r(\text{O})=16$

- İlkin qarışığın orta molyar kütləsi 36 q/mol ola bilər
- İlkin qarışığın orta molyar kütləsi 32 q/mol-dan azdır
- O₂ əlavə etməklə qarışığın orta molyar kütləsini 40 q/mol-a çatdırmaq olar
- İlkin qarışığın orta molyar kütləsi 23 q/mol ola bilər

27. Reaksiyaların tipləri üçün uyğunluğunu müəyyən edin.

- Birləşmə
 - Əvəzetmə
 - Mübadilə
- a. $\text{C}_6\text{H}_6+\text{Cl}_2 \xrightarrow{\text{FeCl}_3, t}$
b. $\text{C}_3\text{H}_4+\text{H}_2\text{O} \xrightarrow{\text{Hg}^{2+}}$
c. $\text{C}_2\text{H}_4+\text{HBr} \longrightarrow$
d. $\text{HCOOH}+\text{NaOH} \longrightarrow$
e. $\text{C}_6\text{H}_5\text{NH}_2+\text{Br}_2 \longrightarrow$

BİOLOGİYA

(IV ixtisas qrupu)

Ali təhsil müəssisələrinə qəbul imtahanı üçün təqdim edilmiş bu tapşırıq blokunda fənn kurikulumunun biologiya fənni üçün müəyyən etdiyi “**Canlıların quruluşu və müxtəlifliyi**”, “**Bioloji proseslər**”, “**İnsan və onun sağlamlığı**”, “**Canlılar və ətraf mühit**” məzmun xətlərinə aid aşağıdakı alt standartlar üzrə bilik və bacarıqların yoxlanılması və qiymətləndirilməsi nəzərdə tutulmuşdur:

VI sinif

- 1.1.2. Canlıların quruluşunu təsvir edir.
4.1.1. Canlıların ətraf mühitlə və bir-birilə əlaqəsini izah edir.

VII sinif

- 1.1.2. Canlıların müxtəlifliyi haqqında mülahizələrini şərh edir.
1.1.4. Canlıların sistematik kateqoriyalarını fərqləndirir.
2.1.1. Müxtəlif canlılarda gedən həyati prosesləri fərqləndirir.

VIII sinif

- 1.1.2. İnsan orqanizminin təşkil səviyyələrini təsvir edir.
2.1.1. İnsan orqanizmində baş verən bioloji prosesləri izah edir.
2.1.3. İnsan orqanizmində baş verən bioloji proseslərə dair təcrübələr və riyazi hesablamalar aparır, nəticələrini ümumiləşdirir.

IX sinif

- 3.1.2. İnsanın ali sinir fəaliyyətinin mexanizmini şərh edir və təqdimatlar hazırlayır.
2.1.3. Bioloji proseslərin mahiyyəti və məzmununu, baş verən dəyişiklikləri riyazi üsullarla əsaslandırır.
3.1.2. İnsanın ali sinir fəaliyyətinin mexanizmini şərh edir və təqdimatlar hazırlayır.

X sinif

- 1.1.4. Makrotəkamül haqqında məlumat toplayır və təqdimat hazırlayır.
2.1.1. Bioloji proseslərin mexanizmini şərh edir, məruzə və təqdimatlar hazırlayır.
3.1.1. İnsanın tarixi inkişaf mərhələlərini müqayisəli şərh edir, məruzə və referatlar hazırlayır.
3.2.1. Yönlü xəstəliklər, onlardan qorunma yolları haqqında referat, təqdimat hazırlayır.

XI sinif

- 1.1.1. Canlıları öyrənən elm sahələrinin (seleksiya, biotexnologiya, mikrobiologiya, bionika) xüsusiyyətlərini şərh edir, təqdimatlar hazırlayır.
1.1.4. Yer üzərində həyatın əmələ gəlməsinə dair fikirləri müqayisəli şəkildə şərh edir.

1. İnsanın qan dövranının sxeminə əsasən X, Y, Z –i müəyyən edin.

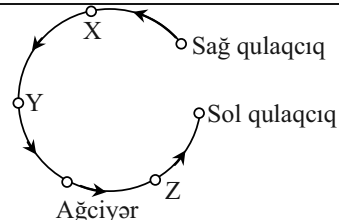

- A) X- sağ mədəcik, Y- ağciyər arteriyası, Z- ağciyər venaları
B) X- sol mədəcik, Y- ağciyər arteriyası, Z- yuxarı və aşağı boş venalar
C) X- sağ mədəcik, Y- aorta, Z- yuxarı boş vena
D) X- aorta, Y- ağciyər venası, Z- yuxarı və aşağı boş venalar
E) X- sol mədəcik, Y- aorta, Z- yuxarı və aşağı boş venalar

2. İ.K.Pavlov itlərdə şərti refleksin yaranma xüsusiyyətlərini öyrənmişdir. İtlərdə şərti reflekslər yarandıqdan sonra lampa işığının əmələ gətirdiyi sinir impulsları hansı hərəkəti yollardan keçir?
A) dad sinirindən
B) görmə sinirindən
C) qida refleksi qövsünün qalxan yollarından
D) qida refleksi qövsünün enən yollarından
E) səmt refleksinin qalxan yollarından

3. Şəklə əsasən dəniz və şirin su balığını müəyyən edin.



- 1 2
A) dəniz balığı şirin su balığı
B) şirin su balığı dəniz balığı
C) dəniz və şirin su balığı şirin su balığı
D) şirin su balığı dəniz və şirin su balığı
E) dəniz balığı dəniz balığı

4. Paleozoy erasının silur dövründə eukariot canlıların neçə aləminin nümayəndələrinə suda, həm də quruda təsadüf olunurdu?

- A) 3 B) 1 C) 2 D) 4 E) 5

5. Verilmiş qida zəncirində göz qapaqları qovuşmuş və şəffaflaşmış nümayəndəyə keçən enerjinin maksimal miqdarı 200 kC olarsa, X-i müəyyən edin (kC-la).



- A) 25000 B) 2500000 C) 500000
D) 8000000 E) 80000

6. Sxemə əsasən I və II-ni müəyyən edin.

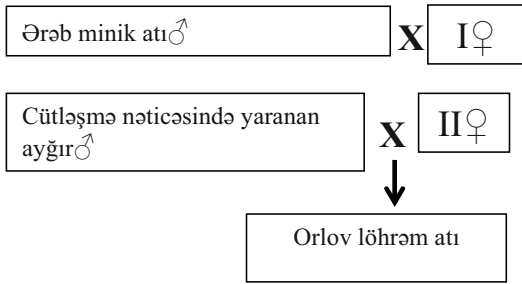

I

- A) Danimarka yük atı
B) Ərəb yük atı
C) Hollandiya löhrəm atı
D) Vladimir atı
E) Danimarka yük atı

II

- Hollandiya löhrəm atı
Danimarka löhrəm atı
Askaniya rambulyesi
Danimarka yük atı
Askaniya rambulyesi

7. İlk canlıların yaranması sxemində 1,2,3,4 və 5-i müəyyən edin.

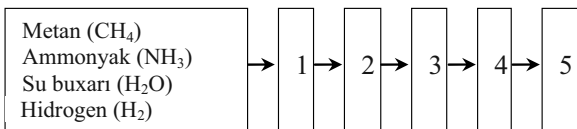

- A) 1- aminturşuları, 2-proteinlər, 3-koaservatlar, 4-nukleoproteinlər, 5- heterotrof orqanizmlər
B) 1- aminturşuları, 2- nukleoproteinlər, 3- proteinlər, 4-koaservatlar, 5- heterotrof orqanizmlər
C) 1- aminturşuları, 2- proteinlər, 3- nukleoproteinlər, 4- heterotrof orqanizmlər, 5- koaservatlar
D) 1-nukleotidlər, 2- proteinlər, 3- nukleoproteinlər, 4-koaservatlar, 5- nukleoproteinlər
E) 1- proteinlər, 2- nukleoproteinlər, 3-nukleotidlər, 4-koaservatlar, 5- heterotrof orqanizmlər

8. Amerikanın yerli əhalisi avropaidən hansı əlamətlərinə görə fərqlənir?

1. Saçının düz və sərt olmasına
 2. Dərinin rənginə
 3. Ensiz üzünə
 4. Burnunun nazik və dar olmasına
- A) 1, 2 B) 3, 4 C) 1, 3 D) 2, 4 E) 2, 3

9. Eşitmə orqanının hansı hissəsində səs siqnalları sinir impulslarına çevrilir?

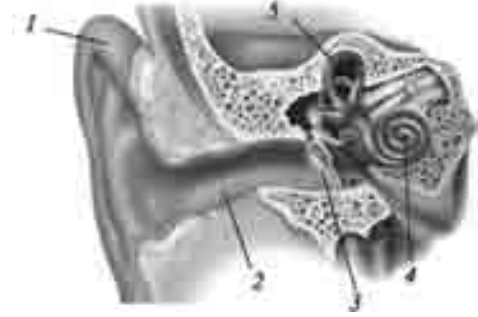

- A) 1 B) 2 C) 3 D) 4 E) 5

10. Eyler-Venn diaqramına əsasən uyğun bəndləri müəyyən edin.

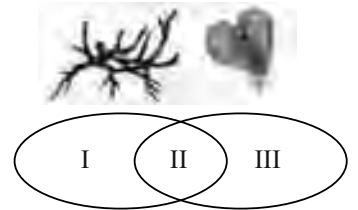

1. Spordan əmələ gəlir
2. Mayalanmanı təmin edir
3. Üzərində qametlər formalaşır
4. Avtotrof yolla qidalanır
5. Qeyri-cinsi yolla əmələ gəlir
6. Onun tumurcuqlarından yeni yetkin bitki inkişaf edir

- | | I | II | III |
|--------|-------|-------|-----|
| A) 6 | 2,4 | 1,3,5 | |
| B) 6 | 1,3 | 2,4,5 | |
| C) 3,4 | 1,6 | 2,5 | |
| D) 6 | 1,4,5 | 2,3 | |
| E) 2,5 | 4,6 | 1,3 | |

11. Çəyirdək meyvənin hansı hissələri (və ya hissəsi) çiçəyin yumurtacığından inkişaf *etməmişdir*?



- A) 1,2,4 B) 2,4 C) 2, 3
D) 1,2,3 E) 3,4

12. Vitaminlərin sutkalıq qəbulunun dəyişməsi qrafiklərinə görə I, II və III hallarda t_2 zamanından sonra insanda nə baş verə bilər?

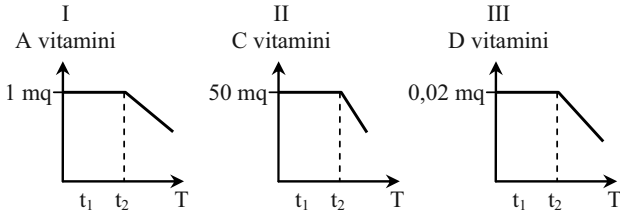

- A) I – “toyuq korluğu” yaranır, II – “skorbut” xəstəliyi inkişaf edir və diş əti zədələnir, III – sümüklərin sərtliyi azalır
B) I – “toyuq korluğu” yaranır, II – “beri-beri” xəstəliyi yaranır, III – sümüklərin sərtliyi azalır
C) I-sümüklərin sərtliyi azalır, II-“skorbut” xəstəliyi inkişaf edir və diş əti zədələnir, III - ”toyuq korluğu” yaranır
D) I-sümüklərin sərtliyi azalır, II-“skorbut” xəstəliyi inkişaf edir, III - diş əti zədələnir
E) I-“skorbut” xəstəliyi inkişaf edir, II-”toyuq korluğu” yaranır, III-“beri-beri” xəstəliyi yaranır və diş əti zədələnir

13. Heyvanlar lazım **olmayan** maddələrdən ifrazat orqanları vasitəsilə azad olurlar, örtülütəxumlu bitkilər isə:

- A) yarpaqlarını tökməklə
B) meyvələrini yaymaqla
C) kökləri ilə suyu sormaqla
D) kambi vasitəsilə
E) qabıq hüceyrələri ilə

14. Şəkildəki hansı vəz və ya vəzilər bədən boşluğunda **yerləşmir** və ifraz etdiyi hüceyrələr sidik kanalına, hormonu isə qana keçir?

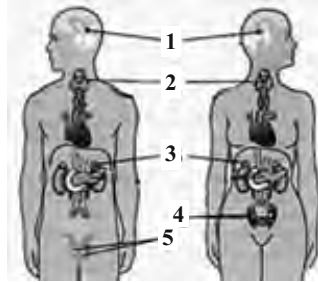

- A) 2 B) 3 C) 4 D) 1 E) 5

15. Sxemin boş xanalarına uyğun temperament tiplərinin soldan-sağa ardıcılığını müəyyən edin.

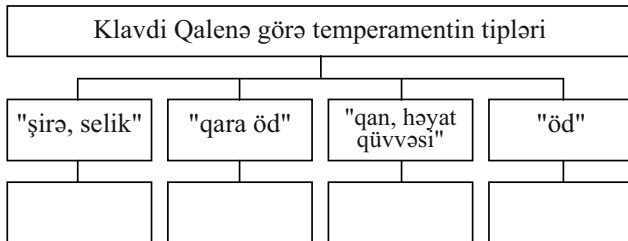

1. Melanxolik 2. Fleqmatik 3. Xolerik 4. Sanqvinik
A) 1, 2, 3, 4 B) 2, 1, 4, 3 C) 3, 2, 4, 1
D) 4, 3, 1, 2 E) 2, 4, 3, 1

16. Neştərcədə ağızdan bədənə daxil olan su xaric olduqda onun tərkibində miqdarı azalır:

1. CO₂-nin
2. O₂-nin
3. Qida maddələrinin
4. İfrazat məhsullarının
A) 2,3 B) 1, 3 C) 1,4 D) 2, 4 E) 3,4

17. Heyvanxanada bölmələrin birində saxlanılan itlərdə cəmi 42 boyun fəqərəsi olarsa, onların çiyin qurşağında cəmi neçə sümük olar?

- A)12 B) 24 C) 14 D)28 E) 10

18. Şəkildə göstərilən insan orqanının işini tənzim edən simpatik (1) və parasimpatik (2) sinirlər başlanğıc alır:



- 1
A) onurğa beynin bel şöbəsindən
B) onurğa beynin oma şöbəsindən
C) onurğa beynin bel şöbəsindən
D) uzunsov beyindən
E) uzunsov beyindən
- 2
A) onurğa beynin oma şöbəsindən
B) uzunsov beyindən
C) uzunsov beyindən
D) onurğa beynin oma şöbəsindən
E) onurğa beynin bel şöbəsindən

19. Yay günlərində yaşllaşmış, durğun gölməçə suyuna baxdıqda onun içərisində kiçik yaşıl kürəcikləri görmək olar. “Suyun çiçəklənməsi” deyilən bu hadisəyə səbəb olan orqanizmlər hansı aləmin, yarımələmin və şöbənin nümayəndələridir?

- A) bitkilər, ibtidai bitkilər, yaşıl yosunlar
B) bitkilər, ali bitkilər, yaşıl yosunlar
C) ali bitkilər, bitkilər, çılpaqtəxumluqlar
D) göbələklər, ibtidai bitkilər, yosunlar
E) ibtidai bitkilər, göbələklər, yaşıl yosunlar

20. Əgər məməli heyvanda quyruğun qısa olmasına səbəb olan X xromosomu ilə ilişik, resessiv gen olarsa, bu geni daşıyan dişi fərdlə qısa quyruqlu erkək fərdin çarpazlaşmasından alınan nəslin neçə faizi uzun quyruqlu olmalıdır?

- A) 50 B) 25 C) 75 D) 12,5 E) 37,5

21. Xərçənglərin qabıq dəyişməsi hansı əzələlərin işinə daha çox təsir edir?

- A) eninəzolaqlı əzələlərin
B) ancaq damar əzələlərinin
C) ürək əzələlərinin
D) bütün sayə əzələlərin
E) ürək və damar əzələlərinin

Ali təhsil müəssisələrinə qəbul imtahanının ikinci mərhələsi üçün fənlər üzrə TAPŞIRIQ NÜMUNƏLƏRİNİN DÜZGÜN CAVABLARI VƏ QIYMƏTLƏNDİRMƏ MEYARLARI

AZƏRBAYCAN DİLİ

1	2	3	4	5	6	7	8	9	10	11	12	13	14	15	16	17	18	19	20	21	22
C	E	C	C	C	C	A	B	C	D	B	A	B	C	C	A	D	E	C	B	B	C
23		24		25		26		27													
4; 6		2; 3; 4		2; 1; 4; 3		1; 4; 5		1-e; 2-d; 3-a,b													

Qeyd: 1-22 sayılı tapşırıqlar qapalı (verilən cavab variantlarından bir doğru cavabın seçilməsi) tipli, 23-27 sayılı tapşırıqlar açıq (seçim və uyğunluğu müəyyənlətmə) tipli, 28-30 sayılı tapşırıqlar isə yazılı şəkildə cavablandırılması tələb olunan açıq tipli tapşırıqlardır.

Qiymətləndirmə meyarları:

Tapşırıq 28.

Mümkün doğru cavab nümunələri:

Şair padşahın gözlərinin içinə baxmaqla ondan qorxmadığını və nəyin bahasına olursa-olsun, həqiqətə sadıq qalacağını bildirir, barmağını kitabın üzərinə qoymaqla isə hökmdarın heç bir şeirini bəyənmədiyini və şairlik iddiasına düşməsini təqdir etmədiyini bildirir.

Bal şkalası	Meyarlar:
1 bal	a. Nümunəyə uyğun fikir yazılır, yanlış fikir yazılmır.
0 bal	b. Nümunəyə uyğun fikir yazılsa da, yanlış fikir də yazılır. c. Şairin fikirləri düzgün izah edilmir.

Tapşırıq 29.

Mümkün doğru cavab nümunələri:

- Feodal-şah üsul-idarəsinə məxsus despotizmə malikdir.

Nəsrəddin şah şairliyə və sənətə həvəs göstərsə də, tənqidi fikrə dözümsüzlüyü, özünü hamıdan uca tutması, hətta tənqidi fikrə görə bir şairi cəzalandırmaq iddiasında olması onun ənənəvi despot təfəkkürünə malik olduğunu (tənqiddə dözümsüz olduğunu) göstərir.

Bal şkalası	Meyarlar:
1 bal	a. Dördüncü boş xana işarələnir və nümunəyə uyğun fikirlə əsaslandırılır, yanlış fikir yazılmır.
$\frac{1}{2}$ bal	b. Dördüncü boş xana işarələnsə də, fikir əsaslandırılmır, yanlış fikir yazılmır. c. Tapşırığın hər iki tələbi nümunəyə uyğun şəkildə cavablandırılrsa da, bir yanlış fikir də yazılır.
0 bal	d. Dördüncü boş xana işarələnir, lakin yanlış fikir yazılır. e. Tapşırığın hər iki tələbi nümunəyə uyğun şəkildə cavablandırılrsa da, bir neçə yanlış fikir də yazılır.

Tapşırıq 30.

Mümkün doğru cavab nümunələri:

1. *İnformativ funksiya daşıyır (informativ sözdür).*
2. *Terminoloji funksiya daşıyır (terminidir).*

Bal şkalası	Meyarlar:
1 bal	a. Cədvəldəki hər rəqəmin yerinə ən azı bir uyğun fikir yazılır, yanlış fikir yazılmır.
$\frac{1}{2}$ bal	b. Yalnız bir rəqəmin yerinə ən azı bir uyğun fikir yazılır, yanlış fikir yazılmır. c. Hər iki rəqəmin yerinə uyğun fikir yazılsa da, bir yanlış fikir də yazılır.
0 bal	d. Bir rəqəmin yerinə ən azı bir uyğun fikir yazılsa da, yanlış fikir də yazılır. e. Hər iki rəqəmin yerinə uyğun fikir yazılsa da, bir neçə yanlış fikir də yazılır.

ƏDƏBİYYAT

1	2	3	4	5	6	7	8	9	10	11	12	13	14	15	16	17	18	19	20	21	22
E	A	E	B	D	C	E	C	A	D	A	E	E	B	A	C	C	A	A	B	E	C
23		24		25		26		27													
3; 4; 5		3; 4		1; 2; 4		4; 5		1-d; 2-c; 3-a													

Qeyd: 1-22 sayılı tapşırıqlar qapalı (verilən cavab variantlarından bir doğru cavabın seçilməsi) tipli, 23-27 sayılı tapşırıqlar açıq (seçim və uyğunluğu müəyyən etmə) tipli, 28-30 sayılı tapşırıqlar isə yazılı şəkildə cavablandırılması tələb olunan açıq tipli tapşırıqlardır.

Qiymətləndirmə meyarları:

Tapşırıq 28

Mümkün doğru cavab nümunələri:

Sah – zalım, ədalətsiz, xudbin, özünəvurğun və s.

Kəniz – bədxah, hiyləgər, xain, xəyanətkar, bədəməl, yarımağa çalışan və s.

Kişi – müdrik, cəsarətli, əliaçıq, dürüst və s.

Bal şkalası	Meyarlar:
1 bal	a. Hər obrazın xarakterinə uyğun ən azı bir xüsusiyyət yazılır, yanlış fikir yazılmır.
$\frac{1}{2}$ bal	b. Yalnız iki obrazın xarakterinə uyğun xüsusiyyət yazılır, yanlış fikir yazılmır. c. Hər üç obrazın xarakterinə uyğun xüsusiyyət yazılsa da, bir yanlış fikir də yazılır.
0 bal	d. İki obrazın xarakterinə uyğun xüsusiyyət yazılsa da, yanlış fikir də yazılır. e. Hər üç obrazın xarakterinə uyğun xüsusiyyət yazılsa da, bir neçə yanlış fikir də yazılır. f. Yalnız bir uyğun xüsusiyyət yazılır.

Tapşırıq 29

Mümkün doğru cavab nümunələri:

Epik növə aiddir.

Təsvir və təhkiyə əsasında yaranır.

Süjet xəttinə malikdir.

Bal şkalası	Meyarlar:
1 bal	a. Nümunəyə uyğun ən azı iki fikir yazılır, yanlış fikir yazılmır.
$\frac{1}{2}$ bal	b. İki uyğun fikir yazılmaqla yanaşı, bir yanlış fikir də yazılır. c. Yalnız bir uyğun fikir yazılır, yanlış fikir yazılmır.
0 bal	d. İki uyğun fikir yazılmaqla yanaşı, bir neçə yanlış fikir də yazılır. e. Bir uyğun fikir yazılsa da, yanlış fikir də yazılır.

Tapşırıq 30

Mümkün doğru cavab nümunələri:

Özgəyə quyu qazan özü düşər.

Mətnə kişiyyə tələ quran kənin öz qardaşı həmin tələyə düşür və böyük təhlükə ilə üzləşir. Bununla mətnə xəbisliyin, pisliyin yerdə qalmadığı, bir gün insanın özünün də həmin pisliliklə üzləşəcəyi ideyası ifadə olunmuşdur.

Bal şkalası	Meyarlar:
1 bal	a. Birinci boş xana işarələnir və nümunəyə uyğun fikirlə əsaslandırılır, yanlış fikir yazılmır.
$\frac{1}{2}$ bal	b. Birinci boş xana işarələnsə də, fikir əsaslandırılmır, yanlış fikir yazılmır. c. Tapşırığın hər iki tələbi nümunəyə uyğun şəkildə cavablandırılrsa da, bir yanlış fikir də yazılır.
0 bal	d. Birinci boş xana işarələnir, lakin yanlış fikir yazılır. e. Tapşırığın hər iki tələbi nümunəyə uyğun şəkildə cavablandırılrsa da, bir neçə yanlış fikir də yazılır.

TARİX

1	2	3	4	5	6	7	8	9	10	11	12	13	14	15	16	17	18	19	20	21	22
B	A	A	C	A	D	B	E	A	E	C	A	D	B	A	E	B	B	E	B	A	D
23		24		25		26		27													
1; 4		2; 3; 5		1; 3		2; 3; 1; 4		1-b; 2-c,e; 3-d													

Qeyd: 1-22 sayılı tapşırıqlar qapalı (verilən cavab variantlarından bir doğru cavabın seçilməsi) tipli, 23-27 sayılı tapşırıqlar açıq (seçim, xronoloji ardıcılığı və uyğunluğu müəyyənlətmə) tipli, 28-30 sayılı tapşırıqlar isə yazılı şəkildə cavablandırılması tələb olunan açıq tipli tapşırıqlardır.

Qiymətləndirmə meyarları:

Tapşırıq 28

Ehtimal edilən mümkün doğru cavab:
parlamentli respublika, respublika

Bal şkalası	Meyarlar:
1 bal	Cavab doğru yazılır.
0 bal	Cavab yazılmır və ya səhv yazılır.

Tapşırıq 29

Ehtimal edilən mümkün doğru cavab:
Məclisin (Parlamentin) etimadının qazanılması

Bal şkalası	Meyarlar:
1 bal	Cavab doğru yazılır, səhv cavab yazılmır.
0 bal	Cavab yazılmır və ya səhv yazılır.

Tapşırıq 30

Ehtimal edilən mümkün doğru cavablar:

- Dini, cinsi və milli ayrı-seçkiliyin rədd edilməsi;
- Ölkədə yaşayan bütün xalqların və sosial təbəqələrin Millət məclisində (parlamentdə) təmsil olunması;

Bal şkalası	Meyarlar:
1 bal	a. Cavabların hər ikisi doğru yazılır, səhv cavab yazılmır.
$\frac{1}{2}$ bal	b. Cavabların biri doğru yazılır, digəri yazılmır. c. Cavabların biri doğru yazılır, digəri (doğru cavaba zidd olmadan) səhv yazılır.
0 bal	d. Heç bir cavab yazılmır. e. Yazılan bütün cavablar səhvdir. f. Digər hallar

COĞRAFIYA

1	2	3	4	5	6	7	8	9	10	11	12	13	14	15	16	17	18	19	20	21	22
B	C	B	D	A	B	E	A	B	D	E	A	D	B	A	B	B	A	C	B	A	D
23		24		25		26		27													
5		1,2		2; 5; 6		1; 2; 5		1-b,d; 2-a,e; 3-c													

Qeyd: 1-22 sayılı tapşırıqlar qapalı (verilən cavab variantlarından bir doğru cavabın seçilməsi) tipli, 23-27 sayılı tapşırıqlar açıq (hesablama, seçim və uyğunluğu müəyyənlətmə) tipli, 28-30 sayılı tapşırıqlar isə yazılı şəkildə cavablandırılması tələb olunan açıq tipli tapşırıqlardır.

Qiymətləndirmə meyarları:

Tapşırıq 28.

Cavab: I – Platforma; II – Düzənlik (ovalıq, yüksəklik, yayla)

Bal şkalası	Meyarlar:
1 bal	a. Hər iki cavab düzgün yazılıb
$\frac{1}{2}$ bal	b. I və ya II cavab düzgün yazılıb
0 bal	c. a və b bəndlərində sadalanan hallardan başqa digər bütün hallar

Tapşırıq 29.

Cavab:

Nö	Qatın adı	Süxurların mənşəyi	Faydalı qazıntı növləri
1	Kristallik bünövrə	Maqmatik və metamorfik süxurlar	Filiz faydalı qazıntılar
2	Örtük qatı	Çökmə süxurlar	Çökmə mənşəli faydalı qazıntılar

Bal şkalası	Meyarlar:
1 bal	a. Xanalara uyğun gələn 5-6 mümkün cavab doğru yazılıb.
$\frac{1}{2}$ bal	b. Xanalara uyğun gələn 3-4 mümkün cavab doğru yazılıb.
0 bal	c. a və b bəndindən başqa digər bütün hallar

Tapşırıq 30.

Cavab: 1 – Orta Sibir yaylası; 3 – Mərkəzi düzənliklər; 4 – Dekan yaylası; 6 – Qərbi Avstraliya yaylası

Bal şkalası	Meyarlar:
1 bal	a. Bütün cavablar doğru yazılıb.
$\frac{1}{2}$ bal	b. 2-3 mümkün cavab doğru yazılıb.
0 bal	c. a və b bəndindən başqa digər bütün hallar

RİYAZIYYAT

1	2	3	4	5	6	7	8	9	10	11	12	13	14	15	16	17	18	19	20	21	22
B	A	C	A	C	E	A	C	A	E	C	A	C	C	C	D	E	A	D	C	E	D

23	24	25	26	27
1	5	14	50	1-c; 2-e; 3-d

Qeyd: 1-22 sayılı tapşırıqlar qapalı (verilən cavab variantlarından bir doğru cavabın seçilməsi) tipli, 23-27 sayılı tapşırıqlar açıq (heablama və uyğunluğu müəyyənlətmə) tipli, 28-30 sayılı tapşırıqlar isə yazılı şəkildə cavablandırılması tələb olunan açıq tipli tapşırıqlardır.

Qiymətləndirmə meyarları:

Bu meyarlar ilkin qiymətləndirmə meyarlarıdır. Hər tapşırığın başqa həll üsulları da ola bilər. Bu zaman həmin üsullar da meyara əlavə edilməlidir.

Tapşırıq 28.

Həlli: 2:1 nisbətindəki kütlənin $\frac{2}{2+1} = \frac{2}{3}$ -si, 5:1 nisbətində olan ərintidə isə $\frac{5}{6}$ -i misdir. Hər iki ərintinin kütləsi eyni olduğundan

ümumi $2m$ kütləsinin $\frac{2}{3}m + \frac{5}{6}m = \frac{9}{6}m = \frac{3}{2}m$ -i misdir. Onda misin faizlə miqdarı $\frac{\frac{3}{2}m}{2m} \cdot 100\% = \frac{3}{4} \cdot 100\% = 75\%$ olar.

Bal şkalası	Meyarlar:
1 bal	a. Həll üsulu göstərilməklə doğru cavab 75% tapılıb. b. Hər iki növ ərintidə misin kütləsi düzgün hesablanıb $\left(m_I = 480 \cdot \frac{2}{3} = 320, m_{II} = 480 \cdot \frac{5}{6} = 400 \right)$, cəmi tapılıb $m_I + m_{II} = 720$, sonra faizlə miqdarı $\frac{720}{2 \cdot 480} \cdot 100\% = 75\%$ doğru tapılıb.
$\frac{1}{2}$ bal	c. Həll üsulu düzgün yazılıb. Həll zamanı yol verilən mexaniki səhvə görə cavab səhv tapılıb. d. Hər iki növ ərintidə misin miqdarı düzgün tapılsa da, məsələ sona qədər həll olunmayıb.
0 bal	e. a-d bəndlərində sadalanan hallardan başqa digər bütün hallar.

Tapşırıq 29.

Həlli:

	Ümumi kütlə	Misin kütləsi	Nikelin kütləsi
I	$2x$	$\frac{2}{3} \cdot 2x$	$\frac{1}{3} \cdot 2x$
II	x	$\frac{3}{4} \cdot x$	$\frac{1}{4} \cdot x$
III	$60 - 3x$	$\frac{5}{6} \cdot (60 - 3x)$	$\frac{1}{6} \cdot (60 - 3x)$

Yeni alınmış ərintidə nikelin kütləsinin $60 \cdot \frac{1}{5} = 12$ (kq) olduğunu nəzərə alsaq, nikelə görə tənlik qurduqda,

$\frac{2}{3}x + \frac{1}{4}x + \frac{1}{6}(60 - 3x) = 12 \Rightarrow 8x + 3x + 120 - 6x = 144 \Rightarrow x = 4,8$ alınır. Deməli, I ərinti – $2x=9,6$ kq, II ərinti – $x=4,8$ kq,

III ərinti – 45,6 kq olur.

Bal şkalası	Meyarlar:
1 bal	a. Həll üsulu göstərilməklə məsələ doğru həll olunub.
$\frac{1}{2}$ bal	b. Həll üsulu düzgün olsa da, mexaniki səhvə yol verilib və nəticədə cavab düzgün tapılmayıb. c. Həll üsulu düzgün olsa da, mis və nikelə aid nisbətlər tərsinə yazılıb, lakin bu hala uyğun cavab düzgün tapılıb. d. Həll üsulu düzgün olsa da, nisbətlərdən düzgün istifadə olunmayıb, alınan tənlikdə də mexaniki səhvə yol verilib, cavab səhv tapılıb.
0 bal	e. a-d bəndlərində sadalanan hallardan başqa digər bütün hallar.

Tapşırıq 30.

Həlli: I növ 9,6 kq, onda say = $\frac{9,6}{0,48} = 20$ ədəd

II növ 4,8 kq, onda say = $\frac{4,8}{0,48} = 10$ ədəd

III növ 45,6 kq, onda say = $\frac{45,6}{0,48} = 95$ ədəd olur. Onda ərintilərin ümumi sayı $20+10+95=125$, III növ ərintilərin sayı

95 və uyğun ehtimal $P(\text{III növ}) = \frac{n(\text{III növ})}{n(\text{ümumi})} = \frac{95}{125} = 0,76$ olur.

Cavab: 1) 20; 10; 95 2) 0,76

Bal şkalası	Meyarlar:
1 bal	a. Əvvəlki tapşırıqdan alınan düzgün qiymətlərdən istifadə olunmaqla hər 3 növ ərintinin sayı (20; 10; 95) doğru tapılıb və uyğun ehtimalın qiyməti hesablanaraq 0,76 alınmış. b. Əvvəlki tapşırıqda tapılan ədədlər düzgün olmasa da onlar əsasında hər 3 növ ərintinin sayı və bu ədədlərə uyğun ehtimal doğru tapılıb.
$\frac{1}{2}$ bal	c. Əvvəlki tapşırıq həll olunmasa da, müəyyən məntiqlə ədədlər seçilib və bu ədədlərə uyğun ehtimal düzgün hesablanmış. d. Hər 3 növ ərintinin sayı düzgün tapılsa da, ehtimal səhv hesablanmış. e. Hər 3 növ ərintinin sayı tapılarkən müəyyən hesablama səhvlərinə yol verilsə də, bu ədədlərə uyğun ehtimal düzgün hesablanmış.
0 bal	f. a-e bəndlərində sadalanan hallardan başqa digər bütün hallar.

Fizika

1	2	3	4	5	6	7	8	9	10	11	12	13	14	15	16	17	18	19	20	21	22
B	C	D	E	A	B	A	B	A	D	A	E	C	A	A	B	C	A	B	A	A	E
23		24		25		26		27													
600		2,4		1; 4; 5		2; 4		1-a,d; 2-b; 3-c,e													

Qeyd: 1-22 sayılı tapşırıqlar qapalı (verilən cavab variantlarından bir doğru cavabın seçilməsi) tipli, 23-27 sayılı tapşırıqlar açıq (hesablama, seçim və uyğunluğu müəyyənlətmə) tipli, 28-30 sayılı tapşırıqlar isə yazılı şəkildə cavablandırılması tələb olunan açıq tipli tapşırıqlardır.

Qiymətləndirmə meyarları:

Bu meyarlar ilkin qiymətləndirmə meyarlarıdır. Hər tapşırıqın başqa həll üsulları da ola bilər. Bu zaman həmin üsullar da meyar əlavə edilməlidir.

Tapşırıq 28.

Cavab: azalar

Əsaslandırma: K açarı 1 vəziyyətində olduqda dövrənin müqaviməti yalnız lampanın müqavimətindən ibarət olur. K açarını 1 vəziyyətindən 2 vəziyyətinə keçirdikdə isə dövrəyə sargac da ardıcıl qoşulduğundan dövrənin müqaviməti artır. Bunun nəticəsində lampanın parlaqlığı azalır.

Bal şkalası	Meyarlar:
1 bal	a. Suala doğru cavab yazılıb və əsaslandırılıb
$\frac{1}{2}$ bal	b. Suala doğru cavab yazılıb, lakin əsaslandırılmayıb
0 bal	c. a,b hallarından başqa digər hallarda

Tapşırıq 29.

Həlli: K açarı 2 vəziyyətində olduqda ardıcıl birləşdirilmiş lampanın aktiv müqaviməti və sarğacın induktiv müqaviməti

nəzərə alınaraq dövrənin ümumi müqaviməti aşağıdakı düstur ilə hesablanmalıdır: $Z = \sqrt{R^2 + X_L^2}$

İnduktiv müqaviməti isə dəyişən gərginliyin tezliyinin $\omega = 300$ Hs olduğunu nəzərə alaraq hesablamaq olar:

$$X_L = \omega L = 300 \cdot 0,1 = 30 \text{ Om}$$

Müqavimətlərin $R=40$ Om və $X_L=30$ Om qiymətlərini düsturda yerinə yazaraq ümumi müqavimət

$$Z = \sqrt{40^2 + 30^2} = 50 \text{ Om alınır.}$$

Cavab: 50 Om

Bal şkalası	Meyarlar:
1 bal	a. Ümumi müqaviməti hesablamaq üçün düstur doğru yazılmış və hesablama aparılaraq doğru cavab alınmışdır.
$\frac{1}{2}$ bal	b. Ümumi müqaviməti hesablamaq üçün düstur doğru yazılmış, lakin hesablamada müəyyən qüsurlara yol verildiyindən doğru cavab alınmamışdır.
0 bal	c. a,b hallarından başqa digər hallarda

Tapşırıq 30.

Həlli: K açarı 2 vəziyyətində olduqda ampermetrin göstərişi, yəni dövrdən axan cərəyan şiddəti aşağıdakı düstur ilə

$$\text{hesablanır: } I = \frac{U}{Z} = \frac{\frac{U_m}{\sqrt{2}}}{Z} = \frac{140}{50} = \frac{1,4}{50} = \frac{100}{50} = 2A$$

Cavab: 2

Bal şkalası	Meyarlar:
1 bal	a. Ampermetrin göstərişini, yəni dövrdən axan cərəyan şiddətini hesablamaq üçün düstur doğru yazılmış və hesablama aparılaraq doğru cavab alınmışdır.
$\frac{1}{2}$ bal	b. Ampermetrin göstərişini, yəni dövrdən axan cərəyan şiddətini hesablamaq üçün düstur doğru yazılmış, lakin hesablamada müəyyən qüsurlara yol verildiyindən doğru cavab alınmamışdır.
0 bal	c. a,b hallarından başqa digər hallarda

KİMYA (I ixtisas qrupu)

1	2	3	4	5	6	7	8	9	10	11	12	13	14	15	16	17	18	19	20	21	22
A	E	C	A	B	C	B	E	A	B	C	D	C	B	C	C	B	D	C	E	D	A
23		24		25		26		27													
96		40		1; 3		2; 4		1-b,d; 2-a,c; 3-e													

Qeyd: 1-22 sayılı tapşırıqlar qapalı (verilən cavab variantlarından bir doğru cavabın seçilməsi) tipli, 23-27 sayılı tapşırıqlar açıq (hesablama, seçim və uyğunluğu müəyyənlətmə) tipli, 28-30 sayılı tapşırıqlar isə yazılı şəkildə cavablandırılması tələb olunan açıq tipli tapşırıqlardır.

Qiymətləndirmə meyarları:

Bu meyarlar ilkin qiymətləndirmə meyarlarıdır. Hər tapşırıqın başqa həll üsulları da ola bilər. Bu zaman həmin üsullar da meyarla əlavə edilməlidir.

Tapşırıq 28.

Cavab: Ca_3N_2 , CaO

Bal şkalası	Meyarlar:
1 bal	a. Maddələrin ikisinin də formulları doğru olaraq yazılıb
$\frac{1}{2}$ bal	b. Maddələrdən birinin formulu doğru yazılıb, digəri yazılmayıb və ya səhv yazılıb
0 bal	c. a,b bəndlərində sadalanan hallardan başqa digər bütün hallar

Tapşırıq 29.

Cavab: $2\text{Ca} + \text{O}_2 = 2\text{CaO}$, $3\text{Ca} + \text{N}_2 = \text{Ca}_3\text{N}_2$

Bal şkalası	Meyarlar:
1 bal	a. Reaksiya tənliliklərinin hər ikisi doğru yazılıb və əmsallaşdırılıb
$\frac{1}{2}$ bal	b. Reaksiya tənliliklərinin hər ikisi yazılıb, biri doğru əmsallaşdırılıb, digəri isə əmsallaşdırılmayıb, və ya səhv əmsallaşdırılıb c. Reaksiya tənliliklərindən biri doğru yazılıb və əmsallaşdırılıb, digəri isə yazılmayıb, və ya səhv yazılıb d. Reaksiya tənliliklərinin hər ikisi doğru yazılıb, heç biri əmsallaşdırılmayıb və ya hər ikisi səhv əmsallaşdırılıb
0 bal	e. a-d bəndlərində sadalanan hallardan başqa digər bütün hallar

Tapşırıq 30.

Həlli: $M_r(\text{H}_2\text{O})=18$

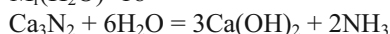

Cavab: 27

Bal şkalası	Meyarlar:
1 bal	a. Reaksiya tənliyi doğru yazılıb və əmsallaşdırılıb, hesablama düzgün aparılıb və doğru cavab yazılıb
$\frac{1}{2}$ bal	b. Reaksiya tənliyi doğru yazılıb və əmsallaşdırılıb, hesablama aparılmayıb və hesablama səhv aparılıb
0 bal	c. a,b bəndlərində sadalanan hallardan başqa digər bütün hallar

KİMYA (IV ixtisas qrupu)

1	2	3	4	5	6	7	8	9	10	11	12	13	14	15	16	17	18	19	20	21	22
D	B	A	C	E	B	E	E	C	A	B	D	D	A	C	C	D	C	B	D	B	E
23		24		25		26		27													
400		192,7		1; 5; 6		2; 4		1-b,c; 2-a,e; 3-d													

Qeyd: 1-22 sayılı tapşırıqlar qapalı (verilən cavab variantlarından bir doğru cavabın seçilməsi) tipli, 23-27 sayılı tapşırıqlar açıq (hesablama, seçim və uyğunluğu müəyyənlətmə) tipli, 28-30 sayılı tapşırıqlar isə yazılı şəkildə cavablandırılması tələb olunan açıq tipli tapşırıqlardır.

Qiymətləndirmə meyarları:

Bu meyarlar ilkin qiymətləndirmə meyarlarıdır. Hər tapşırığın başqa həll üsulları da ola bilər. Bu zaman həmin üsullar da meyarla əlavə edilməlidir.

Tapşırıq 28.

Cavab: etin

Bal şkalası	Meyarlar:
1 bal	a. Maddənin adı doğru yazılıb
0 bal	b. Maddənin adı səhv yazılıb və ya yazılmayıb

Tapşırıq 29.

Cavab: $3\text{C}_2\text{H}_4 + 2\text{KMnO}_4 + 4\text{H}_2\text{O} \rightarrow 3\text{CH}_2\text{OH}-\text{CH}_2\text{OH} + 2\text{MnO}_2 + 2\text{KOH}$

Bal şkalası	Meyarlar:
1 bal	a. Reaksiyanın tənliyi doğru yazılıb və doğru əmsallaşdırılıb
$\frac{1}{2}$ bal	b. Reaksiyanın tənliyi doğru yazılıb, lakin səhv əmsallaşdırılıb və ya əmsallaşdırılmayıb
0 bal	d. a-b bəndlərində sadalanan hallardan başqa digər bütün hallar

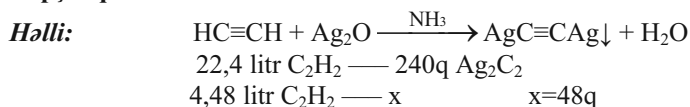
Tapşırıq 30.**Cavab:** 48

Bal şkalası	Meyarlar:
1 bal	a. Reaksiyanın tənliyi doğru yazılıb və alınan çöküntünün kütləsi doğru hesablanıb
$\frac{1}{2}$ bal	b. Reaksiyanın tənliyi doğru yazılıb, lakin alınan çöküntünün kütləsi doğru yazılmayıb və ya hesablanmayıb
0 bal	d. a-b bəndlərində sadalanan hallardan başqa digər bütün hallar

BIOLOGIYA

1	2	3	4	5	6	7	8	9	10	11	12	13	14	15	16	17	18	19	20	21	22
A	D	B	A	B	A	A	A	D	D	A	A	A	E	B	A	A	C	A	A	A	A
23		24		25		26		27													
14		24		1; 2; 5		1; 3		1-b; 2-c,e; 3-a,d													

Qeyd: 1-22 sayılı tapşırıqlar qapalı (verilən cavab variantlarından bir doğru cavabın seçilməsi) tipli, 23-27 sayılı tapşırıqlar açıq (hesablama, seçim və uyğunluğu müəyyənlətmə) tipli, 28-30 sayılı tapşırıqlar isə yazılı şəkildə cavablandırılması tələb olunan açıq tipli tapşırıqlardır.

Qiymətləndirmə meyarları:

Bu meyarlar ilkin qiymətləndirmə meyarlarıdır. Hər tapşırığın başqa həll üsulları da ola bilər. Bu zaman həmin üsullar da meyarla əlavə edilməlidir.

Tapşırıq 28.**Cavab:** IV və ya AB

Bal şkalası	Meyarlar:
1 bal	a. Düzgün cavab yazılıb
0 bal	b. Digər bütün hallarda

Tapşırıq 29.**Cavab:** I(0), II(A), III(B), IV(AB)

Bal şkalası	Meyarlar:
1 bal	a. Düzgün cavab tam yazılıb
$\frac{1}{2}$ bal	b. Düzgün cavablardan hər hansı üçü yazılıb
0 bal	c. Digər bütün hallarda

Tapşırıq 30.

Həlli: 1) $200 \text{ ml} = 0,2 \text{ l} = 0,2 \cdot 10^6 \text{ mm}^3$
 $1 \text{ mm}^3 - 5 \cdot 10^6 \text{ eritrosit}$
 $0,2 \cdot 10^6 \text{ mm}^3 - x$
 $x = 10^{12}$

2) $200 \text{ ml} = 0,2 \cdot 10^6 \text{ mm}^3$
 $0,2 \cdot 10^6 \cdot 5 \cdot 10^6 = 10^{12}$

Cavab: 10^{12} və ya 1 trillion

Bal şkalası	Meyarlar:
1 bal	a. Tənasüb düzgün qurulub və cavab doğru yazılıb
$\frac{1}{2}$ bal	b. Tənasüb düzgün qurulub və cavab doğru yazılıb, lakin hesablamada səhvə yol verilib
0 bal	c. Digər bütün hallarda

HƏRBİ LİSEYLƏRƏ QƏBUL İMTAHANI FƏNLƏRİ ÜZRƏ ALT STANDARTLAR

Hərbi liseylərə qəbul imtahanında aşağıdakı alt standartlar üzrə bilik və bacarıqlar yoxlanılır və qiymətləndirilir.

AZƏRBAYCAN DİLİ

V sinif

- 2.1.2. Sözüün həqiqi və ya məcazi mənada işləndiyini müəyyənləşdirir.
- 2.2.3. Mətndəki əsas fikri müəyyənləşdirir.
- 3.1.3. Mətnin tərkib hissələrini (giriş, əsas hissə və nəticə) əlaqələndirir.
- 4.1.1. Cümləni məqsəd və intonasiyaya görə növlərinə ayırır.
- 4.1.2. Sözüün səs tərkibini, semantik xüsusiyyətlərini, tərkibini, yaranma üsullarını və qrammatik mənasını (ad, əlamət, hərəkət bildirməsini) izah edir.
- 4.1.3. Cümlənin sonunda və dialoqlarda durğu işarələrindən məqsədyönlü istifadə edir.
- 4.1.4. Sait və samitlərin, mürəkkəb sözlərin yazılış qaydalarına əməl edir.

VI sinif

- 2.1.2. Sözləri həqiqi və məcazi mənada işlənməsinə görə fərqləndirir.
- 2.2.1. Mətndəki əsas fikri nəzərə çarpdırmaq məqsədi ilə mühüm məqamları vurğulayır.
- 2.2.3. Mətndəki fikir və mülahizələrə münasibət bildirir.
- 3.1.2. Mətni mövzuya uyğun fakt və hadisələrlə zənginləşdirir.
- 4.1.1. Cümlənin qrammatik əsasını müəyyənləşdirir.
- 4.1.2. Sözüün qrammatik mənasını kontekstə uyğun izah edir.
- 4.1.3. O, bu əvəzliliklərindən sonra vergüldən düzgün istifadə edir.
- 4.1.4. Əsas nitq hissələrinin yazılışı ilə bağlı qaydalara əməl edir.

VII sinif

- 2.1.1. Tanış olmadığı sözlərin kontekstə uyğun mənasını dəqiqləşdirir.
- 2.1.2. Mətndəki sözlərin həqiqi və ya məcazi mənada işləndiyini izah edir.

- 2.2.2. Mətnin tərkib hissələri arasındakı əlaqəni müəyyənləşdirir.
- 2.2.3. Mətndəki fikrə münasibətini əlavə fakt və məlumatlarla əsaslandırır.
- 3.1.3. Qurduğu plan əsasında mətnin hissələrini məntiqi cəhətdən əlaqələndirir.
- 4.1.1. Cümlələri quruluşuna görə fərqləndirir.
- 4.1.2. Sözləri ümumi qrammatik mənalarına görə fərqləndirir.
- 4.1.3. Köməkçi nitq hissələrinin işlənmə məqamından asılı olaraq durğu işarələrindən istifadə edir.
- 4.1.4. Nitq hissələrinin yazılışı ilə bağlı qaydalara əməl edir.

VIII sinif

- 2.1.1. Tanış olmadığı söz və ifadələrin mənasını müvafiq qarşılığını tapmaqla şərh edir.
- 2.1.2. Həqiqi və məcazi mənalı söz və ifadələrin mənasını nümunələrlə şərh edir.
- 3.1.2. Sitatlardan istifadə etməklə fikir və mülahizələrini qüvvətləndirir.
- 4.1.1. Sadə cümlənin növlərini fərqləndirir.
- 4.1.2. Söz və söz birləşmələrinin sintaktik vəzifəsini müəyyən edir.
- 4.1.3. Həmcins üzvlər, əlavələr, xitab və ara sözlərlə bağlı durğu işarələrindən istifadə edir.
- 4.1.4. Həmcins üzvlərdə şəkilçilərin yazılış qaydalarına əməl edir.

IX sinif

- 2.1.1. Tanış olmayan söz və ifadələrin kontekstə uyğun mənasını şərh edir.
- 2.1.2. Həqiqi və məcazi mənalı söz və ifadələrin mənasını kontekstə uyğun dəqiqləşdirməklə şərh edir.
- 2.2.2. Tərkib hissələri arasında əlaqəni gözləməklə mətni genişləndirir.

- 2.2.3. Mətnə irəli sürülmüş fikirləri dəyərləndirir.
- 4.1.1. Mürəkkəb cümlənin növlərini fərqləndirir.
- 4.1.2. Sözlərin və söz birləşmələrini müxtəlif sintaktik vəzifələrdə işlədir.
- 4.1.3. Mürəkkəb cümlədə, vasitəsiz nitqdə durğu işarələrindən istifadə edir.
- 4.1.4. Dialoqlarda və vasitəsiz nitqdə sözlərin böyük və kiçik hərflərlə yazılış qaydalarına əməl edir.

RIYAZIYYAT

V sinif

- 1.1.2. Mövqeli və mövqesiz say sistemləri ilə tanışdır, natural ədədləri müqayisə edir və düzür.
- 1.1.4. İki sonlu çoxluğun birləşməsini və kəsişməsini tapır.
- 1.2.1. Natural ədədlər üzərində hesab əməllərini yerinə yetirir.
- 1.2.2. Natural ədədləri, onluq kəsrləri mərtəbə vahidlərinə vurur və bölür.
- 1.2.3. Ədədi ifadənin qiymətini tapır (mötərizə daxilində ifadələr də daxil olmaqla).
- 1.2.4. Məxrəcləri eyni olan kəsrləri və qarışıq ədədləri toplayır, çıxır, onluq kəsrlər üzərində hesab əməllərini yerinə yetirir.
- 1.2.5. Ədədin hissəsini və faizini tapır.
- 1.3.1. Natural ədədləri və onluq kəsrləri tələb olunan mərtəbəyə qədər yuvarlaqlaşdırır.
- 2.1.1. Dəyişənlərin və natural ədədlərin köməyi ilə sadə cəbri ifadələr və tənliklər qurur.
- 2.1.3. Natural ədədlərin və əşyaların verilmiş sırasındakı sadə qanunauyğunluğu müəyyən edir.
- 2.2.1. Dəyişənin verilmiş qiymətləri üçün ifadənin qiymətlərini tapır.
- 2.2.2. Natural ədədlər çoxluğunda tənlikləri həll edir.
- 2.2.3. Sadə bərabərsizliklərin natural həllərini tapır.
- 2.3.1. Düzbucaqlının və üçbucağın perimetrini, düzbucaqlı paralelepipedin yan səthinin sahəsini tərəflərlə ifadə edir.
- 3.1.1. Nöqtə, düz xətt, şüa, parça, müstəvi, bucaq, üçbucaq, dördbucaqlı, çevrə və dairə anlayışları haqqında biliklərini nümayiş etdirir.
- 3.1.3. Üçbucağın və dördbucaqlının perimetrini, düzbucaqlının və kvadratın sahəsini hesablayır.
- 3.1.4. Paralelepipedin və kubun səthinin sahəsini və həcmi hesablayır.
- 3.1.5. Üçbucaqların tərəflərinə və bucaqlarına görə təsnifatını aparır.
- 3.2.1. Sadə simmetrik müstəvi fiqurları tanıyır.
- 3.2.2. Sadə konqruent (formaca eyni, ölçüləri bərabər) fiqurları tanıyır.

- 3.2.3. Ədəd oxunda nöqtələrin koordinatlarını qurur və koordinatına görə ədədi tapır.
- 4.1.1. Uzunluğun, sahənin, həcmə və bucağın ölçü vahidlərini bilir və ölçmə alətlərindən istifadə edir.
- 5.1.3. Məlumatlara əsasən, onların modasını, medianını və ədədi ortasını tapır.
- 5.1.4. Cədvəl və ya diaqramlar əsasında müəyyən nəticələr çıxarır.

VI sinif

- 1.1.2. Tam ədədləri müqayisə edir və düzür.
- 1.1.3. Tam ədədə uyğun olan nöqtəni koordinat düz xətt üzərində göstərir.
- 1.1.4. İki sonlu çoxluğun fərqi tapır.
- 1.2.1. Tam ədədlər üzərində hesab əməllərini yerinə yetirir.
- 1.2.2. Vurma və bölmənin xassələrini tətbiq edir.
- 1.2.3. Əməllərin yerinə yetirilməsi qaydasını gözləməklə ədədi ifadənin (mütləq qiymət işarəsi altında ifadələr də daxil olmaqla) qiymətini tapır.
- 1.2.4. Adi və onluq kəsrlər üzərində hesab əməllərini yerinə yetirir.
- 1.2.5. Nisbət, tənəsüb, düz mütənasib, tərs mütənasib kəmiyyətlərə və faizə aid sadə məsələləri həll edir.
- 2.1.3. Tam ədədlər çoxluğunda verilmiş cütlərin koordinatları arasında düz mütənasibliyin olub-olmamasını müəyyən edir.
- 2.2.1. Dəyişənin verilmiş qiymətləri üçün iki cəbri ifadənin uyğun qiymətlərini müqayisə edir.
- 2.2.2. Rasional ədədlər çoxluğunda tənlikləri həll edir.
- 2.2.3. Sadə xətti bərabərsizliklərin tam ədədlər çoxluğunda həllini seçmə üsulu ilə müəyyən edir.
- 2.3.1. Düz və tərs mütənasib asılılıqları funksiya şəklində ifadə edir.
- 3.1.1. Müstəvi üzərində düz xətlərin, düz xətlə çevrənin, çevrələrin qarşılıqlı vəziyyəti haqqında biliklərini nümayiş etdirir.
- 3.1.3. Qonşu bucaqların və qarşılıqlı bucaqların xassələrinə aid məsələləri həll edir.
- 3.1.4. Çevrə və dairənin elementlərini (vətər, seqment, sektor, mərkəzi bucaq) bilir, onların xassələrini tətbiq edir.
- 3.1.5. Müstəvi üzərində düz xətlə çevrənin qarşılıqlı vəziyyətini müəyyən edir.
- 3.2.2. Fiqurla oxa nəzərən simmetrik olan fiqurun həmin fiqurla konqruent olduğunu göstərir.
- 3.2.3. Müstəvi üzərində koordinatları verilmiş nöqtəni qurur və verilmiş nöqtənin koordinatlarını tapır.
- 5.1.3. Toplanmış ədədi məlumatların modasını, medianını və ədədi ortasını tapır.

- 5.2.2. Azehtimallı və çoxehtimallı hadisələri fərqləndirir.
- 5.2.3. Nisbətən mürəkkəb hadisələrdə əlverişli hallar sayını tapır.

VII sinif

- 1.1.1. Rasional ədədləri oxuyur və yazır.
- 1.1.2. Rasional ədədləri müqayisə edir və düzür.
- 1.1.3. Rasional ədədə uyğun olan nöqtəni koordinat düz xətti üzərində göstərir.
- 1.1.4. Çoxluqların birləşməsi və kəsişməsi xassələrini məsələlər həllinə tətbiq edir
- 1.2.1. Əməllərin yerinə yetirilmə ardıcılığını gözləməklə ədədi ifadənin qiymətini tapır (natural üstlü qüvvət də daxil olan).
- 1.2.2. Natural üstlü qüvvətin xassələrini tətbiq edir.
- 1.2.3. Natural üstlü qüvvət daxil olan ifadələri sadələşdirir.
- 1.2.4. Ədədi ifadələrin qiymətinin tapılmasına müxtəsər vurma düsturlarını tətbiq edir.
- 2.1.1. Həyati situasiyaya uyğun xətti tənlik və ya iki dəyişənli iki xətti tənliklər sistemi tərtib edir.
- 2.1.3. Rasional ədədlər çoxluğunda verilmiş cütlərin koordinatları arasında xətti asılılığın olub-olmamasını müəyyən edir.
- 2.2.1. Çoxhədlilər üzərində toplama, çıxma və vurma əməllərini yerinə yetirir.
- 2.2.2. Birdəyişənli xətti tənliyi, modul işarəsi daxilində dəyişənli tənliyi və ikidəyişənli iki xətti tənliklər sistemini həll edir.
- 2.2.3. Modul işarəsi daxilində dəyişənli olan sadə bərabərsizliklərin həllini seçmə üsulu ilə müəyyən edir.
- 3.1.1. Üçbucağın əsas elementləri və onlar arasındakı münasibətləri bilir, həndəsi təsvir edir.
- 3.1.3. İki paralel düz xətti üçüncü ilə kəsəndə alınan bucaqların xassələrini tətbiq edir.
- 3.1.4. Üçbucağın daxili bucaqlarının cəmi haqqında teoremi və xarici bucağının xassəsini tətbiq edir.
- 3.2.2. Üçbucaqların konqruyentlik əlamətlərini bilir və tətbiq edir.
- 3.2.3. $y=kx+b$ tənliyi ilə verilmiş düz xəttin qrafikini qurur, bu düz xəttin koordinat oxları ilə kəsişmə nöqtələrini müəyyən edir.
- 4.1.1. Eyni adlı kəmiyyətlərin ölçü vahidlərinin birindən digərinə keçir.
- 5.2.1. Aparılan sınaqda elementar hadisələrin sayını tapır və onun əsasında hadisənin ehtimalını hesablayır.
- 5.2.2. Nisbətən mürəkkəb hadisə üçün əlverişli halların sayını müəyyən edir.
- 5.2.3. Ehtimalların toplanması düsturunu tətbiq edir.

VIII sinif

- 1.1.2. İrrasional ədədləri müqayisə edir və düzür.
- 1.1.3. İrrasional ədədə uyğun olan nöqtəni koordinat düz xətt üzərində təxmini göstərir.
- 1.1.4. Çoxluqlar üzərində əməllərin xassələrini tətbiq edir.
- 1.2.1. Mənfi olmayan həqiqi ədədin hesabi kvadrat kökünün xassələrini tətbiq edərək ifadələrin qiymətini tapır.
- 1.2.2. Tam üstlü qüvvətin xassələrini tətbiq edir.
- 1.2.3. Kvadrat kök daxil olan ədədi ifadələri sadələşdirir.
- 1.2.4. Müxtəsər vurma düsturlarının köməyi ilə kvadrat kök daxil olan ifadələrin qiymətini tapır.
- 1.2.5. Nisbət və tənəsübün xassələrini, faizin düsturlarını müxtəlif məsələlərin həllinə tətbiq edir.
- 2.1.1. Həyati situasiyaya uyğun kvadrat tənlik qurur.
- 2.1.2. Birdəyişənli xətti bərabərsizliyə gətirilən sadə məsələləri həll edir.
- 2.1.3. Həqiqi ədədlər çoxluğunda verilmiş cütlərin koordinatları arasında kvadratik asılılığın olub-olmamasını müəyyən edir.
- 2.2.1. Rasional ifadələr üzərində əməlləri yerinə yetirir.
- 2.2.2. Kvadrat tənlikləri həll edir.
- 2.2.3. Modul işarəsi daxilində dəyişənli olan və xətti bərabərsizliyə gətirilən bərabərsizlikləri həll edir.
- 2.3.1. Sərbəst düşən cismin getdiyi yolun zamandan asılılığını kvadratik funksiya şəklində ifadə edir.
- 3.1.1. Dördbucaqlının əsas elementlərini və onlar arasındakı münasibətləri bilir, həndəsi təsvir edir.
- 3.1.3. Pifaqor teoremini tətbiq edir, iti bucağın triqonometrik funksiyalarının təriflərini bilir və bəzi bucaqların triqonometrik funksiyalarının qiymətini tapır.
- 3.1.4. Üçbucağın, paraleloqramın, rombun, trapesiyanın sahəsini hesablayır.
- 3.1.5. Dördbucaqlının təsnifatını (paraleloqram, düzbucaqlı, romb, trapesiya) və xassələrini bilir, paraleloqramın əlamətlərini tətbiq edir.
- 3.2.1. Dönmə anlayışını bilir və fiqurların çevrilməsinə onu tətbiq edir.
- 3.2.3. Uc nöqtələrinin koordinatlarına görə parçanın orta nöqtəsinin koordinatlarını tapır, verilmiş iki nöqtədən keçən düz xəttin tənliyini yazır.
- 5.2.1. Hadisələrin asılı olub-olmaması anlayışlarını başa düşür, asılı olmayan iki hadisənin hasilinin ehtimalını tapır.
- 5.2.2. Asılı olan iki hadisənin hasilinin ehtimalını tapır (şərti ehtimal).

5.2.3. Ehtimalların hesablanmasına aid məsələlərdə vurma qaydasını tətbiq edir.

IX sinif

- 1.1.2. Həqiqi ədədləri müqayisə edir və düzür.
- 1.1.3. Həqiqi ədədə uyğun olan nöqtəni koordinat düz xətti üzərində təxmini göstərir.
- 1.1.4. Çoxluqların birləşməsi və kəsişməsi xassələrini həqiqi ədədlər çoxluğu ilə bağlı məsələlər həllinə tətbiq edir.
- 1.2.1. n -ci ($n > 2$) dərəcədən kökün xassələrini tətbiq edərək ifadələrin qiymətini tapır.
- 1.2.2. Rasional üstlü qüvvətin xassələrini tətbiq edir.
- 1.2.3. n -ci ($n > 2$) dərəcədən kök daxil olan ifadələri sadələşdirir.
- 1.2.4. Müxtəsər vurma düsturlarını n -ci ($n > 2$) dərəcədən kök daxil olan ifadələrə tətbiq edir.
- 1.2.5. Praktiki məsələlərin həllinə (bank əməliyyatlarında, satış qiymətinin dəyişməsində) faizin düsturlarını tətbiq edir.
- 2.1.1. Həyati situasiyaya uyğun birdəyişənli tənlik və ya ikidəyişənli iki tənliklər sistemi tərtib edir.
- 2.1.3. Ardıcılıqların, ədədi və həndəsi silsilələrin xassələrini məsələ həllinə tətbiq edir.
- 2.2.1. Cəbri ifadələr üzərində eynilik çevirmələri aparır.
- 2.2.3. Kvadrat bərabərsizliyi həll edir.
- 2.3.1. Cəbri bərabərsizlikləri intervallar üsulu ilə həll edir.
- 3.1.1. Sınıq xətt və çoxbucaqlı anlayışları bilir, düzgün çoxbucaqlını təsvir edir.
- 3.1.3. Çevrəyə toxunanın və kəsənin xassələrini tətbiq edir.
- 3.1.4. Dairənin daxilinə və xaricinə çəkilmiş dördbucaqlının xassələrini məsələlər həllinə tətbiq edir.
- 3.1.5. Müstəvi üzərində vektor anlayışını, vektorların toplanması, çıxılması və ədədə vurulması qaydalarını riyazi və fiziki məsələlərə tətbiq edir.
- 3.2.1. Müstəvi üzərində paralel köçürmə anlayışını bilir və fiqurların çevrilməsinə onu tətbiq edir.
- 3.2.2. Hərəkət çevrilməsi anlayışını bilir və iki konqruent fiqurdan birini digərindən hərəkət çevirməsi ilə alır.
- 3.2.3. Verilmiş iki nöqtə arasındakı məsafə düsturunu bilir, mərkəzinin koordinatlarına və radiusuna görə çevrənin tənliyini yazır.
- 5.2.1. Birləşmələrin növlərini fərqləndirir və onlara aid sadə məsələləri həll edir.
- 5.2.3. Birləşmələrin köməyi ilə ehtimala aid sadə məsələləri həll edir.

FİZİKA

VI sinif

- 1.1.1. Mexaniki, istilik, elektromaqnit hadisələrini fərqləndirir.
- 1.1.2. Müxtəlif xarakterli fiziki hadisələrə dair sadə məsələlər həll edir.
- 1.1.3. Hərəkəti növlərinə görə qruplaşdırır.
- 2.1.1. Maddələri quruluşuna (aqrəqat hallarına) görə fərqləndirir.
- 2.1.2. Materiyanın formalarını fərqləndirir.
- 2.1.3. Materiyanın formalarına dair müşahidələrini sadə şəkildə təqdim edir.
- 2.1.4. Maddələrin quruluşuna (aqrəqat hallarına) dair sadə məsələlər həll edir.
- 2.2.1. Təbiətdəki əlaqəli sistemləri və qarşılıqlı təsirləri fərqləndirir.
- 3.1.1. Sadə ölçü cihazlarından istifadə edir.
- 3.2.1. İş prinsipi fiziki hadisələrə əsaslanan məişət qurğularından istifadə edir.

VII sinif

- 1.1.1. Mexaniki hadisələri və onların baş vermə səbəblərini şərh edir.
- 1.1.2. Mexaniki hərəkəti əlamətlərinə görə şərh edir.
- 1.1.3. Mexaniki hərəkətə aid məsələlər qurur və həll edir.
- 2.1.1. Qravitasiya sahəsini xarakterizə edən kəmiyyətləri izah edir.
- 2.1.2. Qravitasiya sahəsinə dair məsələlər həll edir.
- 2.1.3. Maddələri mexaniki xassələrinə görə fərqləndirir.
- 2.1.4. Maddələrin mexaniki xassələrinə dair məsələlər həll edir.
- 2.2.1. Təbiətdəki əlaqəli sistemlərdə qravitasiya qarşılıqlı təsirinin rolunu izah edir.
- 2.2.2. Ağırlyq, çəki, elastiklik və sürtünmə qüvvələrini fərqləndirir.
- 2.2.3. Təbiət qüvvələrinə (ağırlyq, çəki, sürtünmə, elastiklik) aid məsələlər qurur və həll edir.
- 3.1.1. Mexaniki hadisələrə dair cihaz və avadanlıqlardan istifadə edir.
- 3.1.2. Mexaniki hadisələrə uyğun fiziki kəmiyyətləri ölçür, hesablamalar aparır.
- 3.2.1. Texnika və istehsalatda istifadə olunan sadə mexaniki qurğuların prinsiplərini izah edir.
- 3.2.2. Mexaniki qurğuların yaradılmasında və inkişafında fizika elminin rolunu izah edir.

VIII sinif

- 1.1.1. İstilik və elektromaqnit (elektrik) hadisələrini və onların baş vermə səbəblərini şərh edir.
- 1.1.2. İstilik və elektromaqnit (elektrik) hadisələrinə aid məsələlər qurur və həll edir.
- 1.1.3. İstilik hərəkəti və elektrik cərəyanının mahiyyətini şərh edir.

- 1.1.4. Sabit cərəyan qanunlarına aid məsələlər qurur və həll edir.
- 1.1.5. İstilik hərəkəti və elektrik hadisələrinin qanunauyğunluqlarına aid topladığı məlumatları şərh edir.
- 2.1.1. Maddələri fiziki xassələrinə görə fərqləndirir.
- 2.1.2. Maddələrin fiziki xassələrinə aid məsələlər qurur və həll edir.
- 2.1.3. Elektrik sahəsini xarakterizə edən fiziki kəmiyyətləri izah edir.
- 2.1.4. Elektrik sahəsinə dair məsələlər həll edir.
- 2.2.1. Maddənin aqreqat hallarını molekulların düzülüşü, hərəkəti və qarşılıqlı təsirinə görə fərqləndirir.
- 2.2.2. Təbiətdəki əlaqəli sistemlərdə elektrik qarşılıqlı təsirinin rolunu izah edir.
- 2.2.3. İstilik hərəkəti və elektrik qarşılıqlı təsirinə dair məsələ qurur və həll edir.
- 3.1.1. İstilik və elektrik hadisələrinə aid ölçü cihazlarından istifadə edir.
- 3.2.1. Texnikada və istehsalatda istifadə olunan istilik hadisələrinə əsaslanan qurğuların iş prinsiplərini izah edir.
- 3.2.2. İstilik texnikasının yaranması və inkişafında fizika elminin rolunu dəyərləndirir.

IX sinif

- 1.1.1. Elektromaqnit (maqnit, işıq), atom və nüvə hadisələrini, onların baş vermə səbəblərini şərh edir.
- 1.1.2. Elektromaqnit (maqnit, işıq), atom və nüvə hadisələrinə aid məsələlər qurur və həll edir.
- 1.1.3. Yüklü zərrəciklərin, atom və nüvədəxili zərrəciklərin hərəkətini şərh edir.
- 1.1.4. Elektromaqnit (maqnit, işıq), atom və nüvə hadisələrinin qanunauyğunluqlarına dair topladığı məlumatları şərh edir.
- 2.1.1. Elektromaqnit və qravitasiya sahələrini müqayisəli şəkildə şərh edir.
- 2.1.2. Elektromaqnit və qravitasiya sahələrinə dair məsələlər qurur və həll edir.
- 2.1.3. Maddəni quruluşuna və xassələrinə görə təsnif edir.
- 2.1.4. Maddələrin quruluş və xassələrinə aid məsələlər qurur və həll edir.
- 2.2.1. Təbiətdəki əlaqəli sistemlərdə elektromaqnit və nüvə qarşılıqlı təsirinin rolunu izah edir.
- 2.2.2. Elektromaqnit və nüvə qarşılıqlı təsirinə dair məsələlər qurur və həll edir.
- 3.1.1. Elektromaqnit (maqnit və işıq), atom və nüvə hadisələrinə uyğun cihazlardan istifadə edir.
- 3.1.2. Elektromaqnit (maqnit və işıq), atom və nüvə hadisələrinə uyğun fiziki kəmiyyətlər arasındakı asılılığı müəyyən edir.
- 3.2.1. Müxtəlif fiziki hadisələrə (elektromaqnit, işıq, atom və nüvə) əsaslanan qurğuların iş prinsiplərini şərh edir.

KİMYA

VII sinif

- 1.1.1. Maddələri (bəsit, mürəkkəb, saf), qarışıqları tərkibinə və fiziki xassələrinə görə fərqləndirir.
- 1.2.1. Atomun tərkibini, atom-molekul təlimini izah edir.
- 1.3.1. Maddələrin formuluna əsasən sadə hesablamalar aparır.
- 2.1.1. Kimyəvi reaksiyaların əlamətlərini, əsas tiplərini, baş vermə səbəblərini izah edir.
- 2.2.1. Sadə reaksiyaların tənliklərini tərtib edir.
- 2.2.2. Sadə reaksiyaların tənliklərinə əsasən hesablamalar aparır.

VIII sinif

- 1.1.1. Maddələri (oksidlər, əsaslar, turşular, duzlar) tərkibinə görə təsnif edir.
- 1.2.1. Atomun quruluşunu, kimyəvi rabitələri, elektrolit məhlulunda baş verən prosesləri şərh edir.
- 1.3.1. Atomun quruluşuna, kimyəvi rabitələrə, elektrolit məhlulunda baş verən proseslərə aid məsələlər qurur və həll edir.
- 2.1.1. Kimyəvi reaksiyaları təsnif edir, qanunauyğunluqlarını izah edir.
- 2.2.1. Mühüm qeyri-üzvi birləşmələrə aid reaksiya tənliklərini tərtib edir.
- 2.2.2. Mühüm qeyri-üzvi birləşmələrə aid reaksiya tənliklərinə əsasən hesablamalar aparır.

IX sinif

- 1.1.1. Maddələrin (metallar, qeyri-metallar və onların birləşmələri, sadə üzvi birləşmələr) quruluşunu, fiziki xassələrini şərh edir.
- 1.2.1. Maddələrin (metallar, qeyri-metallar və onların birləşmələri, sadə üzvi birləşmələr) quruluşunun xassələrinə təsirini şərh edir.
- 1.3.1. Metallar, qeyri-metallar və onların birləşmələrinə, sadə üzvi birləşmələrə aid məsələlər qurur və həll edir.
- 2.1.1. Metallar, qeyri-metallar və onların birləşmələrinə, sadə üzvi birləşmələrə aid reaksiyaların qanunauyğunluqlarını izah edir.
- 2.2.1. Metallar, qeyri-metallar və onların birləşmələrinə, sadə üzvi birləşmələrə aid reaksiya tənliklərini tərtib edir.
- 2.2.2. Metallar, qeyri-metallar və onların birləşmələrinə, sadə üzvi birləşmələrə aid reaksiya tənliklərinə əsasən hesablamalar aparır.
- 4.1.1. Metallar və qeyri-metalların, onların birləşmələrinin, sadə üzvi birləşmələrin tətbiqinə və həyatda roluna dair referatlar hazırlayır.

HƏRBİ LİSEYLƏRƏ QƏBUL İMTAHANI PROQRAMLARI

AZƏRBAYCAN DİLİ

(V-IX siniflər həcmində)

Proqram fənn kurikulumu üzrə təlim nəticələrinə uyğun olaraq V-IX sinif dərslərləri əsasında hazırlanmışdır.

İmtahanda məzmun standartlarının təlim nəticələrində nəzərdə tutulmuş tətbiqetmə, tədqiqetmə, əlaqələndirmə, uyğunluğu müəyyən etmə, fərqləndirmə, fikrini sxemlər, cədvəllərlə ifadə etmə, mühakiməyürütmə, əsaslandırma bacarıqlarının sistemli şəkildə nümayiş etdirilməsi tələb olunur.

Proqram 3 məzmun xətti üzrə (“Oxu”, “Yazı”, “Dil qaydaları”) alt standartların reallaşdırılması üçün verilmiş materialları əhatə edir.

Qəbul imtahanı zamanı “Dinləyib-anlama və danışma” məzmun xətti üzrə bilik və bacarıqların yoxlanılması xüsusi texniki vasitələr tələb etdiyindən bu məzmun xətti ilə bağlı tapşırıqlardan istifadə məqsədəuyğun hesab edilməmişdir.

“Oxu” məzmun xətti ilə bağlı, əsasən, aşağıdakılara uyğun bilik və bacarıqlar nümayiş etdirilməlidir: mətni tərkib hissələrinə ayırmaq, onları fərqləndirmək, giriş, əsas hissə, nəticəyə görə adlandırmaq, mətnin məzmun və strukturunu mənimsədiyini nümayiş etdirmək, tərkib hissələri arasında əlaqəni gözləməklə mətni genişləndirmək, tanış olmayan söz və ifadələrin, eləcə də həqiqi və məcazi mənalı söz və ifadələrin mənasını kontekstə uyğun dəqiqləşdirmək, şərh etmək, məndəki əsas fikri müəyyən etmək, fikrə münasibətini fakt və məlumatlarla əsaslandırmaq, zəngin söz ehtiyatına malik olduğunu nümayiş etdirmək.

“Yazı” məzmun xətti üzrə, əsasən, aşağıdakılara uyğun bilik və bacarıqlar nümayiş etdirilməlidir: dil qaydalarını yazılı nitqə tətbiq etmək, rabitəli yazı vərdişlərinə yiyələndiyini nümayiş etdirməklə verilmiş mövzuya uyğun mətn hazırlamaq, mövzu ilə bağlı fakt və dəlillər müəyyən edib yazmaq, verilmiş mətnin hissələrini plan əsasında məntiqi cəhətdən əsaslandırmaq, plan qurmaq, faktlardan və sitatlardan istifadə etmək.

Qəbul imtahanında Azərbaycan dili fənn kurikulumunun müəyyən etdiyi “Dil qaydaları” məzmun xəttinə aid bütün alt standartların hamısı üzrə bilik və bacarıqların yoxlanılması mümkündür.

“Dil qaydaları” məzmun xətti üzrə isə, əsasən, aşağıdakılarla bağlı bilik və bacarıqlar nümayiş etdirilməlidir:

Fonetika. Danışiq səsləri. Saitlərin növləri. Samitlərin növləri. Ahəng qanunu. Saitlərin uzun tələffüzü. Başqa dillərdən keçmə sözlərdə “o” saitinin “a” kimi tələffüzü. Söz sonunda “b”, “c”, “d”, “g” samitlərinin tələffüzü. “K” samitinin yazılışı və tələffüzü. “Q” samitinin yazılışı

və tələffüzü. Qoşa samitlə bitən təkhecalı sözlər. Qoşasamitli sözlərin tələffüzü. Sözüün hərf və səs tərkibi.

Leksika. Sözüün leksik və qrammatik mənası. Sözüün məcazi mənası. Frazoloji birləşmələr. Çoxmənalı sözlər. Omonimlər. Sinonimlər. Antonimlər. Terminlər. Arxaizmlər. Etimologiya.

Sözüün tərkibi. Kök və şəkilçi. Leksik və qrammatik şəkilçilər. Sözüün başlanğıc forması. Şəkilçilərin variantları. İkivariantlı və dördvariantlı şəkilçilər. Bir cür yazılan şəkilçilər. Sözüün şəkilçilər.

Bitişdirici samitlər (n, y, s).

Söz yaradıcılığı. Quruluşuna görə sözlərin bir-birindən fərqləndirilməsi.

Sadə sözlər.

Düzəltmə sözlər.

Eyniköklü sözlər.

Mürəkkəb sözlər.

Bitişik və defislə yazılan mürəkkəb sözlər. Sözüün tərkibinə görə təhlili.

Morfologiya. Əsas və köməkçi nitq hissələri.

İsim, onun əşya adı bildirməsi. Konkret və mücərrəd isimlər.

İsmin quruluşca növləri. Düzəltmə isimlər.

Mürəkkəb isimlər və onların yaranması. Mürəkkəb isimlərin yazılışı. Bitişik və defislə yazılan mürəkkəb isimlər.

Ümumi və xüsusi isimlər.

Tək və cəm isimlər. Toplu isimlər və onların cəm isimlərdən fərqi.

İsmin halları. Qeyri-müəyyənlik bildirən yiyəlik hal. Qeyri-müəyyənlik bildirən təsirlik hal. Yönlük halda olan bəzi sözlərin tələffüzü. Çıxışlıq hal şəkilçisinin bəzən fərqli tələffüz olunması.

İsmin mənsubiyyətə görə dəyişməsi.

Mənbə, mövqə, mənafe, tale, mənsə, su, nə sözlərinin mənsubiyyətə görə dəyişməsi.

Bəzi ikihecalı isimlərin kökündə saitənin düşməsi.

Xəbərlilik şəkilçiləri.

Sifət, onun əşyaya aid əlamət və keyfiyyət bildirməsi. Sifətin quruluşca növləri. Düzəltmə sifətlər.

Mürəkkəb sifətlər və onların yazılışı. Bitişik və defislə yazılan mürəkkəb sifətlər. Mürəkkəb sifətlərin yaranma yolları.

Sifətin dərəcələri. Azaltma və çoxaltma dərəcələrinin yaranması üsulları.

Say, onun əşya ilə bağlı miqdar və sıra bildirməsi.

Sayın mənaca növləri: miqdar və sıra sayları.

Miqdar saylarının növləri. Müəyyən miqdar sayları.

Qeyri-müəyyən miqdar sayları. Kəsr sayları.

Numerativ sözlər.

Sayın quruluşca növləri.

Sayıların yazılışı (sözlərlə, ərəb rəqəmləri ilə, Roma rəqəmləri ilə, ərəb rəqəmləri və sözlə). Miqdar saylarında şəkilçilərin yazılışı. Sıra saylarının yazılışı.

Defislə yazılan mürəkkəb saylar.

Saylarla işlənən isimlərin təkdə və cəmdə olması.

Əvəzlik, onun əsas nitq hissələrinin yerində işlənməsi. Əvəzliyin mənaca növləri.

Şəxs əvəzlilikləri. Şəxs əvəzliliklərinin şəxsə və kəmiyyətə görə dəyişməsi.

İşarə əvəzlilikləri.

“**O**”, “**bu**” əvəzliliklərindən sonra vergülün işlənməsi.

Sual əvəzlilikləri.

Qeyri-müəyyən əvəzliliklər.

Təyini əvəzliliklər.

Əvəzliyin quruluşca növləri: sadə əvəzliliklər, düzəltmə əvəzliliklər, mürəkkəb əvəzliliklər.

Feil, onun əşyanın hərəkətini bildirməsi.

Təsdiq və inkar feillər.

Feilin şəxsə görə dəyişməsi.

Feilin quruluşca növləri. Sadə, düzəltmə, mürəkkəb feillər.

Defislə yazılan mürəkkəb feillər. Ayrı yazılan mürəkkəb feillər.

Feilin şəkilləri. Xəbər şəkli. Xəbər şəklinin həm zamana, həm də şəxsə görə dəyişməsi.

Feilin indiki zamanı. Feilin keçmiş zamanı. Feilin gələcək zamanı.

Xəbər şəklində olan feillərin yazılışı və tələffüzü.

Əmr şəkli.

Arzu şəkli.

Vacib şəkli.

Lazım şəkli.

Şərt şəkli.

Hərəkətin subyektivi və obyektivi.

Feilin qrammatik mənə növləri: məlum, məchul, şəxssiz, qayıdış, qarşılıq-birgəlik, icbar feillər.

İdi, imiş, isə hissəcikləri.

İdi, imiş hissəcikləri və keçmiş zaman şəkilçiləri.

İsə hissəciyi və feilin şərt şəkli.

Cümlədə *isə* hissəciyinin qoşulduğu sözdən sonra vergülün işlənməsi.

Feilin təsriflənməyən formaları.

Məsdər, feili sifət, feili bağlama feilin şəxsə və kəmiyyətə görə dəyişməyən formaları kimi. Məsdərin ismin bəzi xüsusiyyətlərinə malik olması.

Feili sifətin hərəkət, əlamət, keyfiyyət və zaman anlayışı bildirməsi. Feili sifətin sifətin bəzi xüsusiyyətlərinə malik olması.

Feili sifətin feildən düzələn sifətlərdən fərqləndirilməsi. Feili bağlamanın həm zərf, həm də feilin xüsusiyyətlərini daşması.

Zərf, onun, əsasən, hərəkətlə bağlı olması.

Zərfin quruluşca növləri: sadə, düzəltmə, mürəkkəb zərflər. Mürəkkəb zərflərin yazılışı. Bitişik, defislə və ayrı yazılan zərflər.

Zərflərin mənaca növləri: tərzi-hərəkət zərfləri, zaman zərfləri, yer zərfləri, kəmiyyət zərfləri.

Həm zərf, həm də digər nitq hissələri kimi işlənə bilən sözlər.

Köməkçi nitq hissələri.

Qoşmanın müxtəlif qrammatik mənə çalarları yarada bilməsi.

Qoşmaların deyilişi və yazılışı. Çoxhecalı qoşmaların ayrı, təkhecalı qoşmaların bitişik yazılması.

Bağlayıcı sözlər, cümlə üzvləri və cümlələr arasında əlaqə yaradan köməkçi nitq hissəsi kimi.

Bağlayıcılarda vergülün işlənməsi.

Mürəkkəb bağlayıcılar və onların yazılışı.

Ədatın cümlədə fikrin təsirli olmasına kömək edən köməkçi nitq hissəsi olması.

Ədatların orfoqrafiyası. Bitişik və ayrı yazılan ədatlar.

Təsdiq və inkar bildiren ədatlarda vergülün işlənməsi.

Modal sözlər danışanın ifadə etdiyi fikrə münasibət bildiren köməkçi nitq hissəsi kimi.

Modal sözlərdə vergülün işlənməsi.

Nida hiss-həyəcan bildiren köməkçi nitq hissəsi kimi.

Nidalarda vergül və nida işarəsinin işlənməsi.

Əsas və köməkçi nitq hissələrinin omonimliyi.

Köməkçi nitq hissələrinin bir-biri ilə omonimliyi.

Köməkçi nitq hissələrinin sinonimliyi.

Bəzi bağlayıcı və ədatların müəyyən şəkilçilərdən fərqləndirilməsi.

Sintaksis.

Söz birləşməsi.

Söz birləşmələrinin əsas və asılı tərəfləri.

Əsas tərəfə görə söz birləşmələrinin növləri.

İsmi birləşmələr.

Mürəkkəb adlar. Mürəkkəb adların yazılışı.

Feili birləşmələr və onların növləri.

Əsas tərəfi məsdərlə ifadə olunan feili birləşmələr.

Əsas tərəfi feili sifətlə ifadə olunan feili birləşmələr.

Əsas tərəfi feili bağlama ilə ifadə olunan feili birləşmələr.

Sintaktik əlaqələr və onların növləri.

Tabesizlik əlaqəsi.

Tabelilik əlaqəsi.

Tabelilik əlaqəsinin yaranmasında ismin hal, mənsubiyyət və xəbərlik şəkilçilərinin rolu.

Uzlaşma əlaqəsi.

Cümlənin qrammatik əsası.

Mübtəda.

Mübtədanın ifadə vasitələri.

Xəbər.

Xəbərin ifadə vasitələri.

Feili xəbər. Feili xəbərin feilin müxtəlif şəkilləri və frazeoloji birləşmələrlə ifadə olunması.

İsmi xəbər. İsmi xəbərin ifadə vasitələri.

Suala cavab verməyən *var, yox, lazım, mümkün* və s. sözlərin ismi xəbər kimi işlənməsi.

“*Deyil*” sözünün adlara qoşulması ilə yaranan ismi xəbərlər.

Xəbərin mübtədə ilə şəxsə və kəmiyyətə görə uzlaşması.

Cümlənin II dərəcəli üzvləri.

Tamamlıq.

Tamamlığın ifadə vasitələri.

Təyin. Təyinin bütün cümlə üzvlərinə aid olması.

Təyinin ifadə vasitələri.

Zərflik. Zərfliyin, əsasən, feili xəbərə aid olması.

Zərfliyin mənaca növləri.

Tərzi-hərəkət zərfliyi.

Zaman zərfliyi.

Yer zərfliyi.

Məqsəd zərfliyi.

Kəmiyyət zərfliyi.

Səbəb zərfliyi.

Zərfliyin ifadə vasitələri.

Həmcins üzvlər.

Bütün cümlə üzvlərinin həmcins ola bilməsi.

Həmcins üzvlərdə tabesizlik əlaqəsi.

Həmcins üzvləri bir-birinə bağlayan vasitələr.

Həmcins üzvlərdə qrammatik şəkilçilərin, hissəciklərin və qoşmaların ixtisarı.

Həmcins üzvlərdə ümumiləşdirici sözlər.

Ümumiləşdirici sözlərdə durğu işarələrinin işlənməsi.

Cümlədə söz sırası.

Əlavələr.

Əlavələrdə tire və vergül işarəsindən istifadə edilməsi.

Xitab. Xitablarda vergülün işlənməsi.

Ara sözlər. Ara sözlərdə vergülün işlənməsi.

Cümlə. Söz-cümlə. Söz-cümlələrin ifadə vasitələri.

Nəqli cümlə.

Sual cümləsi.

Əmr cümləsi.

Nida cümləsi.

Müəyyən şəxslə cümlə.

Qeyri-müəyyən şəxslə cümlə.

Ümumi şəxslə cümlə.

Şəxssiz cümlə.

Adlıq cümlə.

Cümlələrin quruluşca növləri. Sadə cümlənin bir, mürəkkəb cümlənin iki və daha artıq qrammatik əsasının olması.

Mürəkkəb cümlə

Tabesiz mürəkkəb cümlə. Tabesiz mürəkkəb cümlənin tərkib hissələrini bir-birinə bağlayan vasitələr (intonasiya, tabesizlik bağlayıcıları).

Tabeli mürəkkəb cümlələr.

Baş və budaq cümlə. Tabeli mürəkkəb cümlənin tərkib hissələrini bir-birinə bağlayan vasitələr (intonasiya,

tabelilik bağlayıcıları, digər vasitələr). Tabeli mürəkkəb cümlələrdə vergül işarəsindən istifadə edilməsi.

Tabeli mürəkkəb cümlələrdə bağlayıcı sözlər.

Baş və budaq cümlələrin yeri.

Vasitəsiz nitq. Vasitəsiz nitqdə durğu işarələri (qoşa nöqtə, dırnaq, vergül, tire).

Vasitəli nitq.

ƏSAS ƏDƏBİYYAT SİYAHISI

1. R.Ə.İsmayilov, D.N.Cəfərova, G.S.Xudiyeva, X.A.Qasımova. “Azərbaycan dili”. 5-ci sinif, Bakı – 2016, 2019.
2. R.Ə.İsmayilov, D.N.Cəfərova, S.Məmmədova. “Azərbaycan dili”. 6-cı sinif, Bakı – 2017, 2019.
3. R.Ə.İsmayilov, A.X.Rüstəmov, H.Allahverdi, S.Məmmədova. “Azərbaycan dili”. 7-ci sinif, Bakı – 2016, 2018.
4. T.M.Hacıyev, S.Q.Bektaş, M.H.Vəliyeva, Y.İ.Hüseynova. “Azərbaycan dili”. 8-ci sinif, Bakı – 2019.
5. T.M.Hacıyev, S.Q.Bektaş, Y.İ.Hüseynova. “Azərbaycan dili”. 9-cu sinif, Bakı – 2016, 2019.

ƏLAVƏ ƏDƏBİYYAT SİYAHISI

1. “Azərbaycan dili”. 5-9-cu siniflər üçün yeni təhsil proqramı (kurikulum) üzrə qiymətləndirmə tapşırıqları və test tapşırıqları kitabçaları. “Abituriyent” jurnalının 1-ci nömrəsinin əlavəsi. – Bakı, 2019.
2. Orfoqrafiya, orfoepiya lüğəti. DİM – “Abituriyent”. – Bakı, 2019.
3. “Azərbaycan dili”. Yeni təhsil proqramı üzrə imtahanlara hazırlaşanlar, yuxarı sinif şagirdləri və müəllimlər üçün vəsait. – Bakı, 2019.
4. “Azərbaycan dili”. Test toplusu. “Abituriyent” jurnalının 1-ci nömrəsinin əlavəsi. Bakı, 2019.

Proqram Dövlət İmtahan Mərkəzində 21 oktyabr 2019-cu il tarixində keçirilmiş elmi-metodiki seminarda (Protokol № 2) müzakirə edilərək qəbul olunmuşdur.

Seminarın rəhbəri: filologiya elmləri doktoru, professor T.M.Hacıyev.

Dövlət İmtahan Mərkəzi proqramın hazırlanmasında zəhməti olan seminar iştirakçılarına dərin minnətdarlığını bildirir.

RIYAZIYYAT

(V-IX siniflər həcmində)

Proqram fənn kurikulumu üzrə təlim nəticələrinə uyğun olaraq V-IX sinif dərsləkləri əsasında hazırlanmışdır.

Proqram fənn kurikulumunun riyaziyyat fənni üçün müəyyən etdiyi 5 (“Ədədlər və əməllər”, “Cəbr və funksiyalar”, “Həndəsə”, “Ölçmə”, “Statistika və ehtimal”) məzmun xətti üzrə 12 əsas standartın reallaşdırılması ilə bağlı təlim materiallarını əhatə edir.

İmtahanda məzmun standartlarının təlim nəticələrində nəzərdə tutulmuş tətbiqetmə, tədqiqetmə, əlaqələndirmə, uyğunluğu müəyyənetmə, fərqləndirmə, fikrini sxemlər, cədvəllərlə ifadəetmə, mühakimə-yürütmə, əsaslandırma bacarıqlarının sistemli şəkildə nümayiş etdirilməsi tələb olunur.

Ədədlər və əməllər məzmun xəttinə aid alt standartlar üzrə natural, rəsonal və həqiqi ədədləri oxuyub-yazmaq, onları müqayisə etmək, onlar üzərində əməlləri yerinə yetirmək və uyğun nöqtələri koordinat düz xəttində göstərmək, iki sonlu çoxluq üzərində əməllər yerinə yetirmək və onların xassələrini məsələ həllinə, habelə həqiqi ədədlər çoxluğu ilə bağlı məsələlər həllinə tətbiq etmək kimi bilik və bacarıqlar, natural, tam və rəsonal üstlü qüvvətin xassələrini bilmək, onları ardıcıl yerinə yetirmək vərdişləri, şagirdlərin n -ci ($n \geq 2$) dərəcədən kökün xassələrini tətbiqetmə qabiliyyəti yoxlanılır. Həmçinin sadə və mürəkkəb faiz artımı düsturlarını sadə məsələlərin həllinə tətbiq etmək bacarığı, habelə praktik məsələlərin həllində faiz düsturlarının tətbiqi və təqribi qiymətləndirmə bacarıqları yoxlanılır.

Cəbr və funksiyalar məzmun xəttinə aid alt standartlar üzrə müxtəlif situasiyalardakı problemləri cəbri şəkildə ifadə etmək, araşdırmaq, cəbri prosedurları yerinə yetirmək, gündəlik həyatda rast gəlinən kəmiyyətlər arasında asılılıqları funksiyalar vasitəsi ilə ifadə etmək kimi bilik və bacarıqlar yoxlanılır. O cümlədən müxtəlif ədədlər çoxluğunda bərdəyişənli tənlikləri (xətti, kvadrat) həll etmək bacarıqları, sadə xətti və kvadrat bərabərsizliklərin araşdırılması vərdişləri və həll etmək bacarıqları, o cümlədən bərabərsizliklərin intervallar üsulu ilə həll etmək bacarıqları, modul işarəsi daxilində dəyişəni olan sadə tənlik və bərabərsizliklərin həlli və araşdırılması qabiliyyətləri yoxlanılır. Həmçinin rəsonal ifadələrin, kvadrat kök və n -ci dərəcədən kök daxil olan ifadələrin çevrilməsi, habelə ardıcılıqların, ədədi və həndəsi silsilələrin xassələrinin məsələ həllinə tətbiq etmə vərdişləri yoxlanılır.

Həndəsə məzmun xəttinə aid alt standartlar üzrə həndəsi təsvir, təsəvvür və məntiqi mühakimələrin köməyi ilə fiqurların əlamət və xassələrini araşdırmaq, habelə problem həlli situasiyalarına həndəsi çevirmələri və simmetriyanı tətbiq etmək kimi bilik və bacarıqlar yoxlanılır. O cümlədən, ən sadə fiqurlar, üçbucaqlar, dördbucaqlılar, çevrə və dairə, çoxüzlülər haqqında bilik və bacarıqlar, onların xassələrinin tətbiqi vərdişləri yoxlanılır.

Ölçmə məzmun xəttinə aid alt standartlar üzrə ölçü vahidləri haqqında, bir ölçü vahidindən digərinə keçid (o cümlədən çoxişlənən beynəlxalq ölçü vahidlərini tanımaq və birindən digərinə keçid) kimi bilik və bacarıqlar yoxlanılır.

Statistika və ehtimal məzmun xəttinə aid alt standartlar üzrə statistik məlumatları toplamaq, sistemləşdirmək, təhlil etmək, ehtimal nəzəriyyəsinin əsas anlayışlarını başa düşmək və onları tətbiq etmək kimi bilik və bacarıqlar yoxlanılır.

NATURAL ƏDƏDLƏR

Natural ədədlər və onların onluq say sistemində yazılışı. Natural ədədlər üzərində əməllər: natural ədədlərin toplanması, çıxılması, vurulması və bölünməsi. Toplamanın və vurmanın qanunları. Çoxrəqəmli ədədlərin yuvarlaqlaşdırılması.

Tam və qalılıq bölmə. Bölmə və bölünən. 2-yə; 3-ə; 5-ə; 9-a; 10-a bölünmə əlamətləri. Sadə və mürəkkəb ədədlər. Qarşılıqlı sadə ədədlər. Natural ədədlərin sadə vuruqlara ayrılması. Ən böyük ortaq bölən (ƏBOB), ən kiçik ortaq bölünən (ƏKOB).

ADİ KƏSRLƏR

Adi kəsir. Düzgün və düzgün olmayan kəsrlər. Kəsirin əsas xassəsi. Kəsrlərin ixtisarı. Adi kəsrlərin müqayisəsi. Qarışıq ədədlər. Qarışıq ədədlər üzərində əməllər. Hissələr və diaqramlar.

Ədədin hissəsinin və hissəsinə görə ədədin tapılması.

ONLUQ KƏSRLƏR

Onluq kəsrlər. Onluq kəsirin tam və kəsir hissəsi. Onluq kəsrlərin müqayisəsi. Onluq kəsrlər üzərində əməllər. Dövrü onluq kəsir. Onluq kəsirin adi kəsirə və adi kəsirin onluq kəsirə çevrilməsi. Adi və onluq kəsrlər üzərində bərdəyişən əməllər.

HƏQİQİ ƏDƏDLƏR

Mənfi ədəd anlayışı. Əks ədədlər. Tam ədədlər. Tam ədədlər üzərində əməllər. Qarşılıqlı tərs ədədlər. Rəsonal ədədlər. Rəsonal ədədlərin koordinat düz xətti üzərində təsviri. Ədədin modulu. Koordinat oxu. İki nöqtə arasındakı məsafə. Rəsonal ədədlərin müqayisəsi. İrrəsonal ədədlər. Həqiqi ədədlər.

NİSBƏT. TƏNASÜB. FAİZ

Nisbət. Tənasüb və onun xassələri. Düz və tərs mütənasib kəmiyyətlər. Ədədin verilmiş ədədlərlə düz mütənasib hissələrə bölünməsi.

Faiz. Ədədin faizinin tapılması. Faizinə görə ədədin tapılması. İki ədədin faiz nisbəti. Kəmiyyətlərin dəyişməsinin faizlə ifadəsi.

RASİONAL İFADƏLƏR

Ədədi ifadələr. Dəyişəni olan ifadələr. İfadələrin qiymətlərinin müqayisəsi.

Natural üstlü qüvvət. Natural üstlü qüvvətlərin vurulması, bölünməsi, qüvvətə yüksəldilməsi.

Birhədlilər və çoxhədlilər, onların standart şəkli. Birhədlilərin vurulması və qüvvətə yüksəldilməsi, birhədlinin çoxhədliyə vurulması, çoxhədlilərin toplanması, çıxılması, vurulması.

Eyniliklər və eynilik çevrilmələri.

Müxtəsər vurma düsturları. Müxtəlif üsullarla çoxhədlinin vuruqlara ayrılması.

Rasional ifadələr. Rasional ifadələrdə dəyişənin mümkün qiymətləri (DMQ). Rasional ifadələr üzərində əməllər: məxrəcləri eyni olan kəsrlərin toplanması və çıxılması, məxrəcləri müxtəlif olan kəsrlərin toplanması və çıxılması, rasional ifadələrin vurulması, qüvvətə yüksəldilməsi, bölünməsi.

Rasional ifadələrin eynilik çevrilmələri.

n*-ci DƏRƏCƏDƏN KÖK.*RASİONAL ÜSTLÜ QÜVVƏT**

Kvadrat kökün tərfi. Hesabi kvadrat kök. Kvadrat kökün xassələri: hasilin və kəsrin kvadrat kökü, qüvvətin kvadrat kökü. $\sqrt{a^2} = |a|$ eyniliyi. Vuruğun kök işarəsi altından çıxarılması və vuruğun kök işarəsi altına salınması. $x^2 = a$ tənliyinin həlli. Kəsrin məxrəcinin irrasionalıqdan azad edilməsi. Kvadrat köklər daxil olan ifadələrin çevrilməsi. İki ədədin həndəsi ortası.

Tam üstlü qüvvət. Tam üstlü qüvvətlərin vurulması, qüvvətə yüksəldilməsi, bölünməsi.

Ədədin standart şəkli.

Həqiqi ədədin *n*-ci dərəcədən kökü və onun xassələri. Rasional üstlü qüvvət və onun xassələri. Qüvvətlərin müqayisəsi.

ÇOXLUQLAR

Çoxluq. Boş çoxluq. Alt çoxluq. Bərabər çoxluqlar. Çoxluqların birləşməsi, kəsişməsi, fərqi. Çoxluqlar üzərində əməllər. Eyer-Venn diaqramları. İki sonlu çoxluğun birləşməsinin elementlərinin sayı.

BİRDƏYİŞƏNLİ TƏNLİKLƏR VƏ TƏNLİK QURMAQLA MƏSƏLƏLƏR HƏLLİ

Tənlik və onun kökləri.

Birdəyişənli xətti tənlik. Xətti tənliyə gətirilən tənliklər və məsələlər.

Kvadrat tənlik. Natamam kvadrat tənliklər. Kvadrat tənliyin kökləri düsturu. Kvadrat tənliyə gətirilən məsələlər.

Viyet teoremi və onun tərsi olan teorem. Köklərinə görə kvadrat tənliyin qurulması.

Rasional tənliklər. Rasional tənliyə gətirilən məsələlər. Dəyişəni modul işarəsi daxilində olan sadə tənliklərin həlli.

TƏNLİKLƏR SİSTEMİ VƏ TƏNLİKLƏR SİSTEMİ QURMAQLA MƏSƏLƏLƏR HƏLLİ

İkidəyişənli xətti tənlik. İkidəyişənli xətti tənliklər sistemi və onun həlli üsulları. İkidəyişənli xətti tənliklər sisteminin həllinin varlığının araşdırılması. Xətti tənliklər sistemine gətirilən sadə məsələlərin həlli.

BƏRABƏRSİZLİKLƏR

Ədədi bərabərsizliklər və onların xassələri. Ədədi bərabərsizliklərin toplanması və vurulması. Ədədi aralıqlar. Birdəyişənli xətti bərabərsizliklərin həlli. İkiqat xətti bərabərsizliklərin həlli.

Dəyişəni modul işarəsi daxilində olan sadə bərabərsizliklərin həlli.

Kvadrat bərabərsizliklər. Cəbri bərabərsizliklərin intervallar üsulu ilə həlli.

ƏDƏDİ ARDICILLIQLAR. SİLSİLƏLƏR

Ədədi ardıcılıq. Ədədi silsilə. Ədədi silsilənin *n*-ci həddinin və ilk *n* həddinin cəmi düsturları. Həndəsi silsilə. Həndəsi silsilənin *n*-ci həddinin və ilk *n* həddinin cəmi düsturları. Sonsuz həndəsi silsilənin ($|q| < 1$) cəmi.

FUNKSİYALAR

Düzbucaqlı koordinat sistemi. Funksiya anlayışı. Funksiyanın təyin oblastı və qiymətlər çoxluğu. Funksiyanın qrafiki. Xətti funksiya və onun qrafiki. Xətti funksiyaların qrafiklərinin qarşılıqlı vəziyyəti.

$y = x^2$; $y = \frac{k}{x}$; $y = \sqrt{x}$ funksiyaları və onların qrafikləri. Kvadrat funksiya, onun xassələri və qrafiki.

SADƏ HƏNDƏSİ FİQURLAR

Nöqtə və düz xətt. Parça. Parçaların müqayisəsi. Şüa. Bucaq. Bucağın dərəcə ölçüsü. Bucaqların növləri. Qonşu və qarşılıqlı bucaqlar.

Paralel düz xətlər. İki paralel düz xəttin üçüncü düz xətlə kəsişməsindən alınan bucaqlar. Düz xətlərin paralellik əlamətləri. Paralel düz xətlərin xassələri.

Düz xətlərin perpendikulyarlığı. Nöqtədən düz xəttə qədər məsafə, iki paralel düz xətt arasındakı məsafə. Uyğun tərəfləri paralel və ya perpendikulyar olan bucaqlar.

ÜÇBUCAQLAR

Üçbucaq və onun əsas elementləri. Üçbucağın medianı, tən bölmə, hündürlüyü. Üçbucağın perimetri.

Konqruyent üçbucaqlar. Üçbucaqların konqruyentlik əlamətləri. Bərabəryanlı üçbucaq. Bərabəryanlı

üçbucağın oturacağına bitişik bucaqların xassəsi. Bərabəryanlı üçbucağın oturacağına çəkilmiş medianın xassəsi. Üçbucaq bərabərsizliyi.

Üçbucağın daxili bucaqlarının cəmi. Üçbucağın xarici bucağının xassəsi. Üçbucağın xarici bucaqlarının cəmi.

Düzbucaqlı üçbucaq və onun elementləri. Düzbucaqlı üçbucaqda iti bucağın sinusu, kosinusu, tangensi və kotangensi. 30° -li bucaq qarşısındakı katetin xassəsi.

Pifaqor teoremi. Perpendikulyar və mail. Mailin proyeksiyası.

Üçbucağın daxilinə və xaricinə çəkilmiş çevrələr.

ÇEVİRƏ VƏ DAİRƏ

Çevrə, dairə, çevrə qövsü. Çevrənin və çevrə qövsünün uzunluğu. Düz xətlə çevrənin qarşılıqlı vəziyyəti. Çevrəyə toxunan düz xətt. İki çevrənin qarşılıqlı vəziyyəti.

Mərkəzi bucaq. Çevrə daxilinə çəkilmiş bucaq. Çevrədə vətərlərin xassəsi. Kəsən və toxunanların əmələ gətirdiyi bucaqlar. Çevrədə mütənasib parçalar.

DÖRDBUCAQLILAR VƏ ÇOXBUCAQLILAR

Düzbucaqlı və onun əsas elementləri. Dördbucaqlının daxili və xarici bucaqlarının cəmi. Paraleloqram. Paraleloqramın xassələri və əlamətləri. Düzbucaqlı, romb, kvadrat.

Düzbucaqlının, rombun, kvadratın xassələri.

Fales teoremi. Üçbucağın orta xəttinin xassəsi.

Trapesiya. Trapesiyanın orta xəttinin xassəsi.

Çoxbucaqlılar. Çoxbucaqlının daxili və xarici bucaqları.

FİQURLARIN SAHƏSİ

Düzbucaqlının, üçbucağın, kvadratın, paraleloqramın, rombun, trapesiyanın və dairənin sahəsi.

FİQURLARIN OXŞARLIĞI

Fiqurların çevrilməsi. Oxşarlıq çevrilməsi. Mütənasib parçalar. Oxşar üçbucaqlar. Üçbucaqların oxşarlıq əlamətləri. Üçbucağın tən bölünənin və medianlarının xassələri. Düzbucaqlı üçbucaqların oxşarlığı.

KOORDİNATLAR ÜSULU. HƏRƏKƏT

Müstəvidə Dekart koordinat sistemi. Parçanın orta nöqtəsinin koordinatları. İki nöqtə arasında məsafə düsturu.

Mərkəzi simmetriya və ox simmetriyası.

VEKTORLAR

Koordinat müstəvisində vektorlar. Vektorun uzunluğu (mütləq qiyməti, modulu). Vektorların toplanması və çıxılması. Vektorun ədədə vurulması. Vektorun komponentləri. Komponentlərinə görə

vektorun uzunluğunun hesablanması. Komponentləri verilmiş vektorlar üzərində əməllər. Vektorların kollinearlıq şərti.

ÇOXÜZLÜLƏR

Düzbucaqlı paralelepiped, kub və onların səthinin sahəsi, həcmi.

STATİSTİKA VƏ EHTİMAL NƏZƏRİYYƏSİNİN ELEMENTLƏRİ

Məlumatların toplanması. Ədədi orta, median, moda və ən böyük fərq. Məlumatın təhlili.

Hadisə anlayışı. Yəqin hadisə. Mümkün olmayan hadisə. Təsadüfi hadisə. Asılı olmayan və asılı hadisələr. Mürəkkəb hadisə. Toplama və vurma prinsipləri. Birləşmələr nəzəriyyəsinin elementləri (permutasiya, kombinezon). Hadisənin mümkün və əlverişli hallarının sayı. Hadisənin ehtimalı.

ƏSAS ƏDƏBİYYAT SİYAHISI

1. N. Qəhrəmanova, F. Hüseyinov. Riyaziyyat 5. – Bakı, 2017, 2019.
2. S. İsmaylova, A. Hüseyinova. Riyaziyyat 6. – Bakı, 2017, 2018.
3. S. İsmaylova. Riyaziyyat 7. – Bakı, 2016, 2018.
4. N. Qəhrəmanova, M. Kərimov, İ. Hüseyinov, Riyaziyyat 8. – Bakı, 2019.
5. N. Qəhrəmanova, M. Kərimov, İ. Hüseyinov, Riyaziyyat 9. – Bakı, 2018, 2019.

ƏLAVƏ ƏDƏBİYYAT SİYAHISI

1. "Riyaziyyat" vəsait. "Abituriyent" jurnalının 1-ci nömrəsinin əlavəsi. – Bakı, 2019.
2. Riyaziyyat. 5-9-cu siniflər üçün "Yeni təhsil proqramı (kurikulum) üzrə qiymətləndirmə tapşırıqları və test tapşırıqları". "Abituriyent" jurnalının 1-ci nömrəsinin əlavəsi. – Bakı, 2019.
3. Riyaziyyat. Test toplusu. "Abituriyent" jurnalının 1-ci nömrəsinin əlavəsi. – Bakı, 2019.

Proqram Dövlət İmtahan Mərkəzində 11.10.2019-cu il tarixində keçirilmiş elmi-metodiki seminarında (Protokol № 1) müzakirə edilərək qəbul olunmuşdur.

Seminarın rəhbəri: fizika-riyaziyyat elmləri doktoru, professor M.H. Yaqubov.

Dövlət İmtahan Mərkəzi proqramının hazırlanmasında zəhməti olan seminar iştirakçılarına dərin minnətdarlığını bildirir.

FİZİKA

(VI-IX siniflər həcmində)

Proqram fənn kurikulumu üzrə təlim nəticələrinə uyğun olaraq VI-IX sinif dərsləkləri əsasında hazırlanmışdır.

Proqram fənn kurikulumunun fizika fənni üçün müəyyən etdiyi 3 (“*Fiziki hadisələr, qanunauyğunluqlar, qanunlar*”, “*Maddə və sahə qarşılıqlı təsir, əlaqəli sistemlər*”, “*Eksperimental fizika və müasir həyat*”) məzmun xətti üzrə 12 əsas standartın reallaşdırılması ilə bağlı təlim materiallarını əhatə edir.

Fiziki hadisələr, qanunauyğunluqlar, qanunlar məzmun xəttinə aid alt standartlar üzrə abituriyentin mexaniki, istilik, elektrik, işıq, atom və nüvə hadisələrini dərk etmək, onları xarakterizə edən kəmiyyətlər arasındakı əlaqələrə dair məsələlər həll etmək bacarıqlarını yoxlamaq və qiymətləndirmək mümkündür.

Maddə və sahə qarşılıqlı təsir, əlaqəli sistemlər məzmun xəttinə aid alt standartlar üzrə abituriyentin materiyanın maddə və sahə formalarını, maddənin quruluşu, aqreqat halları, qravitasiya, elektromaqnit sahələri dərk etmək və onlara aid məsələlər həll etmək, təbiətdəki əlaqəli sistemlərdə qarşılıqlı təsiri mənimsəmək bacarığını yoxlamağa və qiymətləndirməyə imkan verir.

Eksperimental fizika və müasir həyat məzmun xəttinə aid alt standartlar üzrə abituriyentin mexaniki və istilik hadisələrini xarakterizə edən fiziki kəmiyyətlər arasındakı asılılıqları müəyyənləşdirmək, məişət və istehsalatda istifadə olunan cihaz və avadanlıqların iş prinsipini, müxtəlif fiziki hadisələrə əsaslanan qurğuların iş prinsiplərini izah etmək bacarıqlarını müəyyən etmək mümkündür.

MEXANİKA

Düzxətli bərabərsürətli və dəyişənsürətli hərəkət. Mexaniki hərəkət və onun növləri. Maddi nöqtə. Trayektoriya. Hesablama sistemi. Skalyar və vektorial kəmiyyətlər. Yol və yerdəyişmə. Düzxətli bərabərsürətli hərəkət. Sürət. Sürətin ölçülməsi, spidometr. Yola görə orta sürət. Hərəkətin nisbiliyi. Sürətlərin toplanması. Düzxətli dəyişənsürətli hərəkət. Təcil. Düzxətli bərabərtəcilli hərəkət. Təcilin ölçülməsi. Akselerometr.

Çevrə üzrə bərabərsürətli hərəkət. Çevrə üzrə bərabərsürətli hərəkət. Çevrə üzrə bərabərsürətli hərəkətdə yol və yerdəyişmə. Xətti sürət. Dövretmə tezliyi və periodu. Çevrə üzrə bərabərsürətli hərəkətdə təcil (mərkəzəqaçma təcili).

Nyuton qanunları. Dinamika və statikanın əsasları. Nyutonun birinci qanunu. Ətalət hesablama sistemi. Ətalətlilik. Cismin kütləsi və maddənin sıxlığı. Qüvvə. Qüvvənin ölçülməsi. Dinamometr.

Əvəzləyici qüvvə. Qüvvələrin toplanması. Nyutonun ikinci qanunu. Nyutonun üçüncü qanunu. Qüvvənin qolu. Qüvvə momenti. Momentlər qaydası. Ağırlyq mərkəzi. Tarazlığın növləri: dayanıqlı, dayanıqsız və fərqsiz tarazlıq. Mexanikanın “qızıl qaydası”.

Ümumdünya cazibə qanunu. Ağırlyq qüvvəsi. Ümumdünya cazibə qanunu. Qravitasiya sahəsi. Qravitasiya sabiti və onun fiziki mahiyyəti. Ağırlyq qüvvəsi. Cisimlərin sərbəst düşməsi. Cismin çəkisi. Çəkisizlik. Əlavə yüklənmə.

Elastiklik qüvvəsi. Sürtünmə qüvvəsi. Bərk cisimlərin deformasiyası. Deformasiyanın növləri. Elastiki deformasiyalar. Elastiklik qüvvəsi. Huk qanunu. Sərtlik. Sürtünmə qüvvəsi. Sükunət və sürüşmə sürtünmə qüvvəsi. Sürüşmə sürtünmə əmsalı.

Enerji. Mexaniki iş. Güc. Saxlanma qanunları. Mexaniki iş. Güc. Mexaniki enerji. Kinetik və potensial enerji. Ağırlyq qüvvəsinin işi. Tam mexaniki enerjinin saxlanması qanunu.

Mexaniki rəqslər və dalğalar. Sərbəst (məxsusi) rəqslər. Rəqsi hərəkətin xarakteristikaları: amplitud, period, tezlik. Riyazi rəqqas. Yaylı rəqqas. Rəqslərin elastiki mühitdə yayılması – dalğa. Eninə və uzununa dalğalar. Dalğa uzunluğu. Dalğanın yayılma sürəti. Səs dalğaları. Səsin sürəti. Əks-səda. Ultrasəs. Səs lokasiyası.

Bərk cisimlərin, mayələrin və qazların təzyiqi. Təzyiq. Təzyiq qüvvəsi. Maye və qazların təzyiqi. Paskal qanunu. Mayenin hidrostatik təzyiqi. Maye və qazların təzyiqinin ölçülməsi. Manometrlər. Birləşmiş qablar. Hidravlik maşın və onun iş prinsipi. Atmosfer təzyiqi. Atmosfer təzyiqinin ölçülməsi. Toriçelli təcrübəsi. Barometrlər. Atmosfer təzyiqinin hündürlükdən asılı olaraq dəyişməsi. Arximed qanunu. Cismin üzmə şərti. Mayələrin sıxlığının ölçülməsi. Areometr.

MOLEKULAR FİZİKA

Molekulyar kinetik nəzəriyyə (MKN). İdeal qaz qanunları. MKN-nin əsas müddəaları. Broun hərəkəti. Diffuziya. Molekulların kütləsi və ölçüsü. Temperaturun ölçülməsi. Mütləq temperatur şkalası. Selsi şkalası. Farenheynt şkalası. Temperatur şkalaları arasında əlaqə.

Termodinamikanın əsasları. Daxili enerji. Daxili enerjinin dəyişmə üsulları. İstilikvermə və onun növləri: istilikkeçirmə, konveksiya, şüalanma. İstilik miqdarı, cismin istilik tutumu, maddənin xüsusi istilik tutumu. İstilik mühərrikləri və onların FİƏ.

Maddənin aqreqat halları. Ərimə və kristallaşma. Yanacaqın yanma enerjisi. Xüsusi yanma istiliyi. Buxarlanma və kondensasiya. Xüsusi buxarlanma istiliyi. Buxarlanmanın sürəti və ona təsir edən amillər. Qaynama. Mayenin qaynama temperaturunun xarici təzyiqdən asılılığı. Maddənin aqreqat hallarının dəyişməsi ilə gedən proseslərdə temperaturun istilik miqdarından və istiliyin verilmə müddətindən asılılıq qrafikləri.

ELEKTRODİNAMİKA

Elektrik yükü. Elektrik sahəsi. Elektrik yükü. Elektrik yükünün xassələri. Elementar yük. Elektroskop. Elektrometr. Cisimlərin elektriclənməsi və elektrostatik induksiya. Elektrik yükünün saxlanması qanunu. Yüklənmiş cisimlərin qarşılıqlı təsiri. Kulon qanunu. Elektrik sahəsi. Elektrik sahəsinin intensivliyi. Elektrik sahəsinin qüvvə xətləri. Nöqtəvi yükün elektrik sahəsi.

Sabit cərəyan qanunları. Elektrik cərəyanı. Sabit cərəyan. Gərginlik. Gərginliyin ölçülməsi. Voltmetr, ampermetr, qalvanometrin iş prinsipi. Naqilin müqaviməti. Reostatlar. Xüsusi müqavimət. Dövrə hissəsi üçün Om qanunu. Naqilin volt-ampere xarakteristikası. Naqillərin ardıcıl və paralel birləşdirilməsi. Qoruyucular. Cərəyanın işi və gücü. Coul-Lens qanunu.

Müxtəlif mühitlərdə elektrik cərəyanı. Metallarda elektrik cərəyanı. Metalların elektrik keçiriciliyi. Metalların müqavimətinin temperaturdan asılılığı. Müqavimətin temperatur əmsalı. İfratkeçiricilik. Elektrolitik dissosiasiya. Elektrolitlərdə elektrik cərəyanı. Faradey qanunu. Qazlarda elektrik cərəyanı. Müstəqil və qeyri-müstəqil boşalma. Vakuumda elektrik cərəyanı. Termoelektron emissiyası. Vakuum diodu. Elektron şüa borusu. Yarımkeçiricilərin müqavimətinin temperaturdan asılılığı. Yarımkeçiricilərin məxsusi və aşqar keçiriciliyi. p-n keçid. Yarımkeçirici diod. Fotorezistor, termoelement və termistor.

Maqnit sahəsinin induksiyası. Sabit maqnitlər və onların qarşılıqlı təsiri. Sabit cərəyanlı naqillərin qarşılıqlı təsiri. Maqnit sahəsi. Maqnit sahəsinin induksiyası. Düz, dairəvi cərəyanın və sabit maqnitin maqnit sahələrinin qüvvə xətlərinin mənzərəsi. Sağ yivli burğu qaydası. Maqnit sahəsinin cərəyanlı naqilə təsiri – Amper qüvvəsi. Sol əl qaydası. Maqnit sahəsinin hərəkət edən yüklü zərrəciyə təsiri – Lorens qüvvəsi. Sol əl qaydası.

OPTİKA

Həndəsi optika. Işığın biricins şəffaf mühitdə düz xətt boyunca yayılması. Işığın sürəti. Işığın qayıtma və sınma qanunları. Mühitin sındırma əmsalı. Işığın tam daxili qayıtması. Işıqötürən. Paralel üzlü şüşə lövhədə və üçüzlü şüşə prizmada şüaların yolu. Müstəvi və sferik güzgülər. Onlarda xəyalın qurulması. Nazik linzalar. Toplayıcı və səpici linzalar. Linzanın fokus məsafəsi. Linzanın optik qüvvəsi. Linzada xəyalların qurulması. Nazik linzanın düsturu. Linzanın xətti böyütməsi. Optik cihazlar: lupa, eynək, fotoaparət. Göz, yaxıngörmə və uzaqgörmə.

Atom və nüvə fizikası. Atomun quruluşu. Atomun planetar modeli. Bor postulatları. Atom nüvəsinin tərkibi. İzotoplar. Kütlə defekti. Atom nüvələrinin rabitə enerjisi. Xüsusi rabitə enerjisi. Radioaktivlik. α -, β - və γ - şüalanma və onların təbiəti. Radioaktiv çevrilmələr. Yerdəyişmə qaydası. Radioaktiv çevrilmə qanunu. Yarımparçalanma periodu. Nüvə reaksiyaları.

ƏSAS ƏDƏBİYYAT SİYAHISI

1. Murquzov M. İ. və b. Fizika. Dərslük. 6-cı sinif. Bakı, 2017, 2018
2. Murquzov M. İ. və b. Fizika. Dərslük. 7-ci sinif. Bakı, 2018.
3. Murquzov M. İ. və b. Fizika. Dərslük. 8-ci sinif. Bakı, 2019.
4. Murquzov M. İ. və b. Fizika. Dərslük. 9-cu sinif. Bakı, 2016, 2019.

ƏLAVƏ ƏDƏBİYYAT SİYAHISI

1. Fizika. 6-9-cu siniflər üçün "Yeni təhsil proqramı (kurikulum) üzrə qiymətləndirmə tapşırıqları və test tapşırıqları" kitabçaları. "Abituriyent" jurnalının 1-ci nömrəsinin əlavəsi. – Bakı, 2019.
2. Fizika. Test toplusu. "Abituriyent" jurnalının 1-ci nömrəsinin əlavəsi. – Bakı, 2019.

Proqram Dövlət İmtahan Mərkəzində
16.10.2019-cu il tarixdə keçirilmiş
elmi metodiki seminarında (Protokol № 2)
müzakirə edilərək qəbul olunmuşdur.

Seminarın rəhbəri: fizika üzrə elmlər doktoru
M.A.Musayev.

Dövlət İmtahan Mərkəzi proqramın
hazırlanmasında zəhməti olan seminar
iştirakçılarına dərin minnətdarlığımı bildirir.

KİMYA

(VII-IX siniflər həcmində)

Proqram fənn kurikulumu üzrə təlim nəticələrinə uyğun olaraq VII-IX sinif dərsləkləri əsasında hazırlanmışdır.

Proqram fənn kurikulumunun kimya fənni üçün müəyyən etdiyi 4 (“*Maddə və maddi aləm*”, “*Kimyəvi hadisələr*”, “*Eksperiment və modelləşdirmə*”, “*Kimya və həyat*”) məzmun xətti üzrə 10 əsas əsas standartın reallaşdırılması ilə bağlı təlim materiallarını əhatə edir

Maddə və maddi aləm məzmun xəttinə aid alt standartlarla maddələrin tərkibi, quruluşu, xassələri, maddi aləmin düzgün dərk edilməsinə aid təsəvvürləri müəyyən etmək kimi bilik və bacarıqlar yoxlanılır.

Kimyəvi hadisələr məzmun xəttinə aid alt standartlarla maddələrin bir-birinə çevrilməsi, bu çevrilmələrin qanunauyğunluqlarını və şəraitini, maddələrin alınmasını dərk etmək və kimyəvi reaksiyalar əsasında hesablamalar aparmaq kimi bilik və bacarıqlar yoxlanılır.

Eksperiment və modelləşdirmə məzmun xəttinə aid alt standartların mənimsənilmə səviyyəsini yoxlamaq və qiymətləndirmək mümkün deyil. Çünki bu alt standartlarının mənimsənilmə səviyyəsi eksperiment, müşahidə və təqdimatlarla əlaqədardır.

Kimya və həyat məzmun xəttinə aid yalnız bir alt standart üzrə abiturientin qeyri-üzvi və üzvi maddələrin həyatın istənilən sahəsində zərər vurmada tətbiqini və həyatda rolunu izah etmək bacarıqlarını yoxlamağa və qiymətləndirməyə imkan verir. Digər alt standartların mənimsənilmə səviyyəsini isə yoxlamaq və qiymətləndirmək mümkün deyil. Çünki bu alt standartlar üzrə mənimsənilmə səviyyəsi təqdimatlarla əlaqədardır.

ÜMUMİ KİMYA

Kimyanın ilk anlayışları. Kimya fənni, onun vəzifələri. Kimyanın təbiət elmləri arasında mövqeyi. Saf maddələr və qarışıqlar. Qarışıqların ayrılması üsulları. Atomun tərkibi. Atom-molekul təlimi. Kimyəvi elementlər və onların işarələri. Atom kütlə vahidi. Kimyəvi formullar. Nisbi atom və nisbi molekul kütləsi. Bəsit və mürəkkəb maddələr. Mürəkkəb maddədə kimyəvi elementlərin kütlə nisbətini və kütlə payının hesablanması. Kimyəvi formulların çıxarılması. Fiziki və kimyəvi hadisələr. Kimyəvi reaksiyaların əlamətləri, başlanması və getməsi şərtləri. Maddə tərkibinin sabitliyi və maddə kütləsinin saxlanması qanunları. Kimyəvi tənliklər.

Maddə miqdarı. Avoqadro qanunu. Maddə miqdarı. Mol. Molyar kütlə. Avoqadro qanunu və qazın molyar həcmi. Qazların sıxlığı və nisbi sıxlığı. Qazların qarışıqda həcm payının hesablanması. Kimyəvi reaksiyalarda qazların həcm nisbətləri. Kimyəvi tənliklər üzrə hesablamalar.

Atomun quruluşu. Dövri qanun. Kimyəvi elementlərin dövri sistemi. Kimyəvi elementlərin təsnifatı. Atomun quruluşu. İzotoplar. Dövri qanun və kimyəvi elementlərin dövri sistemi. Böyük və kiçik dövrlər, qruplar və yarımqruplar. Dövri sistemin I–III dövr elementlərinin atomlarında elektronların paylanması.

Kimyəvi rabitə. Kimyəvi elementlərin elektromənfililiyi. Kimyəvi rabitə anlayışı. Kovalent rabitə. Kovalent rabitənin növləri. Kovalent rabitənin xassələri. Atom orbitallarının hibridləşməsi. İon rabitəsi. Qələvi metallarla halogenlərin atomları arasında ion rabitəsinin əmələ gəlməsi. Kristal qəfəslərin tipləri. İon, atom və molekul tipli kristal qəfəslər.

Oksidləşmə-reduksiya reaksiyaları. Elementlərin oksidləşmə dərəcəsi. Oksidləşmə dərəcəsi ilə valentliyin fərqi. Oksidləşmə və reduksiya. Oksidləşdirici və reduksiyaedici. Oksidləşmə dərəcəsinin təyini. Oksidləşmə-reduksiya reaksiyaları haqqında anlayış. Oksidləşmə-reduksiya reaksiyaları tənliklərinin əmsallaşdırılması.

Kimyəvi reaksiyaların təsnifatı və istilik effekti. Birləşmə, parçalanma, əvəzətmə, dəyişmə reaksiyaları. Kimyəvi reaksiyaların istilik effekti. Ekzotermik və endotermik reaksiyalar. Birləşmənin əmələgəlmə istiliyi. Yanma istiliyi. Termokimyəvi tənliklər üzrə hesablamalar.

Kimyəvi reaksiyaların sürəti. Kimyəvi tarazlıq. Kimyəvi reaksiyaların sürəti və ona təsir edən amillər. Katalizator və katalitik reaksiyalar. Dönən və dönməyən reaksiyalar. Kimyəvi tarazlıq və ona təsir edən amillər.

Elektrolitik dissosiasiya. Elektroliz. Hidroliz. Elektrolitlər və qeyri-elektrolitlər. Turşu, əsas və duzların dissosiasiyası. Dissosiasiya dərəcəsi. Qüvvətli və zəif elektrolitlər. İon mübadiləsi reaksiyaları. İonların təyini. İon mübadiləsi reaksiyalarının molekulyar, tam ion və qısa ion tənlikləri. Elektroliz. Kationların və anionların fəallıq sırası. Elektrolitlərin ərinmiş halda və suda məhlulda elektrolizi. Duzların hidrolizi. Duzların suda məhlulda yaratdığı mühit.

QEYRİ-ÜZVİ KİMYA

Oksigen. Oksigenin təbiətdə yayılması. Fiziki və kimyəvi xassələri. Oksigenin laboratoriya və sənayedə alınması, tətbiqi. Təbiətdə rolu və dövrünü. Ozon oksigenin allotropik şəkildəyişməsidir.

Hidrogen. Hidrogenin təbiətdə yayılması. Hidrogenin izotopları. Fiziki və kimyəvi xassələri, alınması, tətbiqi.

Su. Məhlullar. Suyun fiziki və kimyəvi xassələri. Maddələrin həll olması. Həllolma əmsali. Həllolmaya təsir edən amillər. Doymuş və doymamış məhlullar. Həll olmuş maddənin kütlə payı. Molyar qatılıq.

Oksidlər. Əsaslar. Turşular. Duzlar. Adlandırılması, təsnifatı, xassələri və alınma üsulları.

Flüor yarımqrupu elementləri

Xlor. Dövri sistemdə mövqeyi, atomunun quruluşu. Fiziki və kimyəvi xassələri, alınması, tətbiqi.

Oksigen yarımqrupu elementləri

Kükürd. Dövri sistemdə mövqeyi, atomunun quruluşu, təbiətdə yayılması, allotrop şəkildəyişmələri. Kükürdün alınması, fiziki və kimyəvi xassələri və tətbiqi. Duru və qatı sulfat turşuları və onların fiziki və kimyəvi xassələri.

Azot yarımqrupu elementləri

Azot. Dövri sistemdə mövqeyi, atomunun quruluşu, təbiətdə yayılması. Fiziki və kimyəvi xassələri, alınması, tətbiqi. Ammonyak, fiziki və kimyəvi xassələri. Alınması və tətbiqi. Nitrat turşusunun alınması, fiziki və kimyəvi xassələri, tətbiqi.

Fosfor. Dövri sistemdə mövqeyi, atomunun quruluşu, təbiətdə yayılması. Fiziki və kimyəvi xassələri, alınması, tətbiqi. Ortofosfat turşusu. Mineral gübrələr və onların təsnifatı.

Karbon yarımqrupu elementləri

Karbon. Dövri sistemdə mövqeyi, atomunun quruluşu, təbiətdə yayılması, allotrop şəkildəyişmələri. Fiziki və kimyəvi xassələri, tətbiqi.

Silisiyum. Dövri sistemdə mövqeyi, atomunun quruluşu, təbiətdə yayılması. Silisiyumun fiziki və kimyəvi xassələri, alınması, tətbiqi. Silikat sənayesi: şüşə və sement istehsalı.

Metalların ümumi xarakteristikası. Metalların dövri sistemdə mövqeyi və atomlarının quruluşu. Təbiətdə yayılması, təsnifatı, ümumi fiziki və kimyəvi xassələri. Metalların sənayedə alınmasının əsas üsulları. Metalların korroziyası və korroziyadan mühafizə.

Əsas yarımqrup metalları

Qələvi metallar. Dövri sistemdə mövqeyi və atomlarının elektron quruluşu. Natrium və kalium. Natrium və kaliumun fiziki və kimyəvi xassələri, alınması, tətbiqi.

Kalsium. Dövri sistemdə mövqeyi, atomunun quruluşu, təbiətdə yayılması. Fiziki və kimyəvi xassələri, alınması, tətbiqi. Kalsium-oksit və kalsium-hidroksid. Gips. Suyun codluğu, onun növləri və aradan qaldırılması üsulları.

Alüminium. Dövri sistemdə mövqeyi, atomunun elektron quruluşu, təbiətdə yayılması. Fiziki və kimyəvi xassələri, alınması və tətbiqi.

Əlavə yarımqrup metalları

Dəmir, mis, sink, xrom. Alınması, fiziki və kimyəvi xassələri və tətbiqi.

ÜZVİ KİMYA

Doymuş karbohidrogenlər (alkanlar). Metan.

Doymamış karbohidrogenlər. Etilen, asetilen və dien karbohidrogenləri.

Tsiklik karbohidrogenlər. Tsikloparafinlər və aromatik karbohidrogenlər.

Doymuş spirtlər. Etanol, etilenqlikol və qliserin.

Doymuş aldehidlər. Sirkə aldehidi.

Karbon turşuları. Sirkə turşusu və ali karbon turşuları.

Mürəkkəb efirlər. Bərk və maye yağlar. Sabun. Sintetik yuyucu maddələr.

Karbohidratlar. Monosaxaridlər: qlükoza və fruktoza. Disaxarid: Saxaroza. Polisaxaridlər: nişasta və sellüloza.

Zülallar. İrimolekullu birləşmələr. Monomer, polimer, polimerləşmə dərəcəsi.

ƏSAS ƏDƏBİYYAT SİYAHISI

1. V.M. Abbasov və b. *Kimya. 7-ci sinif.* – Bakı, 2018.
2. V.M. Abbasov və b. *Kimya. 8-ci sinif.* – Bakı, 2019.
3. İ.U.Lətifov, Ş.Ə.Mustafa. *Kimya. 9-cu sinif.* – Bakı, 2016, 2017.

ƏLAVƏ ƏDƏBİYYAT SİYAHISI

1. *Kimya. 7-9-cu siniflər üçün "Yeni təhsil proqramı (kurikulum) üzrə qiymətləndirmə tapşırıqları və test tapşırıqları" kitabları.* "Abituriyent" jurnalının 1-ci nömrəsinin əlavəsi. – Bakı, 2019.
2. *Kimya. Test toplusu. "Abituriyent" jurnalının 1-ci nömrəsinin əlavəsi.* – Bakı, 2019.

Proqram Dövlət İmtahan Mərkəzində 15 oktyabr 2019-cu il tarixində keçirilmiş elmi-metodiki seminarda (Protokol № 1) müzakirə edilərək qəbul olunmuşdur. Seminarın rəhbəri: kimya üzrə fəlsəfə doktoru V.S.Əliyev.

Dövlət İmtahan Mərkəzi proqramın hazırlanmasında zəhməti olan seminar iştirakçılarına dərin minnətdarlığını bildirir.

HƏRBİ LİSEYLƏRƏ QƏBUL İMTAHANI ÜÇÜN TAPŞIRIQQ NÜMUNƏLƏRİ

Hərbi liseylərə qəbul imtahanı modelinə əsasən hər fənn üzrə 20 tapşırıq təqdim olunur. Bu tapşırıqların 16-si qapalı, 4-ü isə açıq tiplidir. Azərbaycan dili fənni üzrə açıq tipli tapşırıqlar yazılı şəkildə cavablandırılması tələb olunan mətn əsasında hazırlanan tapşırıqlardır. Digər fənlər üzrə açıq tipli tapşırıqlar uzun müddət istifadə olunan hesablama, seçim, uyğunluğu müəyyən etmə tipli tapşırıqlardır. Yazılı şəkildə cavablandırılması tələb olunan mətn əsasında hazırlanan tapşırıqların hər birinin sonunda müvafiq tapşırığı yerinə yetirmək üçün yer ayrılmışdır.

Müəllimlər, ekspertlər, abituriyentlər və valideynlərdən tapşırıq nümunələri barədə qeydlərini Dövlət İmtahan Mərkəzinə (Bakı şəhəri, Abdolvahab Salamzadə küçəsi, 28) göndərmələri xahiş olunur.

Jurnalın 148-149-cu səhifələrində tapşırıq nümunələrinin düzgün cavabları və qiymətləndirmə meyarları da verilmişdir.

AZƏRBAYCAN DİLİ

(V-IX siniflər həcmində)

*Azərbaycan dili fənnindən təqdim edilmiş bu modeldə fənn kurikulumu əsasında **Oxu, Yazı** və **Dil qaydaları** məzmun xətlərinə aid aşağıdakı alt standartlar üzrə bilik və bacarıqların yoxlanması və qiymətləndirilməsi nəzərdə tutulmuşdur:*

V sinif

- 4.1.1. Cümləni məqsəd və intonasiyaya görə növlərinə ayırır.
- 4.1.2. Sözü səs tərkibini, semantik xüsusiyyətlərini, tərkibini, yaranma üsullarını və qrammatik mənasını (ad, əlamət, hərəkət bildirməsini) izah edir.
- 4.1.3. Cümlənin sonunda və dialoqlarda durğu işarələrindən məqsədyönlü istifadə edir.
- 4.1.4. Sait və samitlərin, mürəkkəb sözlərin yazılış qaydalarına əməl edir.

VI sinif

- 2.2.1. Mətndəki əsas fikri nəzərə çarpdırmaq məqsədi ilə mühüm məqamları vurğulayır.
- 2.2.3. Mətndəki fikir və mülahizələrə münasibət bildirir.
- 4.1.1. Cümlənin qrammatik əsasını müəyyənləşdirir.
- 4.1.2. Sözü qrammatik mənasını kontekstə uyğun izah edir.

VII sinif

- 2.1.1. Tanış olmadığı sözlərin kontekstə uyğun mənasını dəqiqləşdirir.
- 4.1.1. Cümlələri quruluşuna görə fərqləndirir.
- 4.1.2. Sözləri ümumi qrammatik mənalarına görə fərqləndirir.
- 4.1.4. Nitq hissələrinin yazılışı ilə bağlı qaydalara əməl edir.

VIII sinif

- 4.1.1. Sadə cümlənin növlərini fərqləndirir.
- 4.1.2. Söz və söz birləşmələrinin sintaktik vəzifəsini müəyyən edir.
- 4.1.3. Həmcins üzvlər, əlavələr, xitab və ara sözlərlə bağlı durğu işarələrindən istifadə edir.

IX sinif

- 2.2.2. Tərkib hissələri arasında əlaqəni gözləməklə mətni genişləndirir.
- 2.2.3. Mətnə irəli sürülmüş fikirləri dəyərləndirir.
- 4.1.1. Mürəkkəb cümlənin növlərini fərqləndirir.
- 4.1.3. Mürəkkəb cümlədə, vasitəsiz nitqdə durğu işarələrindən istifadə edir.
- 4.1.4. Dialoqlarda və vasitəsiz nitqdə sözlərin böyük və kiçik hərflərlə yazılış qaydalarına əməl edir.

1. Hansı ifadə əsasında mürəkkəb cümlənin birinci komponentinin xəbərini bərpa etmək olar?
Müharibənin¹ yaxşısı², sülhün³ də pisi⁴ yoxdur⁵.
(B.Franklin)
A) 3 B) 2 C) 1 D) 5 E) 4
2. Boş xanaların yerinə ardıcıl bərpa olunmalı durğu işarələrini müəyyən edin.
Fransanın məşhur riyaziyyatçısı və fiziki Paskal demişdir □
□ *Əgər istəyirsiniz ki, sizin haqqınızda yaxşı fikir söyləsinlər, özünüzi tərifləməyin.*
A) : və – B) . və – C) – və :
D) “” və : E) : və ”
3. Altından xətt çəkilmiş sözün hərəkətin subyektli olması üçün cümlə hansı sözlə tamamlanmalıdır?
Sən həmişə
A) nümunəvisən. B) danışmalısən.
C) çağırılacaqsən. D) fəxrimizsən.
E) etibarlısən.
4. Hansı sözdə sait yazılışından fərqli tələffüz olunur?
A) doqquz B) bitki C) yoxlayır
D) könül E) qaranlıq
5. *Ən böyük səadət gözəl əxlaqa yiyələnməkdir* cümləsinin ilk sözünün rolu:
A) Hiss-həyəcan bildirir.
B) Danışanın ifadə etdiyi fikrə münasibət bildirir.
C) Əşya məzmunu ifadə edir.
D) Özündən sonrakı üzvü izah edir.
E) Fikrin təsir gücünü artırır.
6. Hansı nümunə yerindən asılı olmayaraq, yalnız bir nitq hissəsinə aid sözdür?
A) çox B) dünən C) gecə
D) sarı E) gül
7. *Olduqca* sözü hansı bənddəki nöqtələrin yerinə əlavə olursa, söz birləşməsi yaranar?
A) ... maraqlı B) tanış ... C) şəhərdə ...
D) ... sadə E) məlum ...
8. Altından xətt çəkilmiş sözlərlə bağlı ortaq fikirləri müəyyən edin.
Qoluma toxundu.
Xalça toxundu.
1. Tərkibi  sxeminə uyğundur.
2. Məchul növdədir.
3. Keçmiş zamandadır.
4. Üçüncü şəxsin təkinə aiddir.
A) 2, 3 B) 3, 4 C) 1, 2
D) 2, 4 E) 1, 3

9. Altından xətt çəkilmiş ifadələr əsasında uyğunluğu müəyyən edin.

1. Ayın 7-dir.

2. Saat 7-dir.

a. Qeyri-müəyyən saydır.

b. Şəkilçi bitişik yazılmalıdır.

c. Yazılmayan şəkilçi şifahi nitq zamanı tələffüz olunur.

d. Tələffüzdə başqa şəkilçi yoxdur.

e. Söz birləşməsinin əsas tərəfidir.

A) 1-c; 2-b,e

B) 1-a,d; 2-b,c

C) 1-c,e; 2-d

D) 1-a,c; 2-b,d

E) 1-a,b; 2-d

10. Klasteri tamamlayan fikirləri müəyyən edin.

söz birləşməsi ilə ifadə oluna bilər.

Əlavə

1. cümlənin istənilən yerində işlənə bilər.

2. aid olduğu cümlə üzvlərindən durğu işarəsi ilə ayrılır.

3. bütün cümlə üzvlərinə aid ola bilər.

4. feili xəbərə aid olmur.

A) 1, 4 B) 2, 3 C) 2, 4 D) 1, 3 E) 3, 4

11. Nöqtələrin yerinə hansı söz əlavə olursa, tabeli mürəkkəb cümlə alınar?

.... , *danışırıq.*

A) Bəli

B) Müəllim

C) Əlbəttə

D) Gəlsəniz E) Görüşürük

12. Əmr cümləsinin xəbəri *ola bilməz*:

1. vətəndir

2. əməl etsin

3. oxunmayıb

4. danışmayın

5. ölç

6. dayanım

A) 1, 3 B) 2, 4 C) 4, 5 D) 3, 5 E) 1, 6

13. Hansı cümlədən ilk söz çıxarılsa, həmin cümlə yalnız baş üzvlərdən ibarət olar?

A) Artıq günəşli yay gəlmişdi.

B) Bizim kəndimizin təbiəti füsunkardır.

C) Maraqlı oyun izlədik.

D) Sizin eviniz uzaqdan görünür.

E) Onun bu təklifi hamının ürəyincədir.

14. Sözlərin birində saitin yazılışında *səhv* var:

A) bərabərrik

B) qeyriqanuni

C) arfaqrafik

D) üsdə

E) hamısında

15. Buraxılmış durğu işarələrinin bərpa edilməsini də nəzərə almaqla vasitəsiz nitqin sxemini müəyyən edin.

Atalar Rüsəyçilik ömürdən uzun olur demişdir

A) M: “V”.

B) M: “V – m”.

C) M: “V”, m.

D) M: “V”, – m. E) “V”, – m.

Mətni diqqətlə oxuyun və 16-20-ci tapşırıqları mətn əsasında cavablandırın.**Baobab**

Heyvanlar arasında fil necə nəhəngdirsə, baobab da ağaclar arasında elədir. Əvvəllər alimlər elə zənn edirdilər ki, baobab dörd min ilə qədər yaşayır.

Baobabın gövdəsi on ildə 30 santimetrədək enlənir. Deməli, gövdəsinin diametri yeddi metrəcən olan nəhəng baobabın təxminən 240 yaşı var. Bu hesabla alimlər ... ki, ən möhtəşəm baobabların yaşı 600-dən 1000 ilədək olur.

Yaşlı baobablar yüzəcən çiçək açır. Səhərisi çiçəklər solur. Meyvə isə yağışlar başlayanadək yetişir. Onun iri, qoz kimi meyvəsi, meyvənin içində isə turşməzə, sərinlədici ağ maddə olur. Baobabın oduncağı yumşaq olub, 16 faizi sudan ibarətdir. Ən nəhəng baobabın gövdəsi 120 min litrəcən su saxlayır. Bu oduncaq hissə kalsium ilə zəngindir. Ona görə də fillər bu nəhəng ağacın qabığı qoparıb çeynəməyi xoşlayırlar.

(İmla mətnləri və işgüzar sənədlər. Bakı-2003)

16. Mətnin birinci və ikinci abzasına görə doğru fikirdir:

1. Heyvanların ən nəhəngini müəyyən etmək hələ mümkün deyil.
2. Alimlərin də yanaşmasında qeyri-dəqiqlik ola bilər.
3. Alimlər baobabın yaşını dəqiqləşdirməyi bacardılar.
4. Bəzi bitkilərin gövdəsində kalsium da olur.

A) 1, 3 B) 2, 4 C) 2, 3 D) 1, 4 E) 3, 4

17. Mətnə əsasən boş çərçivələrə uyğun ifadələr yazın.

1. Faunaya aiddir: →

2. Floraya aiddir: →

18. İkinci abzasdakı nöqtələrin yerinə uyğun söz yazın.

19. Mətnə əsasən Eyler-Venn diaqramının hər hissəsinə ən azı bir uyğun fikir yazın.

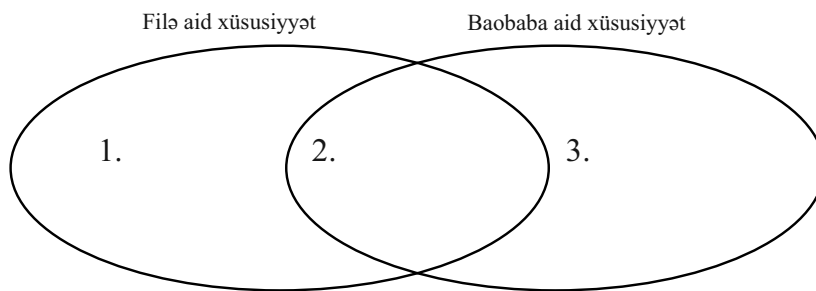

20. Mətnin birinci və ikinci abzasları arasında əlaqə yaradan bir cümlə yazın.

Tapşırıqları tərtib etdi: S.H. İbrahimov.

RİYAZIYYAT

(V-IX siniflər həcmində)

Hərbi liseylərə qəbul imtahanı üzrə təqdim edilmiş bu tapşırıq blokunda fənn kurikulumunun riyaziyyat fənni üçün müəyyən etdiyi **Ədədlər və əməllər, Cəbr və funksiya, Həndəsə, Ölçmə, Statistika və ehtimal** məzmun xətlərinə aid aşağıdakı alt standartlar üzrə bilik və bacarıqların yoxlanılması və qiymətləndirilməsi nəzərdə tutulmuşdur:

V sinif üzrə:

- 3.1.4. Paralelepipedin və kubun səthinin sahəsini və həcmi hesablayır.
5.1.3. Məlumatlara əsasən, onların modasını, medianını və ədədi ortasını tapır.

VI sinif

- 1.1.3. Tam ədədə uyğun olan nöqtəni koordinat düz xətt üzərində göstərir.
1.1.4. İki sonlu çoxluğun fərqi tapır.
1.2.2. Vurma və bölmənin xassələrini tətbiq edir.
1.2.5. Nisbət, tənəsüb, düz mütənəsib, tərs mütənəsib kəmiyyətlərə və faizə aid sadə məsələləri həll edir.

VII sinif

- 1.1.1. Rasional ədədləri oxuyur və yazır.
1.1.4. Çoxluqların birləşməsi və kəsişməsi xassələrini məsələlər həllinə tətbiq edir.
2.2.1. Çoxhədlilər üzərində toplama, çıxma və vurma əməllərini yerinə yetirir.
3.1.1. Üçbucağın əsas elementləri və onlar arasındakı münasibətləri bilir, həndəsi təsvir edir.
3.1.3. İki paralel düz xətti üçüncü ilə kəsdiyə alınmış bucaqların xassələrini tətbiq edir.
3.2.3. $y=kx+b$ tənliyi ilə verilmiş düz xəttin qrafikini qurur, bu düz xəttin koordinat oxları ilə kəsişmə nöqtələrini müəyyən edir.
4.1.1. Eyniadlı kəmiyyətlərin ölçü vahidlərinin birindən digərinə keçir.

VIII sinif

- 1.2.3. Kvadrat kök daxil olan ədədi ifadələri sadələşdirir.
2.2.1. Rasional ifadələr üzərində əməlləri yerinə yetirir.
2.2.2. Kvadrat tənlikləri həll edir.
3.1.4. Üçbucağın, paraleloqramın, rombun, trapesiyanın sahəsini hesablayır.
3.1.5. Dördbucaqlının təsnifatını (paraleloqram, düzbucaqlı, romb, trapesiya) və xassələrini bilir, paraleloqramın əlamətlərini tətbiq edir.

IX sinif

- 1.2.1. n -ci ($n > 2$) dərəcədən kökün xassələrini tətbiq edərək ifadələrin qiymətini tapır.
1.2.2. Rasional üstlü qüvvətin xassələrini tətbiq edir.
2.1.3. Ardıcılıqların, ədədi və həndəsi silsilələrin xassələrini məsələ həllinə tətbiq edir.
2.3.1. Cəbri bərabərsizlikləri intervallar üsulu ilə həll edir.
3.1.3. Çevrəyə toxunanın və kəsənin xassələrini tətbiq edir.
3.1.5. Müstəvi üzərində vektor anlayışını, vektorların toplanması, çıxılması və ədədə vurma qaydalarını riyazi və fiziki məsələlərə tətbiq edir.
5.2.1. Birləşmələrin növlərini fərqləndirir və onlara aid sadə məsələləri həll edir.

1. Sadə bölənləri 2, 3, 5 və sadə vuruqlarının sayı 4 olan ən böyük natural ədədi tapın.

A) 180 B) 90 C) 60 D) 150 E) 240

2. $a \parallel b \parallel c$,
 MN -tənbölən,
 $\angle N = 100^\circ$ olarsa,
 $(\alpha + \beta)$ cəmini tapın.

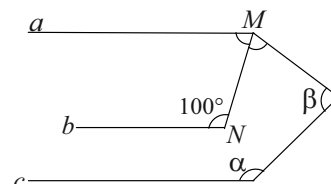

A) 210° B) 200° C) 240° D) 188° E) 196°

3. $2, (8) - 2, (7) + 2, (6) - 2, (5) + 2, (4) - 2, (3)$ ifadəsinin qiymətini hesablayın.

A) $3\frac{2}{3}$ B) $\frac{5}{9}$ C) $\frac{1}{3}$ D) $1\frac{2}{9}$ E) $\frac{2}{3}$

4. Mərkəzi O nöqtəsində, radiusu 6 sm olan çevrədə AmD və BnC qövsələrinin uzunluqları cəmini tapın.

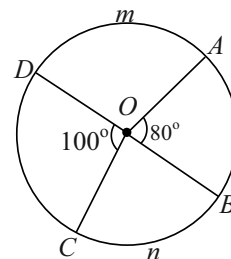

A) 12π B) 2π
C) 9π D) 3π
E) 6π

5. $a_n = 2n + 1$ ədədi silsiləsinin berrəqəmli hədləri A çoxluğunun elementlərini, $b_n = 3^{n-1}$ həndəsi silsiləsinin berrəqəmli hədləri B çoxluğunun elementlərini əmələ gətirir. $p+m+n+q$ ifadəsinin ən kiçik qiymətini tapın.

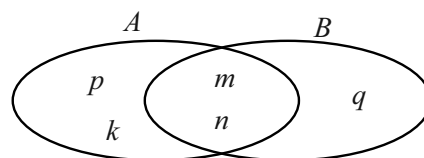

A) 33 B) 23 C) 17 D) 21 E) 19

6. $(x-3)^2(x-5) < 0$ bərabərsizliyinin natural həllərinin cəmini tapın.

A) 8 B) 6 C) 5 D) 10 E) 7

7. Yelləncəyin yerə perpendikulyar qoyulmuş dayağının O nöqtəsi yerdən 70 sm məsafədədir. Yelləncəyin A ucu yerdən 40 sm məsafədə olanda, B ucunun yerdən olan məsafəsini tapın ($AO \cong BO$).

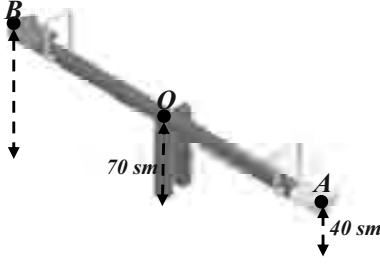

- A) 1 m B) 1,2 m C) 0,8 m D) 0,9 m E) 1,4 m
8. $a^2 + b^2 = 6ab$ olarsa, $\frac{a+b}{b} + \frac{a+b}{a}$ ifadəsinin qiymətini tapın.
- A) 4 B) 2 C) 10 D) 8 E) 6

9. Radiusu 5 sm olan iki konqruent çevrə paraleloqramın uzunluğu 18 sm

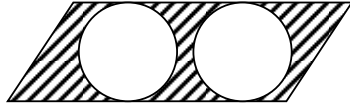

- olan böyük tərəflərinə toxunurlar. Ştrixlənmiş hissənin sahəsini tapın ($\pi = 3$).
- A) 36 sm^2 B) 30 sm^2 C) 15 sm^2
D) 45 sm^2 E) 24 sm^2
10. $x^2 - 22x + 4 = 0$ tənliyinin köklərinin ədədi ortası həndəsi ortasından neçə vahid böyükdür?
- A) 8 B) 18 C) 9 D) 12 E) 10

11. \vec{a} və \vec{b} vektorlarının diaqramda verilmiş komponentlərinə əsasən $3\vec{b} - 2\vec{a}$ vektorunun komponentlərini tapın.

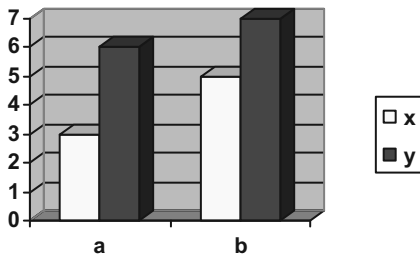

- A) $\langle 11; 15 \rangle$ B) $\langle 12; 12 \rangle$ C) $\langle 13; 17 \rangle$
D) $\langle 9; 9 \rangle$ E) $\langle -8; -8 \rangle$

12. Ədəd oxunda O nöqtəsi hesablaşma başlanğıcı olarsa, $b + |b| - |a| - a$ ifadəsini sadələşdirin.

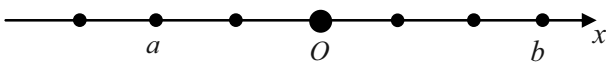

- A) $2b$ B) $-2a$ C) $a - b$ D) $-a - b$ E) 0

13. Kubun açılışına görə $AB + CD = 28$ sm olarsa, onun həcmi tapın.

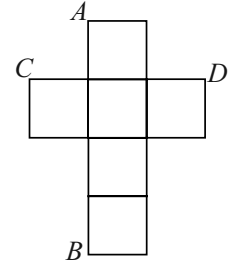

- A) 125 sm^3
B) 64 sm^3
C) 27 sm^3
D) 343 sm^3
E) 81 sm^3

14. $2x + 3y = a$, $3x - 2y = b$ olarsa, $12x^2 + 10xy - 12y^2$ ifadəsini a və b ilə ifadə edin.
- A) $2(a-b)$ B) ab C) $2ab$
D) $a-b$ E) $2(a+b)$

15. $y = 4x + 8$ xətti funksiyasının qrafiki $y = kx + b$ funksiyasının qrafikinə paralel, $y = mx + n$ funksiyasının qrafiki ilə isə üst-üstə düşərsə, $k + m + n$ cəmini tapın.
- A) 8 B) 12 C) 24 D) 32 E) 16

16. $(a^2 b^n)^3$ birhədlisinin qüvvəti 28-dən böyük olarsa, n -in ala biləcəyi ən kiçik tam qiyməti tapın.
- A) 5 B) 6 C) 8 D) 9 E) 10

17. “TƏNTƏNƏ” sözündəki hərflərin yerini dəyişməklə oxunuşları müxtəlif olan neçə “söz” düzəltmək olar?

18. a ədədinin $b\%$ -i c -yə, c ədədinin $b\%$ -i a -ya bərabər olarsa, $\left(\frac{a}{c} + \frac{c}{a}\right)^2$ ifadəsinin qiymətini tapın.

19. ABC və CDE tərəfi 10 olan bərabərtərəfli üçbucaqlardır. C nöqtəsi AE parçası üzərindədir. O və O_1 medianların kəsişmə nöqtəsi olarsa, OO_1 məsafəsini tapın.

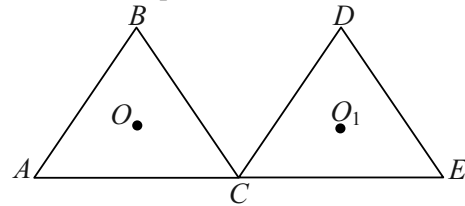

20. Uyğunluğu müəyyən edin.

1. $\sqrt{x-2}$

2. $\sqrt[3]{x-2}$

3. $(x-2)^{-\frac{1}{3}}$

- a. $x=10$ olduqda qiyməti 0,5 olur
b. yalnız $x \geq 2$ olduqda mənası var
c. x -nin istənilən qiymətində mənası var
d. yalnız $x > 2$ olduqda mənası var
e. $x=10$ olduqda qiyməti 2 olur

Tapşırıqları tərtib etdilər:

P.A. Bayramov, Y.Ş. Bilalov.

FİZİKA

(VI-IX siniflər həcmində)

Hərbi liseylərə qəbul imtahanı üçün təqdim edilmiş bu tapşırıq blokunda fənn kurikulumunun fizika fənni üçün müəyyən etdiyi *“Fiziki hadisələr, qanunauyğunluqlar, qanunlar”*, *“Maddə və sahə qarşılıqlı təsir, əlaqəli sistemlər”*, *“Eksperimental fizika və müasir həyat”* məzmun xətlərinə aid aşağıdakı alt standartlar üzrə bilik və bacarıqların yoxlanılması və qiymətləndirilməsi nəzərdə tutulmuşdur:

VI sinif

2.2.1. Təbiətdəki əlaqəli sistemləri və qarşılıqlı təsirləri fərqləndirir.

VII sinif

- 1.1.1. Mexaniki hadisələri və onların baş vermə səbəblərini şərh edir.
- 1.1.3. Mexaniki hərəkətə aid məsələlər qurur və həll edir.
- 2.1.2. Qravitasiya sahəsinə dair məsələlər həll edir.
- 2.2.3. Təbiət qüvvələrinə (ağırlıq, çəki, sürtünmə, elastiklik) aid məsələlər qurur və həll edir
- 3.1.1. Mexaniki hadisələrə dair cihaz və avadanlıqlardan istifadə edir.

VIII sinif

- 1.1.1. İstilik və elektromaqnit (elektrik) hadisələrini və onların baş vermə səbəblərini şərh edir.
- 1.1.2. İstilik və elektromaqnit (elektrik) hadisələrinə aid məsələlər qurur və həll edir.
- 1.1.4. Sabit cərəyan qanunlarına aid məsələlər qurur və həll edir.
- 2.1.3. Elektrik sahəsini xarakterizə edən fiziki kəmiyyətləri izah edir.

IX sinif

- 1.1.1. Elektromaqnit (maqnit, işıq), atom və nüvə hadisələrini, onların baş vermə səbəblərini şərh edir.
- 1.1.4. Elektromaqnit (maqnit, işıq), atom və nüvə hadisələrinin qanunauyğunluqlarına dair topladığı məlumatları şərh edir.
- 3.1.1. Elektromaqnit (maqnit və işıq), atom və nüvə hadisələrinə uyğun cihazlardan istifadə edir.
- 3.1.2. Elektromaqnit (maqnit və işıq), atom və nüvə hadisələrinə uyğun fiziki kəmiyyətlər arasındakı asılılığı müəyyən edir.
- 3.2.1. Müxtəlif fiziki hadisələrə (elektromaqnit, işıq, atom və nüvə) əsaslanan qurğuların iş prinsiplərini şərh edir.

1. Sürtünməsiz üfüqi səth üzərində 1 və 2 cisimləri $2F$ və F qüvvələrinin təsiri ilə uyğun olaraq a və $2a$ təcilləri ilə hərəkət edirlər. Onların kütlələrinin $\frac{m_1}{m_2}$ nisbətini hesablayın.

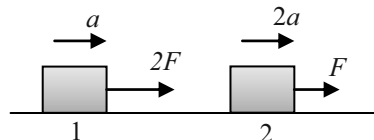

- A) 2 B) 4 C) 1 D) $\frac{1}{2}$ E) $\frac{1}{4}$

2. $R=4$ Om olarsa, dövrə hissəsinin ümumi müqavimətini hesablayın.

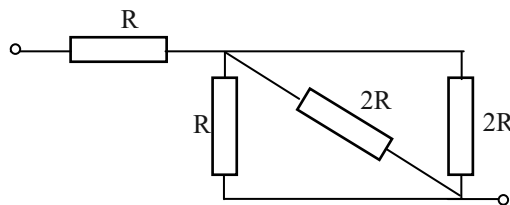

- A) 10 B) 8 C) 12 D) 6 E) 4

3. Təsvir edilmiş maqnitlərin K nöqtəsində yaratdıqları maqnit sahəsinin yekun induksiya vektorunun istiqamətini müəyyən edin.

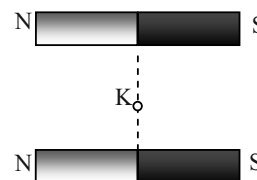

- A) \rightarrow B) \leftarrow C) \uparrow D) \downarrow E) \nearrow

4. Prizmaya düşən a şüasının yoluna əsasən həmin prizmaya düşən b şüasının yolunu müəyyən edin.

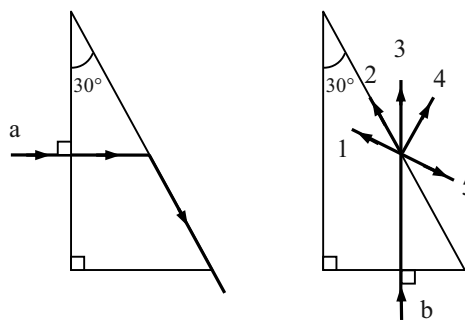

- A) 3 B) 2 C) 1 D) 4 E) 5

5. Açar sözlərdən istifadə etməklə mətni tamamlayın (açar sözlərə uyğun şəkilçiləri əlavə etmək olar).

Açar sözlər: 1-psixrometr, 2- quru termometr, 3-yaş termometr, 4-nisbi rütubət, 5-hiqrometr, 6-temperatur

Havanın nisbi rütubəti psixrometrlə və ya _____ ölçülür. _____ iki termometrdən ibarətdir. Quru termometr havanın _____ göstərir. Digər termometrin ucu suya salınmış parça ilə sarınır. Su buxarlandığından _____ göstərişi aşağı olur. _____ göstərişi yaş termometrin göstərişi ilə eyni olduqda havanın _____ 100% olur.

- A) 2,1,6,3,5,4
B) 5,1,4,3,2,6
C) 5,1,6,3,2,4
D) 2,1,4,3,5,6
E) 3,1,6,5,2,4
6. $m_2=150$ q kütləli cisim lingin A nöqtəsindən, $m_1=200$ q kütləli cisim isə B nöqtəsindən asılmışdır. m_1 kütləli cismi su ilə mümkün qədər doldurulmuş qaba tam batırdıqdan sonra tarazlıq yaranır. Cismi suya saldıqda aşib tökülmüş suyun çəkisini hesablayın ($g=10 \frac{m}{san^2}$).

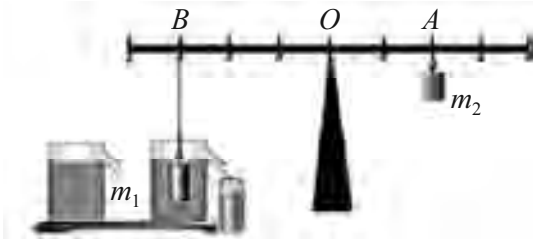

- A) 1 N B) 3 N C) 2 N D) 5 N E) 6 N

7. O nöqtəsindən keçən ox ətrafında $1,5 \frac{m}{san}$ tezliklə bərabər sürətlə fırlanan diskin 1 və 2 nöqtələri arasındakı məsafə 10 sm -dir. 1 nöqtəsinin xətti sürəti $3,9 \frac{m}{san}$ olarsa, 2 nöqtəsinin xətti sürətini hesablayın ($\pi=3$).

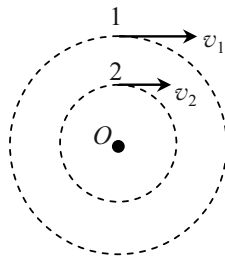

- A) $2,8 \frac{m}{san}$ B) $2 \frac{m}{san}$ C) $3,2 \frac{m}{san}$
D) $2,4 \frac{m}{san}$ E) $3 \frac{m}{san}$

8. Mənfi yükə malik C kürəsi izolyator üzərindəki A və B kürələrindən eyni məsafədə yerləşdirilir. A və C kürələri arasındakı Kulon qüvvəsi F -dir. C kürəsinə hər iki kürə tərəfindən təsir edən əvəzləyici Kulon qüvvəsi nəyə bərabərdir və hansı istiqamətdə yönəlmişdir?

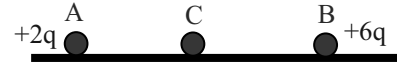

- A) $2F$, sağa B) $2F$, sola C) F , sola
D) F , sağa E) sıfıra bərabərdir

9. Eyler-Venn diaqramına uyğun bəndləri müəyyən edin.

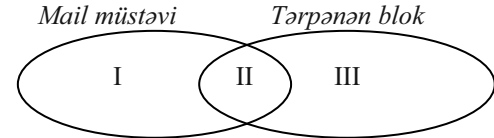

1. Həmişə qüvvədə 2 dəfə qazanc verir
2. Qüvvədə 3 dəfə qazanc verə bilər
3. İşdə qazanc vermir
4. Qüvvədə qazanc versə də, məsafədə itirilir
5. Ling tipli sadə mexanizmdir

	I	II	III
A)	2;5	4	1;3
B)	1	3,4	2;5
C)	2;5	3	1;4
D)	1	3;5	2;4
E)	2	3;4	1;5

10. Bərabər kütləli cisimlər eyni uzunluqlu yaylardan asılmışdır. Bu zaman yayların mütləq uzanmaları $x_1=5 \text{ sm}$, $x_2=15 \text{ sm}$ və $x_3=3 \text{ sm}$ olarsa, onların sərtlikləri hansı diaqramda doğru ifadə olunmuşdur?

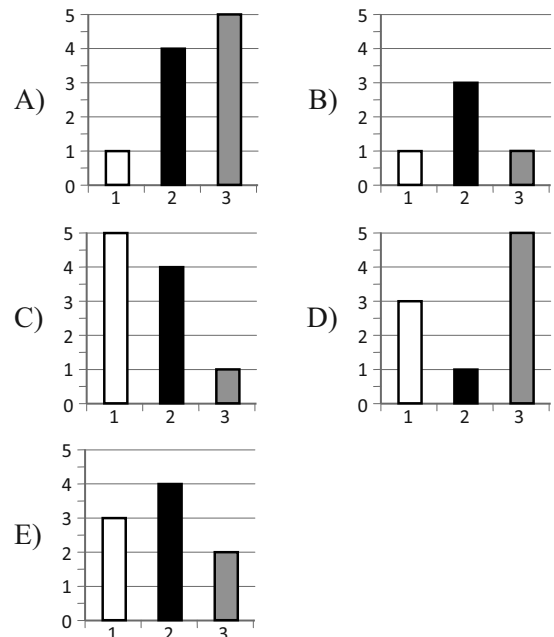
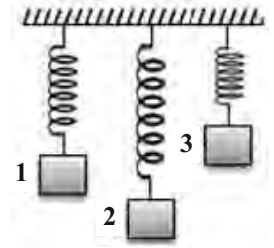

11. Boş xanalara uyğun ifadələrin ardıcılığını müəyyən edin (istiqlal soldan-sağa).

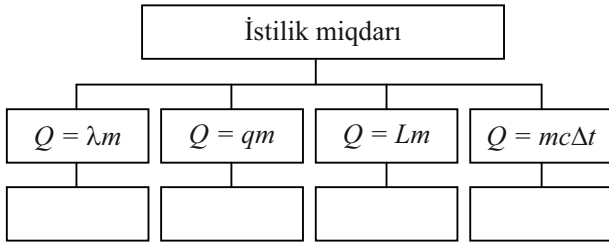

- Cisim qızarkən aldığı və ya soyuyarkən verdiyi istilik miqdarı
 - Yanacaqın yanma istiliyi
 - Buxarlanma istiliyi
 - Ərimə istiliyi
- A) 4,2,3,1 B) 2,4,3,1 C) 4,3,1,2
D) 3,1,4,2 E) 2,4,1,3

12. p-n keçidlər, vakuum diodu və lampalar şəklindəki kimi sabit cərəyan mənbəyinə qoşulmuşdur. Doğru ifadələri müəyyən edin.

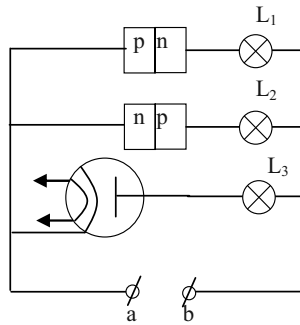

- a-mənbəyin müsbət və b-isə mənfə qütbü olarsa, L_1 lampası közərər, L_2 və L_3 lampaları közərməz
 - a-mənbəyin mənfə və b-isə müsbət qütbü olarsa, L_1 və L_3 lampaları közərər, L_2 lampası közərməz
 - a-mənbəyin mənfə və b-isə müsbət qütbü olarsa, L_2 və L_3 lampaları közərər, L_1 lampası közərməz
 - a-mənbəyin müsbət və b-isə mənfə qütbü olarsa, L_2 və L_3 lampaları közərər, L_1 lampası közərməz
- A) 3,4 B) 2,4 C) yalnız 1
D) 1,3 E) yalnız 2

13. Ayın səthində astronavta təsir edən ağırlıq qüvvəsi 128 N olarsa, onun kütləsi neçə kiloqramdır

$$(g_{Ay} = 1,6 \frac{m}{san^2})?$$

- A) 60 B) 80 C) 72 D) 86 E) 90

14. Arabacıqlar dayaq üzərində olan maqnitdən itələnsə, maqnitlərin 1 və 2 qütbləri hansı hallarda düzgün verilmişdir?

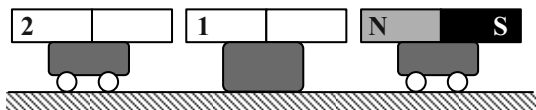

- 1-N; 2-S
 - 1-N; 2-N
 - 1-S; 2-N
 - 1-S; 2-S
- A) yalnız 1 B) yalnız 2 C) yalnız 3
D) 1,3 E) 2,4

15. Qızdırıcının spiralının uzunluğunu 4 dəfə qısaltdıb həmin gərginlikli şəbəkəyə qoşduqda onun gücü necə dəyişər?
- A) 4 dəfə artar B) 2 dəfə artar C) 2 dəfə azalar
D) 4 dəfə azalar E) dəyişməz

16. Qışda otağın pəncərəsinin çölündə qırovun əmələ gəlməsi hansı hadisə ilə izah olunur?
- A) kondensasiya B) buxarlanma C) ərimə
D) desublimasiya E) sublimasiya

17. Nüvə reaktorunda neytronların artma əmsalını tənzimləmək üçün istifadə edilir:
- A) qrafitdən B) nüvə yanacağından
C) kadmium çubuqlardan D) ağır sudan
E) maye natriumdan

18. A_1 ampermetrinin göstərişi 2 A, $R_1=15$ Om, $R_2=10$ Om olarsa, A_3 ampermetrinin göstərişi neçə amper olar?

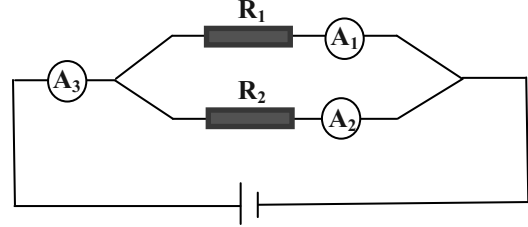

19. Hansı ifadələr doğrudur?

- Havada yayılan səs dalğaları uzununa dalğadır
- Havada yayılan səs dalğaları eninə dalğadır
- Eninə dalğalar bərk cisimlərdə, maye və qazlarda yayıla bilər
- Eninə dalğalar bərk cisimlərdə və mayələrin səthində yayıla bilər
- Uzununa dalğalar bərk cisimlərdə, maye və qazlarda yayıla bilər
- Uzununa dalğalar yalnız bərk cisimlərdə yayıla bilər

20. Uyğunluğu müəyyən edin.

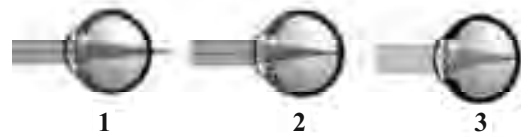

- normal görmədir
- yaxıngörmə qüsurludur
- uzaqgörmə qüsurludur
- normal görməsi üçün toplayıcı linzalı eynəkdən istifadə olunmalıdır
- normal görməsi üçün səpici linzalı eynəkdən istifadə olunmalıdır

Tapşırıqları tərtib etdi:

f.ü.f.d. Ə.Ə. Rəcəbli.

KİMYA

(VII-IX siniflər həcmində)

Hərbi liseylərə qəbul imtahanı üçün təqdim edilmiş bu tapşırıq blokunda fənn kurikulumunun kimya fənni üçün müəyyən etdiyi “Maddə və maddi aləm”, “Kimyəvi hadisələr”, “Eksperiment və modelləşdirmə”, “Kimya və həyat” məzmun xətlərinə aid aşağıdakı alt standartlar üzrə bilik və bacarıqların yoxlanılması və qiymətləndirilməsi nəzərdə tutulmuşdur:

VII sinif

- 1.1.1. Maddələri (bəsit, mürəkkəb, saf), qarışıqları tərkibinə və fiziki xassələrinə görə fərqləndirir.
- 1.2.1. Atomun tərkibini, atom-molekul təlimini izah edir.
- 1.3.1. Maddələrin formuluna əsasən sadə hesablamalar aparır.
- 2.1.1. Kimyəvi reaksiyaların əlamətlərini, əsas tiplərini, baş vermə səbəblərini izah edir.

VIII sinif

- 1.3.1. Atomun quruluşuna, kimyəvi rabitələrə, elektrolit məhlulunda baş verən proseslərə aid məsələlər qurur və həll edir.
- 2.1.1. Kimyəvi reaksiyaları təsnif edir, qanunauyğunluqlarını izah edir.
- 2.2.1. Mühüm qeyri-üzvi birləşmələrə aid reaksiya tənliliklərini tərtib edir.
- 2.2.2. Mühüm qeyri-üzvi birləşmələrə aid reaksiya tənliliklərinə əsasən hesablamalar aparır.

IX sinif

- 1.1.1. Maddələrin (metallar, qeyri-metallar və onların birləşmələri, sadə üzvi birləşmələr) quruluşunu, fiziki xassələrini şərh edir.
- 2.1.1. Metallar, qeyri-metallar və onların birləşmələrinə, sadə üzvi birləşmələrə aid reaksiyaların qanunauyğunluqlarını izah edir.
- 2.2.1. Metallar, qeyri-metallar və onların birləşmələrinə, sadə üzvi birləşmələrə aid reaksiya tənliliklərini tərtib edir.
- 2.2.2. Metallar, qeyri-metallar və onların birləşmələrinə, sadə üzvi birləşmələrə aid reaksiya tənliliklərini əsasən hesablamalar aparır.

1.

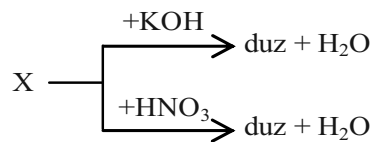

X-i müəyyən edin.

- A) P_2O_5 B) CaO C) ZnO
D) BaO E) CO_2

2. Hansı reaksiyanın sürəti bərk maddənin toxunma səthinin sahəsindən asılıdır?

- A) $\text{N}_2 + 3\text{H}_2 \rightarrow 2\text{NH}_3$
B) $\text{ZnO} + \text{H}_2 \rightarrow \text{Zn} + \text{H}_2\text{O}$
C) $\text{HCl} + \text{NH}_3 \rightarrow \text{NH}_4\text{Cl}$
D) $\text{N}_2 + \text{O}_2 \rightarrow 2\text{NO}$
E) $2\text{SO}_2 + \text{O}_2 \rightarrow 2\text{SO}_3$

3.

H_2SO_4 məhlulunun	
kütləsi, q	kütlə payı, %
800	24,5

Məhlulda olan sulfat turşusunun kütləsini (qramla) hesablayın.

- A) 245 B) 147 C) 98 D) 196 E) 49

4. x, y, z-i müəyyən edin.

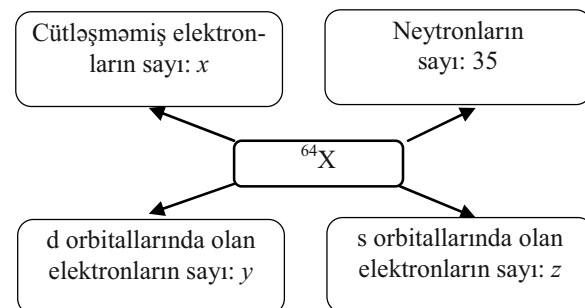

- | | | | |
|----|-----|-----|-----|
| | x | y | z |
| A) | 0 | 9 | 8 |
| B) | 1 | 10 | 7 |
| C) | 2 | 10 | 8 |
| D) | 1 | 9 | 6 |
| E) | 0 | 8 | 7 |

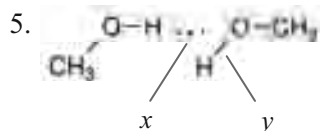

x və y-i müəyyən edin.

- A) ion rabitəsi polyar kovalent rabitə
 B) polyar kovalent rabitə ion rabitəsi
 C) hidrogen rabitəsi polyar kovalent rabitə
 D) ion rabitəsi metal rabitəsi
 E) hidrogen rabitəsi qeyri-polyar kovalent rabitə

6.

Maddə	Miqdarı, mol	Atomlarının sayı
A_2B	x	$3,612 \cdot 10^{24}$

x-i müəyyən edin.

- A) 1 B) 6 C) 4 D) 3 E) 2

7.

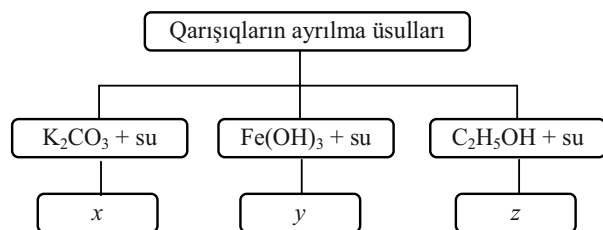

x, y və z-i müəyyən edin.

- A) x y z
 A) süzmə distillə buxarlandırma
 B) buxarlandırma süzmə distillə
 C) distillə süzmə buxarlandırma
 D) buxarlandırma distillə süzmə
 E) süzmə buxarlandırma distillə

8. Eyler-Venn diaqramına uyğun bəndləri müəyyən edin.

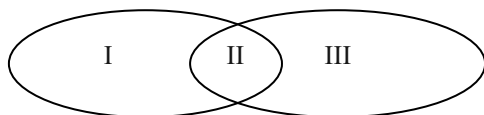
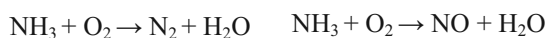

1. Reduksiyaedicinin əmsalı 4-dür
2. Oksidləşdiricinin əmsalı 5-dir
3. Oksidləşmə məhsulunun əmsalı 2-dir
4. Suyun əmsalı 6-dır

- | | I | II | III |
|----|---|-----|-----|
| A) | 2 | 1,4 | 3 |
| B) | 3 | 1,4 | 2 |
| C) | 1 | 3 | 2,4 |
| D) | 2 | 3,4 | 1 |
| E) | 3 | 1 | 2,4 |

9.

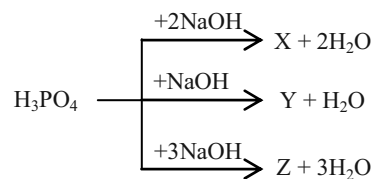

Turş duzları müəyyən edin.

- A) X, Y
 B) yalnız Z
 C) Y, Z
 D) yalnız X
 E) X, Z

10.

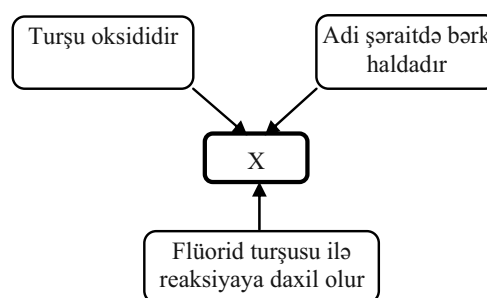

X-i müəyyən edin.

- A) SiO_2 B) SO_2 C) Cr_2O_3
 D) N_2O_5 E) Al_2O_3

11. Misin qatı sulfat turşusu ilə reaksiyasının məhsullarını müəyyən edin.

1. $CuSO_4$
 2. CuO
 3. SO_2
 4. H_2S
 5. H_2O
- A) 1, 3, 4 B) 2, 4, 5 C) 1, 4, 5
 D) 1, 3, 5 E) 2, 3, 5

12.

Xlorid turşusu ilə reaksiyaya daxil olan dəmirin kütləsi, q	Reaksiyadan ayrılan hidrogenin həcmi, l (n.ş.)
x	6,72

x-i müəyyən edin. $A_r(Fe)=56$.

- A) 11,2 B) 16,8 C) 22,4
 D) 5,6 E) 33,6

13.

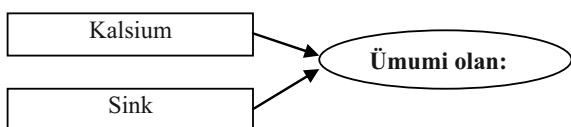

- A) natrium-hidroksidlə reaksiyaya daxil olur
 B) adi şəraitdə su ilə reaksiyaya daxil olur
 C) xlorid turşusu ilə reaksiyasından hidrogen alınır
 D) amfoter xassəlidir
 E) sənayedə xlorid duzunun ərintisinin elektrolizindən alınır

14. $C_2H_5OH + CuO \xrightarrow{t}$ reaksiyasından alınan üzvi maddəni müəyyən edin.

- A) CH_3CHO B) $CH_2=CH_2$
 C) CH_3COOH D) CH_3-CH_3
 E) $CH\equiv CH$

15.

Reaksiyaya daxil olan maddələr	Reaksiyanın tipi
$Al + H_2SO_4$ (duru) \rightarrow	x

x-i müəyyən edin.

- A) birləşmə B) parçalanma
 C) mübadilə D) neytrallaşma
 E) əvəzetmə

16.

Qələvi metallar	Oksigendə yanma məhsulları
X	peroksid
Y	superoksid
Z	oksid

X, Y və Z-i müəyyən edin.

- | | | | |
|----|----------|----------|----------|
| | <u>X</u> | <u>Y</u> | <u>Z</u> |
| A) | Na | Li | K |
| B) | K | Na | Li |
| C) | Na | K | Li |
| D) | Li | K | Na |
| E) | K | Li | Na |

17. 28 qram dəmir mis (II) sulfatla tamamilə reaksiyaya daxil olarsa, alınan misin kütləsini (qramla) hesablayın. $A_r(Fe)=56$, $A_r(Cu)=64$

18.

Duz	Miqdarı, mol	Tamamilə dissosiasiyasından alınan sulfat ionlarının sayı
Na_2SO_4	x	$1,204 \cdot 10^{23}$

x-i müəyyən edin.

19. Hansı reaksiyalardan azot-dioksid alınır?

- $Zn + HNO_3$ (duru) \rightarrow
- $NO + O_2 \rightarrow$
- $NH_3 + O_2 \xrightarrow{t}$
- $Cu + HNO_3$ (qatı) \rightarrow

20. Uyğunluğu müəyyən edin.

- | | |
|----------|-------------|
| 1. Alkan | a. propilen |
| 2. Alken | b. asetilen |
| 3. Alkin | c. etan |
| | d. propin |
| | e. metan |

Tapşırıqları tərtib etdi:

k.ü.e.d., professor X.C. Nağıyev.

HƏRBİ LİSEYLƏRƏ QƏBUL İMTAHANI ÜÇÜN TAPŞIRIQ NÜMUNƏLƏRİNİN DÜZGÜN CAVABLARI VƏ QIYMƏTLƏNDİRMƏ MEYARLARI

AZƏRBAYCAN DİLİ

1	2	3	4	5	6	7	8	9	10	11	12	13	14	15	16
D	A	B	C	E	B	C	B	C	B	D	A	B	C	D	C

Qiymətləndirmə meyarları

Tapşırıq 17.

Mümkün doğru cavab nümunələri:

1. fil (heyvan)
2. baobab (ağac)

Bal şkalası	Meyarlar:
1 bal	a. Hər çərçivəyə nümunəyə uyğun ifadə yazılır, uyğun olmayan ifadə yazılmır.
$\frac{1}{2}$ bal	b. Bir çərçivəyə uyğun nümunə yazılır, digər çərçivə boş qalır. c. Hər iki çərçivəyə uyğun nümunə yazılmaqla bərabər, bir uyğun olmayan nümunə də yazılır.
0 bal	d. Bir uyğun nümunə ilə yanaşı, uyğun olmayan nümunə də yazılır. e. Hər iki çərçivəyə uyğun nümunə yazılmaqla bərabər, bir neçə uyğun olmayan nümunə də yazılır.

Tapşırıq 18.

Mümkün doğru cavab nümunələri:

- nəticəyə gəlmişlər
- qərara gəlmişlər
- müəyyən etmişlər
- müəyyən edə bilməmişlər
- bilməmişlər

Bal şkalası	Meyarlar:
1 bal	a. Nümunəyə uyğun bir ifadə yazılır, uyğun olmayan fikir yazılmır.
$\frac{1}{2}$ bal	b. Uyğun ifadə ilə yanaşı, bir uyğun olmayan fikir yazılır.
0 bal	c. Uyğun ifadə ilə yanaşı, bir neçə yanlış fikir də yazılır.

Tapşırıq 19.

Mümkün doğru cavab nümunələri:

- 1 → Ən böyük (nəhəng) heyvandır (baobabdan istifadə edir, qidalanmaq üçün kalsiuma olan ehtiyacını təmin edir, baobabla müqayisə olunur).
- 2 → Nəhəngdir (canlıdır).
- 3 → Ağacdır (bitkidir, meyvəsi olur, ağacların ən nəhəngi – böyüyüdür, fillə müqayisə edilir, çiçəkləyir, uzunömürlüdür) və s.

Bal şkalası	Meyarlar:
1 bal	a. Eylər-Venn diaqramının hər hissəsinə ən azı bir uyğun fikir yazılır, uyğun olmayan fikir yazılmır.
$\frac{1}{2}$ bal	b. Yalnız iki hissəyə uyğun fikir yazılır, uyğun olmayan fikir yazılmır. c. Üç hissəyə uyğun fikir yazılrsa da, hər hansı hissəyə bir uyğun olmayan fikir də yazılır.
0 bal	d. İki hissəyə uyğun fikir yazılrsa da, uyğun olmayan fikir də yazılır. e. Üç hissəyə uyğun fikir yazılrsa da, bir neçə uyğun olmayan fikir də yazılır. f. Yalnız bir uyğun fikir yazılır.

Tapşırıq 20.**Mümkün doğru cavab nümunələri:**

Amma sonralar məlum oldu ki, belə deyilmiş.

Sonralar bunun belə olmadığı aydın oldu.

Sonralar bu fikrin səhv olduğu məlum oldu.

Bal şkalası	Meyarlar:
1 bal	a. Nümunəyə uyğun bir cümlə yazılır, yanlış fikir yazılmaz.
	b. Uyğun cümlə ilə yanaşı, uyğun olmayan bir cümlə də yazılır.
0 bal	c. Uyğun cümlə ilə yanaşı, yanlış cümlələr də yazılır. d. Yazılmış cümlə iki abzas arasında əlaqə, birinci abzasdan ikinciyə keçid yaratmır.

RIYAZIYYAT

1	2	3	4	5	6	7	8	9	10	11	12	13	14	15	16	17	18	19	20
D	B	C	E	A	E	A	D	B	C	D	A	B	C	E	C	210	4	10	1-b; 2-c,e; 3-a,d

FIZIKA

1	2	3	4	5	6	7	8	9	10	11	12	13	14	15	16	17	18	19	20
B	D	A	C	C	A	E	A	E	D	A	D	B	C	A	D	C	5	1;4;5	1-c,d; 2-b,e; 3-a

KİMYA

1	2	3	4	5	6	7	8	9	10	11	12	13	14	15	16	17	18	19	20
C	B	D	B	C	E	B	B	A	A	D	B	C	A	E	C	32	0,2	2; 4	1-c,e; 2-a; 3-b,d

Qəbul imtahanı proqramlarının və tapşırıq nümunələrinin hazırlanmasında iştirak edən işçi qrupunun tərkibi:

Batıyeva Afiqə Həsən qızı

Dövlət İmtahan Mərkəzinin şöbə müdiri

Əmrullayev Emin Eldar oğlu

Azərbaycan Respublikası

Təhsil İnstitutunun direktoru

Şelaginov Oleq Yevgenyeviç

Dövlət İmtahan Mərkəzinin şöbə müdiri

Əliyev Natiq Lətif oğlu

Dövlət İmtahan Mərkəzinin şöbə müdiri

Kimya, fizika və biologiya fənləri üzrə

Rüstəmzadə Günay İldırım qızı

Dövlət İmtahan Mərkəzinin sektor müdiri

Tarix fənni üzrə

Qulusoy Royal Eliş oğlu

Dövlət İmtahan Mərkəzinin sektor müdiri

Azərbaycan dili və ədəbiyyat fənləri üzrə

Əliyeva Rühəngiz Kamil qızı

Dövlət İmtahan Mərkəzinin Baş məsləhətçisi

Hacıyeva Sevinc Əşrəf qızı

Dövlət İmtahan Mərkəzinin Baş məsləhətçisi

Riyaziyyat fənni üzrə

Hüseynli Samir Səfalı oğlu

Dövlət İmtahan Mərkəzinin baş məsləhətçisi

Coğrafiya fənni üzrə

İbrahimli Kamil Zakir oğlu

Dövlət İmtahan Mərkəzinin aparıcı məsləhətçisi

BALLARIN HESABLANMA QAYDASI

(Təhsil Nazirliyi ilə razılaşdırılmışdır)

I-IV ixtisas qrupları üzrə

Qəbul qaydalarına əsasən, **I-IV ixtisas qrupları üzrə** ali təhsil müəssisələrinə qəbul imtahanı iki mərhələdən ibarətdir. Abituriyentlər **qəbul imtahanının birinci (maksimal toplanıla bilən bal – 300) və ikinci (maksimal toplanıla bilən bal – 400) mərhələlərindən** topladıqları ümumi balların cəminə (maksimal toplanıla bilən bal – 700) əsasən ali təhsil müəssisələrinin ixtisasları üzrə müsabiqədə iştirak edirlər. Cari ilin məzunları üçün qəbul imtahanının birinci mərhələsinin nəticəsi kimi onların buraxılış imtahanında əldə etdikləri nəticələr götürülür.

Qəbul imtahanının birinci mərhələsi (cari ilin məzunları üçün tam (11-illik) orta təhsil səviyyəsi üzrə buraxılış imtahanı) üzrə imtahan fənləri, tapşırıqların sayı və balların hesablanma qaydası

Qəbul imtahanının birinci mərhələsində şagird və abituriyentlərin bilik və bacarıqlarını yoxlamaq məqsədi ilə onlara ümumilikdə 85 tapşırıq təqdim edilir. İmtahanın müddəti 3 saatdır.

Fənnin adı	Tapşırıqların sayı	Nisbi balın hesablanması düsturu
Xarici dil (İngilis, alman, fransız, rus, ərəb və ya fars dili)	- Dinləyib-anlamaya dair mətn (publisistik və ya dialoq formalı) və mətnə aid 6 tapşırıq: yazılı şəkildə cavablandırılması tələb olunan açıq tipli 3 və qapalı tipli 3 tapşırıq; - Qapalı tipli 16 tapşırıq; - Oxuyub-anlamaya dair mətn və mətnə aid 8 tapşırıq: yazılı şəkildə cavablandırılması tələb olunan açıq tipli 4 və qapalı tipli 4 tapşırıq. Cəmi: 30 tapşırıq	$\frac{100}{37} \cdot (2n_{d(\text{açıq, yazılı})} + n_{d(\text{qapalı})})$ Maksimal bal: 100
Tədris dili	- Dil qaydalarına dair 10 qapalı tipli tapşırıq; - Oxuyub-anlamaya dair 2 mətn (bədi, publisistik formalı) və hər mətnə aid 10 tapşırıq: yazılı şəkildə cavablandırılması tələb olunan açıq tipli 5 və qapalı tipli 5 tapşırıq (cəmi 20 tapşırıq). Cəmi: 30 tapşırıq	$\frac{5}{2} \cdot (2n_{d(\text{açıq, yazılı})} + n_{d(\text{qapalı})})$ Maksimal bal: 100
Riyaziyyat	- Qapalı tipli 13 tapşırıq. - Cavabların kodlaşdırılması tələb olunan açıq tipli 5 tapşırıq; - Həllinin ətraflı şəkildə yazılması tələb olunan açıq tipli 7 tapşırıq; Cəmi: 25 tapşırıq	$\frac{25}{8} \cdot (2n_{d(\text{açıq, yazılı})} + n_{d(\text{açıq, kod})} + n_{d(\text{qapalı})})$ Maksimal bal: 100

Birinci mərhələ üzrə toplanıla bilən maksimal ümumi bal: 300

Qeyd. 1. $n_{d(\text{açıq, kod})}$ - cavabların kodlaşdırılması tələb olunan açıq tipli* tapşırıqlar üzrə balların cəmi;
 $n_{d(\text{qapalı})}$ - qapalı tipli tapşırıqlar üzrə balların cəmi;
 $n_{d(\text{açıq, yazılı})}$ - yazılı şəkildə cavablandırılması tələb olunan açıq tipli tapşırıqlar üzrə balların cəmi.

2. Qapalı tipli və cavabların kodlaşdırılması tələb olunan açıq tipli tapşırıqların hər birinə verilən düzgün cavab 1 balla qiymətləndirilir.

3. Yazılı şəkildə cavablandırılması tələb olunan açıq tipli tapşırıqlar markerlər tərəfindən meyarlar əsasında

$0, \frac{1}{3}, \frac{1}{2}, \frac{2}{3}$ və ya 1 balla qiymətləndirilə bilər.

Abituriyentin **qəbul imtahanının birinci mərhələsi (cari ilin məzunları üçün tam (11-illik) orta təhsil səviyyəsi üzrə buraxılış imtahanı) üzrə ümumi balı** hesablanarkən hər bir fənn üzrə topladığı nisbi ballar cəmlənir. Fənlər üzrə nisbi ballar yuxarıdakı cədvəldə göstərilən qaydada hesablanır və 0.1-ə qədər yuvarlaqlaşdırılır. Tapşırıqlar üzrə səhv cavablar düzgün cavabların nəticəsinə təsir göstərmir.

* Açıq tipli tapşırıqlar haqqında məlumat və nümunələrlə 152-156-cı səhifələrdə ətraflı tanış ola bilərsiniz.

Qəbul imtahanının ikinci mərhələsi üzrə imtahan fənləri, ixtisas qrupları üzrə fənlərin çəki əmsalları, tapşırıqların sayı və balların hesablanma qaydası

Abituriyentlərə hər fənn üzrə 30 tapşırıq (ümmümləkdə 90 tapşırıq) təqdim olunur. Bu tapşırıqların 22-si qapalı, 8-i isə açıq tiplidir. Açıq tipli tapşırıqlardan 5-i cavabların kodlaşdırılması tələb olunan hesablanma, seçim və ya uyğunluğu müəyyən etmək tipli tapşırıqlardır. Digər açıq tipli 3 tapşırıq isə yazılı şəkildə cavablandırılması tələb olunan, meyarlar əsasında markerlər tərəfindən qiymətləndirilən situasiya, mətn və yaxud mənbə əsasında hazırlanan tapşırıqlardır. Bu tapşırıqlar riyaziyyat, fizika, kimya, biologiya və coğrafiya fənləri üzrə situasiya, Azərbaycan (rus) dili və ədəbiyyat fənləri üzrə mətn, tarix fənni üzrə isə mənbə əsasında hazırlanır.

İmtahanın müddəti 3 saatdır.

Abituriyentin **qəbul imtahanının ikinci mərhələsi üzrə ümumi balı** hesablanarkən hər bir fənn üzrə topladığı nisbi ballar cədvəldə verilmiş müvafiq çəki əmsallarına vurulmaqla cəmlənir.

Hər bir fənn üzrə nisbi bal aşağıdakı qaydada hesablanır və 0.1-ə qədər yuvarlaqlaşdırılır:

İmtahan fənni üzrə nisbi bal:

$$NB = NB_q + NB_a,$$

burada NB – fənn üzrə nisbi bal;

NB_q – qapalı tipli tapşırıqlar üzrə nisbi bal;

NB_a – açıq tipli tapşırıqlar üzrə nisbi baldır.

Qapalı tipli tapşırıqlar üzrə nisbi bal:

$$NB_q = \left(D_q - \frac{1}{4} Y_q \right) \cdot \frac{100}{33}$$

(hesablamanın nəticəsi mənfə alınarsa, $NB_q=0$ götürülür),

burada D_q – qapalı tipli tapşırıqlar üzrə düzgün cavabların sayı;

Y_q – qapalı tipli tapşırıqlar üzrə yanlış cavabların sayıdır.

Açıq tipli tapşırıqlar üzrə nisbi bal:

$$NB_a = (D_{kod} + 2D_{yazılı}) \cdot \frac{100}{33}$$

burada D_{kod} – cavabların kodlaşdırılması tələb olunan açıq tipli (hesablama, seçim, uyğunluğu müəyyən etmək) tapşırıqlar üzrə düzgün cavabların sayı;

$D_{yazılı}$ – yazılı şəkildə cavablandırılması tələb olunan, situasiya, mətn və yaxud mənbə əsasında hazırlanan açıq tipli tapşırıqlar üzrə balların cəmidir. Bu tapşırıqlar markerlər tərəfindən meyarlar əsasında $0, \frac{1}{2}$ və ya 1

balla qiymətləndirilir.

Açıq tipli tapşırıqlar üzrə səhv cavablar düzgün cavabların nəticəsinə təsir göstərmir.

İxtisas qrupları üzrə fənlərin çəki əmsalları

I qrup	II qrup	III qrup	IV qrup
Riyaziyyat – çəki əmsalı: 1,5	Riyaziyyat – çəki əmsalı: 1,5	Azərbaycan (rus) dili – çəki əmsalı: 1,5	Biologiya – çəki əmsalı: 1,5
Fizika – çəki əmsalı: 1,5	Coğrafiya – çəki əmsalı: 1,5	Tarix – çəki əmsalı: 1,5	Kimya – çəki əmsalı: 1,5
Kimya – çəki əmsalı: 1	Tarix – çəki əmsalı: 1	Ədəbiyyat – çəki əmsalı: 1	Fizika – çəki əmsalı: 1

İkinci mərhələ üzrə toplanıla bilən maksimal ümumi bal: 400

V ixtisas qrupu üzrə

V ixtisas qrupu (ali təhsil müəssisələrinin xüsusi qabiliyyət tələb edən ixtisasları) və orta ixtisas təhsili müəssisələri üzrə müsabiqə yalnız qəbul imtahanlarının birinci mərhələsinin (cari ilin məzunları üçün buraxılış imtahanının) nəticələrinə əsasən aparılacaq.

Azərbaycan dili (dövlət dili)

Tədris dili Azərbaycan dilindən fərqli olan şagirdlər qeyd edilən fənlərdən əlavə, Azərbaycan dili (dövlət dili) fənnindən də imtahan verirlər.

Fənn kurikulumunun təlim nəticələrini yoxlamaq üçün şagirdlərə 30 tapşırıq: dinləyib-anlamaya dair 1 mətn və mətnə aid 4 (3 qapalı+1 ətraflı yazılı cavab tələb olunan açıq tipli), oxuyub-anlamaya dair 2 mətn və hər mətnə aid 8 (7 qapalı+1 ətraflı yazılı cavab tələb olunan) və dil qaydaları üzrə bilik və bacarıqların yoxlanması üçün 10 qapalı tapşırıq təqdim edilir.

Qapalı tipli tapşırıqların hər birinin düzgün cavabı 1 balla, açıq tipli tapşırıqların hər birinin cavabı qiymətləndirmə meyarlarına uyğun olaraq $1, \frac{1}{2}$ və ya 0 balla qiymətləndirilir.

İmtahan balı hesablanarkən aşağıdakı düsturdan istifadə edilir.

$$n \cdot \frac{10}{3} \text{ (burada } n \text{ tapşırıqlara verilmiş balların cəmidir).}$$

AÇIQ TIPLİ TAPŞIRIQLARIN NÖVLƏRİ VƏ ONLARA AİD NÜMUNƏLƏR

Hörmətli abituriyentlər!

Artıq 2011-ci ildən qəbul imtahanlarında qapalı (verilən cavab variantlarından bir doğru cavabın seçilməsi) test tapşırıqları ilə bərabər, açıq tipli (hesablama, seçim, uyğunluğu müəyyən etmək) test tapşırıqlarından da istifadə edilir. Həmçinin 2013-cü ildən başlayaraq keçirilən monitorinq imtahanlarında, 2017 və 2018-ci illərdə IX siniflər üçün keçirilmiş buraxılış imtahanlarında yazılı şəkildə cavablandırılması tələb olunan açıq tipli tapşırıqlardan da istifadə olunmuşdur.

Bu ildən etibarən isə həm XI siniflər üçün buraxılış imtahanında, həm də qəbul imtahanında cavabların kodlaşdırılması tələb olunan açıq tipli (hesablama, seçim, uyğunluğu müəyyən etmək) tapşırıqlarla yanaşı, yazılı şəkildə cavablandırılması tələb olunan açıq tipli tapşırıqlardan da istifadə olunacaq.

Odur ki, bu rubrikada Sizin açıq tipli tapşırıqlarla işləmək vərdişlərinə yiyələnməyiniz üçün belə tapşırıqların nümunələri verilir. Təqdim olunan bu tapşırıq nümunələrinin doğru cavabları da göstərilir və hər bir tapşırıqın yanında cavabların qeyd olunduğu "Cavab kartı" ("Cavab vərəqi") təqdim edilir. Onu da qeyd edək ki, cavabların kodlaşdırılması tələb olunan açıq tipli tapşırıqların cavabları "Cavab kartı"nda kodlaşdırılır. Yazılı şəkildə cavablandırılması tələb olunan açıq tipli tapşırıqların cavabları isə "Cavab vərəqi"nda yazılır və meyarlar əsasında markerlər tərəfindən qiymətləndirilir.

Cavabların kodlaşdırılması tələb olunan açıq tipli tapşırıqlar

Hesablama tipli tapşırıqlarda məsələ və ya misalın həll edilməsi tələb edilir. Bu tip tapşırıqlarda alınan cavab tam ədəd və ya onda bir dəqiqliklə ifadə edilmiş kəsr ədədlə ifadə olunur. Cavab "Cavab kartı"nda onları qeyd etmək üçün nəzərdə tutulmuş damalara birincidən (sol damadan) başlayaraq hər damada bir rəqəm olmaqla ardıcıl yazılır və hər bir rəqəmin altındakı sütunda müvafiq rəqəm olan dairə qaralanır. Onda bir dəqiqlikdə alınan cavabda nöqtə ayrıca damada yazılır və altındakı sütunda nöqtə olan dairə qaralanır. Ölçü vahidləri göstərilmir.

Nümunə 1. (hesablama)

Bakıdan Aktauya sabit sürətlə hərəkət edən birinci gəmi, 6 saat sonra isə ardınca sürəti onun sürətindən 4 km/saat çox olan ikinci gəmi yola düşdü və onlar eyni vaxtda Aktauya çatdı. Bakıdan Aktauya məsafənin 480 km olduğunu bilərək, ikinci gəminin sürətini tapın (km/saat-la).

Cavab: 20.

2	0				
0	●	0	0	0	0
1	①	①	①	①	①
●	②	②	②	②	②
3	③	③	③	③	③
4	④	④	④	④	④
5	⑤	⑤	⑤	⑤	⑤
6	⑥	⑥	⑥	⑥	⑥
7	⑦	⑦	⑦	⑦	⑦
8	⑧	⑧	⑧	⑧	⑧
9	⑨	⑨	⑨	⑨	⑨
.

Seçim tələb edən tapşırıqlarda təqdim olunan cavablardan test tapşırıqının şərtinə uyğun olan bir neçə doğru variantı seçmək tələb olunur. Cavab şərtə verilən cavablar siyahısında doğru olan variantların nömrələrindən ibarətdir. Cavab "Cavab kartı"nda onları qeyd etmək üçün nəzərdə tutulmuş damalara birincidən (sol damadan) başlayaraq hər damada bir rəqəm olmaqla ardıcıl yazılır və hər bir rəqəmin altındakı sütunda müvafiq rəqəm olan dairə qaralanır.

Nümunə 2. (seçim)

Bircins maqnit sahəsinin induksiya xətləri hansı istiqamətdə yönəldikdə bu sahəyə daxil olan proton çevrə üzrə bərabərsürətli hərəkət edər?

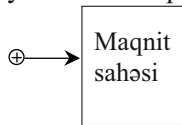

1. Sağa
2. Sola
3. Bizdən perpendikulyar istiqamətdə şəkil müstəvisinə doğru
4. Yuxarı
5. Aşağı

Cavab: 3; 4; 5.

3	4	5			
0	0	0	0	0	0
1	1	1	1	1	1
2	2	2	2	2	2
●	3	3	3	3	3
4	●	4	4	4	4
5	5	●	5	5	5
6	6	6	6	6	6
7	7	7	7	7	7
8	8	8	8	8	8
9	9	9	9	9	9
•	•	•	•	•	•

Uyğunluğu müəyyən etmək tipli tapşırıqlarında iki çoxluq şəklində təqdim edilmiş siyahı, sxem və ya cədvəlin elementləri arasındakı uyğunluğu müəyyən etmək tələb olunur. Onlar arasındakı uyğunluq müəyyən edilir və “Cavab kartı”nda birinci siyahının hər bir elementinin nömrəsinə müvafiq sütunda ikinci siyahının uyğun elementləri olan dairə və ya dairələr qaralanır.

Nümunə 3. (Uyğunluğu müəyyən etmək)

Eyler-Venn diaqramına əsasən uyğunluğu müəyyən edin.

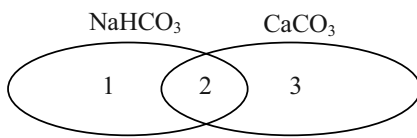

- a. qızdırıldıqda parçalanır
- b. CO₂-nin suda məhlulu ilə reaksiyaya daxil olur
- c. parçalanmasından oksid alınır
- d. yeyinti sənayesində istifadə olunur
- e. qələvilərlə reaksiyaya daxil olur

1	2	3
a	●	a
b	b	●
c	●	c
●	d	d
●	e	e

Cavab: 1-d, e; 2-a,c; 3-b.

Yazılı şəkildə cavablandırılması tələb olunan açıq tipli tapşırıqlar

Yazılı şəkildə cavablandırılması tələb olunan açıq tipli tapşırıqlar meyarlar əsasında markerlər tərəfindən qiymətləndirilən situasiya, mətn və yaxud mənbə əsasında hazırlanan tapşırıqlardır. Hər bir tapşırıq üçün ayrıca qiymətləndirmə meyarları hazırlanır və markerlər hər hansı bir tapşırığa aid yazı işini yoxladıqda məhz həmin tapşırıqın qiymətləndirmə meyarlarına əsaslanırlar. Qiymətləndirmə meyarlarında tapşırıqın mümkün həll üsulları və ehtimal olunan cavablar nəzərə alınır. Qiymətləndirmə meyarları tapşırıqın qiymətləndirilməsi üçün dolğun təlimatdır və marker yazı işini qiymətləndirərkən həmin tapşırıqın qiymətləndirmə meyarlarından kənara çıxmır.

Situasiya əsasında hazırlanan tapşırıqlarda təqdim olunmuş situasiyanı oxuyub və burada verilmiş məlumatlardan istifadə etməklə tapşırıqları cavablandırmaq tələb olunur. Nəzərə alınmalıdır ki, hər tapşırıqda alınan nəticə həmin situasiya ilə bağlı növbəti tapşırıqlarda istifadə oluna bilər. Cavab “Cavab vərəqi”ndə bu tapşırıq üçün ayrılmış hissəyə tam (dolğun) şəkildə (bütün mərhələlər əks olunmaqla) çərçivədən kənara çıxmadan səliqəli və oxunaqlı xətlə yazılır.

Nümunə 4. (situasiya)

Təqdim olunmuş situasiyanı diqqətlə oxuyun və burada verilmiş məlumatlardan istifadə edərək tapşırığı cavablandırın.

Çaydanda kütləsi 5 kq, başlanğıc temperaturu 10° C olan su vardır. Həmin suyu qaynatmaq üçün çaydanı elektrik plitəsinin üzərinə qoydular. Suyun temperaturunun aldığı istilik miqdarından asılılıq qrafiki verilmişdir (enerji itkisi nəzərə alınmır).

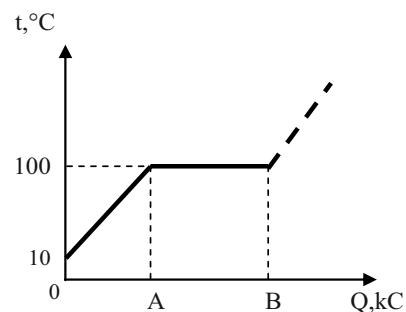

Tapşırıq. Çaydandakı suyu qaynayana qədər qızdırmaq üçün neçə kilocalor istilik miqdarı lazımdır (suyun xüsusi istilik tutumunu 4 kC/kq · K qəbul etməli)?

Suyu qaynatmaq üçün ona verilən istilik miqdarı $Q = cm\Delta T$ düsturu ilə hesablanır. Normal şəraitdə suyun qaynama temperaturu 100°C olduğundan temperatur dəyişməsi $\Delta t = (100 - 10)^\circ\text{C} = 90^\circ\text{C}$ olur. Selsi şkalası ilə Kelvin şkalasının temperatur dəyişmələri bərabər olduğundan $\Delta t = \Delta T = 90\text{ K}$ alınır. Onda suya verilən istilik miqdarı $Q = 4\text{ kC}/(\text{kq} \cdot \text{K}) \cdot 5\text{ kq} \cdot 90\text{ K} = 1800\text{ kC}$ olur.

Cavab: 1800 kC

Qiymətləndirmə meyarları:

Bu meyarlar ilkin qiymətləndirmə meyarlarıdır. Hər tapşırığın başqa həll üsulları da ola bilər. Bu zaman həmin üsullar da meyar əlavə edilməlidir.

Doğru cavab: Suyu qaynatmaq üçün ona verilən istilik miqdarı $Q = cm\Delta T$ düsturu ilə hesablanır. Normal şəraitdə suyun qaynama temperaturu 100°C olduğundan temperaturun dəyişməsi $\Delta t = (100 - 10)^\circ\text{C} = 90^\circ\text{C}$ olur. Selsi şkalası ilə Kelvin şkalasının temperatur dəyişmələri bərabər olduğundan $\Delta t = \Delta T = 90\text{ K}$ alınır. Onda suya verilən istilik miqdarı $Q = 4\frac{\text{kC}}{\text{kq} \cdot \text{K}} \cdot 5\text{ kq} \cdot 90\text{ K} = 1800\text{ kC}$ olar.

Bal şkalası	Meyarlar:
1 bal	a. Suyu qaynatmaq üçün ona verilən istilik miqdarı $Q = cm\Delta T$ düsturu ilə hesablanaraq, $Q = 1800\text{ kC}$ olan doğru cavab tapılmışdır.
$\frac{1}{2}$ bal	b. Suyu qaynatmaq üçün ona verilən istilik miqdarının hesablanması düsturu $Q = cm\Delta T$ doğru yazılmış, lakin hesablamada müəyyən səhvlərə yol verilərək doğru cavab tapılmamışdır
0 bal	c. a və b bəndlərində göstərilən hallardan başqa digər bütün hallar

Mənbə əsasında hazırlanan tapşırıqlarda təqdim olunmuş mənbəni oxuyub və burada verilmiş məlumatlardan istifadə etməklə tapşırıqları cavablandırmaq tələb olunur. Cavab “Cavab vərəqi”ndə tapşırıq üçün ayrılmış hissəyə tam (dolğun) şəkildə çərçivədən kənara çıxmadan səliqəli və oxunaqlı xətlə yazılır.

Nümunə 5. (mənbə)

Sizə təqdim olunan mənbəni oxuyun və tapşırığı yerinə yetirin.

“...XVII əsrdə baş verən üsyanlar, müharibələrdəki məğlubiyyətlər, dövlət idarəsində rüşvətxorluq halları Osmanlı dövlətini zəiflətməmişdi... Osmanlı dövlətinin bu geriliyinin qarşısını almaq üçün müxtəlif dövrlərdə islahatlar keçirilməyə cəhdlər edildi. Ölkənin geriliyinin səbəbləri hərbi, sosial və iqtisadi sahələrin bərhad vəziyyətdə olması ilə bağlı idi... Osmanlı bu çətin vəziyyətdən çıxarmaq üçün XVIII əsrin əvvəllərində Sultan III Əhməd dövründə baş vəzir İbrahim paşanın rəhbərliyi ilə yeni islahatlar keçirilməyə başlandı. Patron Xəlil üsyanına qədər davam edən bu dövrdə Avropa dövlətləri ilə siyasi, iqtisadi və mədəni əlaqələr quruldu... Xarici siyasətdə Avropaya qarşı hücum əvəzinə müdafiə taktikasına əsaslanan siyasət yeridilməyə başlandı... Bütün cəhdlərə baxmayaraq islahatlar uğursuzluqla başa çatdı”.

*Osmanlı tarixi, İsmayıl Hakkı Uzunçarşılı
Türk Tarix Qurumu Yayın evi, Ankara - 1988*

Tapşırıq. Mənbə əsasında XVIII əsrin əvvəllərində Osmanlı dövlətində keçirilən islahatların məqsədlərini (2 məqsəd) qeyd edin.

Qiymətləndirmə meyarları:

Mümkün doğru cavablar:

1. Osmanlı dövlətinin geriliyinin qarşısını almaq;
2. Hərbi, sosial və iqtisadi sahələri inkişaf etdirərək ölkəni yenidən dirçəltmək;
3. Üsyan və məğlubiyyətlərin nəticələrini, dövlət idarəsində rüşvətxorluq hallarını aradan qaldırmaq.

Bal şkalası	Meyarlar:
1 bal	Cavabların hər ikisi doğru yazılır
$\frac{1}{2}$ bal	Cavabların biri doğru yazılır.
0 bal	Cavab yazılmır və ya səhv yazılır.

Mətn əsasında hazırlanan tapşırıqlarda təqdim olunmuş mətni oxuyub və ona aid tapşırıqları cavablandırmaq tələb olunur. Cavab “Cavab vərəqi”ndə tapşırıq üçün ayrılmış hissəyə tam (dolğun) şəkildə çərçivədən kənara çıxmadan səliqəli və oxunaqlı xətlə yazılır.

Nümunə 6. (mətn)

Mətni diqqətlə oxuyub tapşırığı mətn əsasında cavablandırın.

Gecə
(ixtisarla)

Gecə hər şeyin üstünə qara pərdə çəkmişdi. Şaqqıltı eşidildi. Narahat olmuş quşların çığırtısı ətrafa yayıldı. Sonra sanki at ilxısını hürkütdülər. Onlarca dırnaq torpağı didə-didə uzaqlaşdı. Səslər get-gedə gücləndi, gurultuya çevrildi.

Zəkəriyyə yerində gərnəşdi, qollarını yanlara açdı. Meşənin bu vurhavarunda tükü də tərpnəmədi. Əyilib çəkmələrini geyindi. Ürəyində: “Çər dəymişlər yazıq heyvanlara rahatlıq vermirlər”, – dedi. Daxmanın qarısını açdı. Bayıra çıxıb nəre çəkdi:

– Ey-hey!

İrəlidəki ana maralın buynuzları belindən yuxarı qalxdı.

Son vaxtlar yalquzaqlar buradan əl çəkmirdi. Meşəbəyi Zəkəriyyə maralları qorumaq üçün andını pozub yenə tufəng götürmüşdü. Neçə dəfə pusquda durmuş, tələ qurmuş, lakin onların heç birini gəbərdə bilməmişdi.

(Fərman Kərimzadə. “Xallı maral”)

Tapşırıq. Mətnə əsasən klasteri tamamlayın.

Zəkəriyyə	<i>qorxubilməzdir.</i>
	Təbiəti sevir, onun qayğısına qalır. Mərhəmətlidir.

Qiymətləndirmə meyarları:

Mümkün doğru cavablar:

Təbiəti sevir, onun qayğısına qalır;

Mərhəmətlidir;

Vəzifəsini ləyaqətlə icra edir və s.

Bal şkalası	Meyarlar:
1 bal	a. Nümunəyə uyğun ən azı iki fikir yazılır, yanlış fikir yazılmır.
$\frac{1}{2}$ bal	b. İki uyğun fikirlə yanaşı, bir yanlış fikir də yazılır. c. Yalnız bir uyğun fikir yazılır, yanlış fikir yazılmır.
0 bal	d. İki uyğun fikirlə yanaşı, bir neçə yanlış fikir də yazılır. e. Bir uyğun fikirlə yanaşı, yanlış fikir də yazılır. f. Uyğun fikir yazılmır.

SORUŞUN, CAVAB VERƏK

Əziz oxucular!

Dövlət İmtahan Mərkəzinə qəbul kampaniyasının bütün mərhələləri, həmçinin buraxılış imtahanları ilə bağlı şagird və abituriyentlərdən, eləcə də valideynlərdən mütəmadi olaraq müxtəlif sorğular daxil olur və onlar jurnalımızın ənənəvi “Soruşun, cavab verək” rubrikasında mütəxəssislərimiz tərəfindən cavablandırılır. Ümid edirik ki, bu material nəinki qəbul və buraxılış imtahanlarına hazırlaşanların, eləcə də qəbul kampaniyasının gedişi ilə maraqlanan hər kəs üçün faydalı olacaq.

Sual: XI sinfi 2019-cu ildə bitirərək buraxılış imtahanında iştirak etmiş abituriyentlər 2020-ci ildə I-V ixtisas qrupları üzrə qəbul imtahanının birinci mərhələsində iştirak etmədən birbaşa imtahanın ikinci mərhələsində iştirak edə bilirlərmi?

Cavab: Məlum olduğu kimi, buraxılış imtahanının nəticəsi 2 il qüvvədə olur. 2019-cu ildə buraxılış imtahanında iştirak etmiş abituriyentlər 2020-ci ildə I-V ixtisas qrupları üzrə qəbul imtahanının birinci mərhələsində iştirak etmədən birbaşa imtahanın ikinci mərhələsində iştirak edə bilirlər. Bundan əlavə, abituriyentlər öz istəklərinə uyğun olaraq, yenidən qəbul imtahanının birinci mərhələsində də iştirak edə bilirlər. Bu zaman abituriyentlər müsabiqədə hansı imtahanın nəticəsi ilə iştirak edəcəklərini özləri müəyyən edirlər. Qeyd edək ki, istənilən halda abituriyentlər müəyyən olunacaq vaxtda qeydiyyatdan keçərək elektron ərizələrində imtahanın birinci mərhələsində iştirak edib-etməyəcəklərini qeyd etməlidirlər.

Sual: “Abituriyent” jurnalında bir və iki ulduz işarəsi ilə göstərilən xüsusi qabiliyyət tələb edən ixtisasların fərqi nədir?

Cavab: Bir ulduz işarəsi ilə göstərilən ixtisasların qabiliyyət imtahanının nəticəsi məqbul və ya qeyri-məqbullu, iki ulduz işarəsi ilə göstərilən ixtisasların qabiliyyət imtahanının nəticəsi isə balla qiymətləndirilir. Balla qiymətləndirilən xüsusi qabiliyyət tələb edən ixtisaslar üzrə müsabiqə abituriyentin qabiliyyət imtahanlarından topladığı yekun balı, qabiliyyət imtahanlarının nəticələri məqbullu qiymətləndirilən xüsusi qabiliyyət tələb edən ixtisaslar üzrə müsabiqə abituriyentin qəbul (cari ilin məzunları buraxılış) imtahanından topladığı ümumi balı əsasında aparılır.

Sual: Azərbaycan dili istisna olmaqla, tədris digər dillərdə aparılan məktəblərin şagirdləri buraxılış imtahanı çərçivəsində Azərbaycan dili fənnindən də imtahan verməlidirlər?

Cavab: Bəli, tədris Azərbaycan dili istisna olmaqla, digər dillərdə aparılan ümumi təhsil müəssisələrində təhsil alan şagirdlər ümumi orta və tam orta təhsil səviyyələri üzrə buraxılış imtahanı çərçivəsində Azərbaycan dili (dövlət dili kimi) fənnindən də ayrıca imtahan verirlər və həmin imtahandan topladıqları bal da onların təhsil sənədinə yazılır.

Sual: Cari ilin buraxılış imtahanında aşağı nəticə göstərən məzunları I, II, III və IV ixtisas qrupları üzrə qəbul imtahanında iştirak edə bilirlərmi?

Cavab: Bəli, buraxılış imtahanından topladıqları baldan asılı olmayaraq, abituriyentlər qeyd olunan ixtisas qrupları üzrə ali təhsil müəssisələrinə qəbul imtahanında iştirak edə bilirlər.

Sual: 2019-cu ildə V qrup üzrə ali təhsil müəssisələrinə qəbul imtahanı vermişəm, lakin müsabiqədən keçməmişəm. 2020-ci ildə imtahan vermədən V qrup üzrə ali təhsil müəssisələrinin müsabiqəsində iştirak edə bilərəm?

Cavab: V qrup üzrə ali təhsil müəssisələrinə qəbul imtahanının (tam orta məktəbin XI sinfini cari ildə bitirənlər üçün buraxılış imtahanının) nəticələri 2 il qüvvədə olur. 2019-cu ildə keçirilmiş qəbul / buraxılış imtahanından topladığı bal müvafiq müsabiqə şərtini ödəyən abituriyentlər 2020-ci ildə qabiliyyət imtahanı verib məqbul qiymət almaq şərti ilə V qrup üzrə ali təhsil müəssisələrinin müsabiqəsində iştirak edə bilirlər.

Sual: Tam orta məktəbi cari ildə bitirəcək abituriyentlər I, II, III və IV ixtisas qrupları üzrə ali təhsil müəssisələrinin müsabiqəsində buraxılış və qəbul imtahanlarından topladıqları balların cəminə əsasən iştirak edirlər. Bəs əvvəlki illərin məzunları üçün müsabiqə necə keçirilir?

Cavab: Qeyd olunan ixtisas qrupları üzrə ali təhsil müəssisələrinə qəbul olmaq istəyən əvvəlki illərin məzunları seçdikləri ixtisas qrupuna daxil olan fənlər üzrə qəbul imtahanı ilə yanaşı, buraxılış imtahanı formatında Azərbaycan dili (rus dili), riyaziyyat və xarici dil fənlərindən əlavə qəbul imtahanı da verir və hər iki imtahandan topladıqları balların cəminə əsasən qeyd olunan ixtisas qrupları üzrə ali təhsil müəssisələrinin müsabiqəsində iştirak edirlər.

Sual: Tam orta məktəbdə ingilis bölməsində təhsil alıram. Ali təhsil müəssisələrinin rus bölməsinin ixtisaslarının müsabiqəsində iştirak etmək üçün rus dili fənnindən də imtahan verməliyəm?

Cavab: Bəli, Azərbaycan və rus dilləri istisna olmaqla, tədris digər (ingilis, gürcü və sair) dillərdə aparılan ümumi təhsil müəssisələrində təhsil alan şagirdlər buraxılış imtahanının nəticələrinə əsasən ali və ya orta ixtisas təhsili müəssisələrinin ixtisasları üzrə müsabiqədə iştirak etmək üçün ali və ya orta ixtisas təhsili müəssisəsində təhsil almaq istədikləri tədris dilinə uyğun olaraq Azərbaycan dili (buraxılış imtahanı çərçivəsindəki dövlət dili kimi Azərbaycan dili imtahanından başqa) və ya rus dili fənnindən də imtahan verməlidirlər.

Sual: Tam orta məktəbi cari ildə Azərbaycan bölməsi üzrə bitirirəm. Ali təhsil müəssisələrinin və tam (11 illik) orta təhsil bazasında kolleclərin rus bölməsinin ixtisaslarının müsabiqəsində iştirak edə bilərəm?

Cavab: Bəli, iştirak edə bilərsiniz. Qeyd edək ki, tədris Azərbaycan dilində aparılan ümumi təhsil müəssisələrində təhsil alan şagirdlər ali və tam (11 illik) orta təhsil bazasında orta ixtisas təhsili müəssisələrinin tədris rus dilində aparılan ixtisasları üzrə müsabiqədə iştirak etmək üçün rus dili fənnindən, tədris rus dilində aparılan ümumi təhsil müəssisələrində təhsil alan şagirdlər ali və tam (11 illik) orta təhsil bazasında orta ixtisas təhsili müəssisələrinin tədris Azərbaycan dilində aparılan ixtisasları üzrə müsabiqədə iştirak etmək üçün Azərbaycan dili fənnindən (buraxılış imtahanı çərçivəsindəki dövlət dili kimi Azərbaycan dili imtahanından başqa) əlavə imtahan verməlidirlər.

Sual: Ötən il rus bölməsinin abituriyenti olmuşam. Azərbaycan dili fənni üzrə imtahandan “məqbul” qiymət alsam da, qəbul imtahanında kifayət qədər bal toplaya bilmədiyimə görə universitetə qəbul olmadım. Mən bu il Azərbaycan dili fənnindən yenə imtahan verməliyəm?

Cavab: Xeyr, rus bölməsinin abituriyentləri Azərbaycan dili fənni üzrə keçirilən test imtahanından “məqbul” qiymət alırlarsa, həmin nəticə cari və növbəti tədris ili üçün keçərlidir. Beləliklə, sizin 2019-cu ildə Azərbaycan dili fənni üzrə verdiyiniz imtahanın nəticəsi bu il də qüvvədə olacaq.

Sual: Tam orta məktəbi 2019-cu ildə bitirmişəm və buraxılış imtahanında iştirak etmişəm. Həmin nəticə ilə 2020-ci ildə imtahan vermədən kolleclərin müsabiqəsində iştirak edə bilərəmmi?

Cavab: Qeyd olunduğu kimi, həm IX, həm də XI sinif şagirdləri üçün keçirilən buraxılış imtahanının nəticəsi 2 il qüvvədə olur. 2019-cu ildə buraxılış imtahanında iştirak etmiş və müvafiq müsabiqə şərtini ödəmiş abituriyentlər bu il imtahan vermədən kolleclərin müsabiqəsində (xüsusi qabiliyyət tələb edən ixtisaslara qəbul olmaq istəyənlər qabiliyyət imtahanı vermək şərti ilə) iştirak edə bilirlər. Bundan əlavə, abituriyentlər öz istəyinə uyğun olaraq, yenidən imtahan da verə bilirlər. Bu zaman onlar müsabiqədə hansı imtahanın nəticəsi ilə iştirak edəcəklərini özləri müəyyən edirlər. Qeyd edək ki, istənilən halda kolleclərə qəbul olmaq istəyən abituriyentlər müəyyən olunacaq vaxtda elektron ərizələrini təsdiq etməlidirlər.

Sual: 9-cu sinfi əvvəlki illərdə bitirən abituriyentlər üçün ümumi (9 illik) orta təhsil bazasında kolleclərə qəbul imtahanı hansı qaydada həyata keçirilir?

Cavab: Ümumi (9 illik) orta təhsil səviyyəsini əvvəlki illərdə Azərbaycanda bitirən və ya xaricdə yerləşən təhsil müəssisələrini cari və əvvəlki illərdə bitirən abituriyentlər ümumi (9 illik) orta təhsil bazasında orta ixtisas təhsili müəssisələrinin (kolleclərin) müsabiqəsində iştirak etmək üçün Azərbaycan (rus) dili, riyaziyyat və xarici dil fənlərindən iki mərhələdə qəbul imtahanı (keçən il qəbul / buraxılış imtahanı vermiş və müsabiqə şərtini ödəmiş abituriyentlər bu il imtahan vermədən həmin nəticə ilə də kolleclərin müsabiqəsində iştirak edə bilirlər) verməlidirlər. Qəbul imtahanını rus dilində verən abituriyentlər (2019-cu ildə Azərbaycan dili fənni üzrə imtahandan “məqbul” qiymət alan abituriyentlər istisna olmaqla) ümumi (9 illik) orta təhsil bazasında kolleclərə qəbul olmaq üçün Azərbaycan dili fənnindən də imtahan verməlidirlər.

Sual: Mən 11-ci sinfi 2019-cu ildə bitirmişəm, məktəbdə alman dili keçmişəm. Bu, attestatda da göstərilib. Ali məktəblərə və kolleclərə qəbul imtahanında xarici dil kimi ingilis dilini seçə bilərəm?

Cavab: Bəli, məktəbdə hansı xarici dili keçməsindən asılı olmayaraq, ali və orta ixtisas təhsili müəssisələrinə qəbul imtahanını Azərbaycan dilində verən əvvəlki illərin məzunları xarici dil kimi ingilis, alman, fransız, rus, ərəb və ya fars dilini, qəbul imtahanını rus dilində verən abituriyentlər isə ingilis, alman və ya fransız dilini seçə bilirlər.

Sual: Oğlum 2019-cu ildə keçirilən qəbul imtahanlarında iştirak edib, lakin qəbul ola bilməyib. 2020-ci il iyulun 26-da onun 18 yaşı tamam olacaq. O, qəbul imtahanlarında iştirak edə bilərmə?

Cavab: Səfərbərlik və Hərbi Xidmətə Çağırış üzrə Dövlət Xidmətinin müvafiq təlimatına əsasən iyul ayının 30-dək 18 yaşı tamam olan gənclərin hərbi sənədlərində çağırışdan möhlət haqqında Dövlət Xidmətinin müvafiq qeydiyyatı və möhlət haqqında arayışı olmalıdır. Oğlunuz yalnız bu halda qəbul imtahanlarında iştirak etmək üçün sənəd verə bilər.

Sual: Subbakalavrların ali təhsil müəssisələrinə imtahansız qəbulu necə həyata keçirilir?

Cavab: Subbakalavrlar ali təhsil müəssisələrinin müsabiqəsində müvafiq ixtisas qrupları (müvafiq ixtisaslar) üzrə müəyyən edilən müsabiqə şərtinə bərabər balla iştirak edirlər (qəbul imtahanı verən abituriyentlər yerləşdirildikdən sonra). İxtisas seçimi başa çatdıqdan sonra ali təhsil müəssisələrinin ixtisaslarının qəbul planı və dövlət sifarişi ilə tələbə qəbulununun proqnozu çərçivəsində əvvəlcə abituriyentlərin, bundan sonra isə subbakalavrların müsabiqə əsasında yerləşdirilməsi aparılır. Qeyd edək ki, imtahansız qəbul subbakalavr peşə-ixtisas dərəcəsi alan və təhsil sənədində bu barədə müvafiq qeyd olan orta ixtisas təhsili müəssisələrinin məzunlarına aiddir.

Sual: Subbakalavrlar ümumi qaydada qəbul imtahanında iştirak edib həm subbakalavr, həm də abituriyent kimi müsabiqədə iştirak edə bilərlərmi?

Cavab: Bəli, iştirak edə bilərlər. Belə olan halda, həmin şəxslərin abituriyent və subbakalavr kimi seçdiyi ixtisas eyni ixtisas qrupuna aiddirsə, o zaman müsabiqədə qəbul imtahanından topladığı balla iştirak edirlər. İxtisaslar fərqli qruplara aiddirsə, subbakalavr kimi seçdiyi ixtisasların müsabiqəsində müvafiq ixtisas qrupu (ixtisaslar) üzrə müəyyən edilən müsabiqə şərtinə bərabər bal əsasında, abituriyent kimi seçdiyi ixtisasların müsabiqəsində isə qəbul imtahanından topladığı bal əsasında iştirak edirlər.

Sual: Bakı şəhərində qeydiyyatda olsam da, tam orta təhsilimi Gəncə şəhərində alıram. Ali təhsil müəssisələrinə qəbul imtahanını Bakı şəhərində verə bilərəm?

Cavab: Xeyr, cari ilin məzunları (peşə liseylərinin məzunları istisna olmaqla) bitirdikləri ümumi təhsil müəssisəsinin yerləşdiyi bölgəyə uyğun şəhərdə imtahan verirlər. Əvvəlki illərin məzunları və peşə liseylərinin cari il məzunları elektron ərizələrində faktiki yaşadıkları ünvanı qeyd etdikləri halda, yaşadıkları ünvanın aid olduğu bölgəyə uyğun, əks halda, şəxsiyyət vəsiqəsində qeyd olunmuş ünvanın aid olduğu bölgəyə uyğun şəhərdə imtahan verirlər.

Sual: Buraxılış imtahanında şagirdlərə xarici dil seçimində sərbəstlik verilirmi?

Cavab: Əgər məktəbdə şagirdlərə iki və ya daha çox xarici dil tədris olunursa, həmin şagirdlər buraxılış imtahanında xarici dil fənni kimi həftə ərzində daha çox dərs saati olan xarici dil (bundan sonra əsas xarici dil) fənnindən imtahan verəcəklər. Ali və orta ixtisas təhsili müəssisələrinin müsabiqəsi zamanı şagirdlərin həmin xarici dil fənnindən topladıqları bal nəzərə alınır.

Ali və orta ixtisas təhsili müəssisələrinin müsabiqəsində iştirak etmək istəyən və XI sinfi cari ildə bitirən abituriyentlər istənilən digər xarici dil fənnindən əlavə imtahan vermək istəyərlərsə, həmin abituriyentlərə xarici dil fənnindən əlavə imtahan vermək imkanı da yaradılır. Həmin abituriyentlərin buraxılış imtahanında əsas xarici dil fənnindən topladıqları bal təhsil sənədinə yazılır, xarici dil fənni üzrə əlavə verdikləri imtahandan topladıqları bal isə ali və orta ixtisas təhsili müəssisələrinin müsabiqəsi zamanı nəzərə alınır.

Sual: Sənədlərimi xüsusi təyinatlı ali təhsil müəssisələrindən birinə vermək istəyirəm. Digər ali təhsil müəssisələrinin ixtisaslarını da seçə bilərəmmi?

Cavab: Xüsusi təyinatlı ali təhsil müəssisəsinə sənəd verən abituriyent (həmin ali təhsil müəssisəsinin təşkil etdiyi yoxlamalardan uğurla keçdiyi təqdirdə), ilk növbədə həmin ali təhsil müəssisəsinin ixtisası üzrə müsabiqədə iştirak edir. Xüsusi təyinatlı ali təhsil müəssisəsinə qəbul olunan abituriyent digər ali təhsil müəssisələrinin ixtisas seçiminə buraxılmaz. Xüsusi təyinatlı ali təhsil müəssisəsinin müsabiqəsindən keçməyən abituriyentlər isə müsabiqə şərtlərini ödədikləri halda, digər ali təhsil müəssisələrinin ixtisas seçimində iştirak edə bilərlər.

Sual: 2020-ci ildə peşə liseyini bitirən və buraxılış imtahanında iştirak edən abituriyentlər V qrup üzrə ali təhsil müəssisələrinə və tam (11 illik) orta təhsil bazasında kolleclərə qəbul olmaq üçün əlavə imtahan verməlidirlərmi?

Cavab: Xeyr, peşə liseyini cari ildə bitirən və buraxılış imtahanında iştirak edən lisey məzunları da kolleclərin və V qrup üzrə ali təhsil müəssisələrinin müsabiqəsində 11-ci sinfi cari ildə bitirənlərlə eyni qaydada – buraxılış imtahanının nəticələri əsasında iştirak edirlər.

Sual: Buraxılış imtahanında xarici dil kimi rus dili fənnindən imtahan verəcəyəm. Bəs ali təhsil müəssisələrinin tədrisi ingilis dilində olan ixtisaslarının müsabiqəsində iştirak etmək üçün nə etməliyəm?

Cavab: Buraxılış imtahanının nəticələrinə əsasən ali təhsil müəssisələrinin ixtisasları üzrə müsabiqədə iştirak edən abituriyentlər buraxılış imtahanı çərçivəsində verdikləri xarici dildən fərqli xarici dil bilikləri tələb edən ixtisaslar üzrə müsabiqədə iştirak etmək üçün tələb edilən xarici dildən əlavə imtahan verməlidirlər.

Sual: Ödənişsiz əsaslarla orta ixtisas təhsili almışam. Ali təhsil almaq istəyirəm. Əgər müsabiqə şərtlərini ödəsəm, dövlət sifarişi ilə ali təhsil ala bilərəmmi?

Cavab: «Təhsil haqqında» Azərbaycan Respublikası Qanununun 5.4-cü maddəsinə əsasən ölkə vətəndaşları hər bir təhsil səviyyəsi (ümumi təhsil, orta ixtisas təhsili və ali təhsil) üzrə yalnız bir dəfə dövlət vəsaiti hesabına (pulsuz) təhsil ala bilərlər. Deməli, ödənişsiz təhsil almaq üçün qoyulan müvafiq müsabiqə şərtlərini ödəsəniz, elektron ixtisas seçimi ərizəsində dövlət sifarişli ixtisasların da kodlarını qeyd edə bilərsiniz və qəbul olduğunuz halda dövlət sifarişi əsasında ali təhsil ala bilərsiniz.

Sual: Müsabiqə şərti ilə keçid balı anlayışları arasında fərq varmı?

Cavab: Bəli, müsabiqə şərti DİM tərəfindən hər hansı bir ixtisas qrupu üzrə müsabiqəyə buraxılmaq üçün qoyulan minimal tələbdir. Keçid balı isə müsabiqə nəticəsində hər hansı ixtisas üzrə formalaşan və müvafiq ixtisasa ən aşağı balla qəbul olan abituriyentin balına bərabər olan göstəricidir. Keçid balı müəyyən bir ixtisas üzrə müsabiqədə iştirak edən abituriyentlərin sayı, həmin ixtisas üzrə plan yerləri və abituriyentlərin imtahan nəticələrindən asılı olaraq formalaşır.

Materialı hazırladılar:

Nigar Hüseynova-Didavari,

Sevinc Seyfulla,

Taleh Məmmədkarimov.

AZƏRBAYCAN RESPUBLİKASI DAXİLİ İŞLƏR NAZİRLİYİ
2020/2021-ci tədris ili üçün DİN-in Polis Akademiyasında
“İnformasiya təhlükəsizliyi” ixtisası üzrə əyani təhsil kursantların
qəbuluna dair elan

Azərbaycan Respublikası Daxili İşlər Nazirliyi xüsusi təyinatlı təhsil müəssisəsi olan Polis Akademiyasında “İnformasiya təhlükəsizliyi” ixtisası üzrə əyani təhsilə 25 kursantın qəbulu üçün müsabiqə elan edir.

Müsabiqədə Azərbaycan dilini sərbəst bilən, boyu azı 165 sm, çağırışçı kimi Azərbaycan Respublikasının Səfərbərlik və Hərbi Xidmətə Çağırış üzrə Dövlət Xidmətinin yerli idarə, şöbə və bölmələrində qeydiyyatda olan, buraxılış siniflərində oxuyan və ya tam orta təhsilli, 16 yaşdan 18 yaşadək (2020-ci ilin avqust ayının 1-dək 16 yaş tamamilə olacaq və çağırışçı olmayan) Azərbaycan Respublikasının vətəndaşları sırasından oğlanlar iştirak edə bilər.

İkili vətəndaşlığı, digər dövlətlər qarşısında öhdəlikləri olan şəxslər, 2020-ci ilin yanvar, aprel və iyul tarixli çağırışlarında hərbi xidmətə getməli olan çağırışçılar, din xadimləri, məhkəmənin qanuni qüvvəyə minmiş qərarı ilə fəaliyyət qabiliyyəti olmayan və ya məhdud fəaliyyət qabiliyyətli hesab edilmiş, cinayət törətdiyinə görə əvvəllər məhkum olunmuş, habelə barəsində cinayət işinin icraatına bəraətverici əsaslar olmadan xitam verilmiş, eləcə də “Azərbaycan Respublikası daxili işlər orqanlarında xidmət keçmə haqqında” Əsasnamə ilə müəyyən olunmuş digər şərtlərə uyğun gəlməyən vətəndaşlar müsabiqəyə buraxılmır.

Sənədlərin qəbulu 2020-ci il yanvar ayının 27-dən mart ayının 1-dək hər gün (bazar günləri istisna olmaqla) saat 10⁰⁰-dan 17⁰⁰-dək daimi qeydiyyat yeri üzrə polis idarə və ya şöbələrində həyata keçiriləcəkdir. Namizədlər aşağıdakı sənədləri şəxsən təqdim etməlidirlər:

- şəxsiyyət vəsiqəsi və doğum haqqında şəhadətnamə (əsl və surəti);
- təhsil müəssisəsinin buraxılış sinfində oxuması haqqında DİN-ə təqdim olunması üçün arayış və ya tam orta təhsil haqqında sənəd (attestat);
- yaşayış yeri üzrə tibb müəssisəsindən DİN-ə təqdim olunması üçün sağlamlıq haqqında arayış;
- ilkin hərbi qeydiyyata alınma haqqında vəsiqə (əsl və surəti);
- oxuduğu təhsil müəssisəsi tərəfindən DİN-ə təqdim olunması üçün verilmiş xasiyyətnamə;
- 9x12 sm ölçüdə 2 ədəd, 4x6 sm ölçüdə 4 ədəd fotosəkil (papaqsız, rəngli, donuq kağızda).

Sənəd qəbulu ilə bağlı əlavə məlumat almaq üçün əlaqə telefonları: (012) 454-12-78, (012) 590-99-82.

İlkin sənədləri Polis Akademiyasında təhsilə, eyni zamanda daxili işlər orqanlarında xidmətə uyğun gələn namizədlərə müvafiq forma üzrə ərizə-öhdəlik yazmaq təklif olunur və onlar abituriyent hesab olunur.

Abituriyentlər fiziki hazırlıq imtahanı (fiziki hazırlıq üzrə minimal normativlər **oğlanlar** üçün: turnikdə dartınma – çəkisi 80 kiloqramadək olanlar üçün – 8 dəfə, 80 kiloqramdan yuxarı olanlar üçün – 6 dəfə; qaçış 100 metr məsafəyə – 15 saniyə və 1000 metr məsafəyə – 4 dəqiqə; qollar üzərində bədənin döşəmədən qaldırılması – 20 dəfə; arxası üstə uzanmış halda bədənin döşəmədən qaldırılması – 20 dəfə) verməli, Nazirliyin seçmə komissiyasında, habelə Tibb İdarəsinin Xüsusi həkim komissiyasında müayinədən keçməlidirlər.

Fiziki hazırlıq normativlərindən birini ödəyə bilməyən, nazirliyin seçmə və ya tibb komissiyalarından keçə bilməyən abituriyentlər müsabiqədən kənarlaşdırılır. Komissiyaların işi ilə bağlı şikayətlərə nəticələr elan olunduğu anda abituriyentin komissiya sədrinə müraciəti olduqda baxılır.

Seçmə komissiyasının iş vaxtı barədə məlumatlar Daxili İşlər Nazirliyinin www.mia.gov.az internet saytında yerləşdiriləcəkdir.

Sınaq və müvafiq yoxlamalardan müvəffəqiyyətlə keçən abituriyentlərin siyahısı I ixtisas qrupunun fənləri üzrə qəbul imtahanlarına buraxılmaları üçün Azərbaycan Respublikasının Dövlət İmtahan Mərkəzinə göndərilir. İmtahanlar Azərbaycan və rus dillərində keçirilir.

Qəbul imtahanlarının keçirilməsi ilə bağlı bütün təşkilati tədbirlər, sənədləşdirmə, imtahanların vaxtı, yeri və digər şərtlər Azərbaycan Respublikasının Dövlət İmtahan Mərkəzi tərəfindən müəyyən edilir və abituriyentlər bu məqsədlə həmin Mərkəzin internet saytında və ya kütləvi informasiya vasitələrində verilən elanları izləməlidirlər.

DİN-in Polis Akademiyasına qəbul olunmuş kursantlar 14 avqust – 14 sentyabr 2020-ci il tarixdə Akademiyada ilkin hazırlıq kursuna cəlb edilir, dərslər 15 sentyabrda başlamaqla tədris Azərbaycan dilində aparılır, təhsil müddəti 5 ildir.

Təhsil müddətində kursantlar dövlət hesabına yataqxana, xüsusi geyim forması, təqaüd və yeməklə təmin olunur, Akademiyanın ərazisində yerləşən yataqxanada yaşayırlar.

Məzunlara “050615 - informasiya təhlükəsizliyi” ixtisası, “polis leytenantı” xüsusi və “ehtiyatda olan leytenant” hərbi rütbələri verilməklə, onlar daxili işlər orqanlarında müvafiq vəzifələrə təyin edirlər.

Ətraflı məlumatlar Akademiyanın www.pa.edu.az internet saytında yerləşdirilmişdir.

AZƏRBAYCAN RESPUBLİKASI DAXİLİ İŞLƏR NAZİRLİYİ
2020/2021-ci tədris ili üçün DİN-in Polis Akademiyasında
“Hüquqşünaslıq” ixtisası üzrə əyani təhsilə kursantların qəbuluna dair elan

Azərbaycan Respublikası Daxili İşlər Nazirliyi xüsusi təyinatlı təhsil müəssisəsi olan Polis Akademiyasında “hüquqşünaslıq” ixtisası üzrə əyani təhsil üzrə 175 kursantın qəbulu üçün müsabiqə elan edir.

Müsabiqədə Azərbaycan dilini sərbəst bilən, boyu azı 165 sm (qızlar üçün 160 sm), çağırışçı kimi Azərbaycan Respublikasının Səfərbərlik və Hərbi Xidmətə Çağırış üzrə Dövlət Xidmətinin yerli idarə, şöbə və bölmələrində qeydiyyatda olan (qızlar istisna olmaqla), buraxılış siniflərində oxuyan və ya tam orta təhsilli, 16 yaşdan 18 yaşadək (2020-ci ilin avqust ayının 1-dək 16 yaşı tamam olacaq və çağırışçı olmayan) Azərbaycan Respublikasının vətəndaşları iştirak edə bilər.

İkili vətəndaşlığı, digər dövlətlər qarşısında öhdəlikləri olan şəxslər, 2020-ci ilin yanvar, aprel və iyul tarixli çağırışlarında hərbi xidmətə getməli olan çağırışçılar, din xadimləri, məhkəmənin qanuni qüvvəyə minmiş qərarı ilə fəaliyyət qabiliyyəti olmayan və ya məhdud fəaliyyət qabiliyyətli hesab edilmiş, cinayət törətdiyinə görə əvvəllər məhkum olunmuş, habelə barəsində cinayət işinin icraatına bəraətverici əsaslar olmadan xitam verilmiş, eləcə də “Azərbaycan Respublikası daxili işlər orqanlarında xidmət keçmə haqqında” Əsasnamə ilə müəyyən olunmuş digər şərtlərə uyğun gəlməyən vətəndaşlar müsabiqəyə buraxılmır.

Sənədlərin qəbulu 2020-ci il yanvar ayının 27-dən mart ayının 1-dək hər gün (bazar günləri istisna olmaqla) saat 10⁰⁰-dan 17⁰⁰-dək namizədin daimi qeydiyyat yeri üzrə polis idarə və ya şöbələrində həyata keçiriləcəkdir. Namizədlər aşağıdakı sənədləri şəxsən təqdim etməlidirlər:

- şəxsiyyət vəsiqəsi və doğum haqqında şəhadətnamə (əsl və surəti);
- təhsil müəssisəsinin buraxılış sinfində oxuması haqqında DİN-ə təqdim olunması üçün arayış və ya tam orta təhsil haqqında sənəd (attestat);
- yaşayış yeri üzrə tibb müəssisəsindən DİN-ə təqdim olunması üçün sağlamlıq haqqında arayış;
- ilkin hərbi qeydiyyatda alınma haqqında vəsiqə (əsl və surəti);
- oxuduğu təhsil müəssisəsi tərəfindən DİN-ə təqdim olunması üçün verilmiş xasiyyətnamə;
- 9x12 sm ölçüdə 2 ədəd, 4x6 sm ölçüdə 4 ədəd fotosəkil (papaqsız, rəngli, donuq kağızda).

Sənəd qəbulu ilə bağlı əlavə məlumat almaq üçün əlaqə telefonları: (012) 454-12-78, (012) 590-95-05.

İlkin sənədləri Polis Akademiyasında təhsilə, eyni zamanda daxili işlər orqanlarında xidmətə uyğun gələn namizədlərə müvafiq forma üzrə ərizə-öhdəlik yazmaq təklif olunur və onlar abituriyent hesab olunur.

Abituriyentlər fiziki hazırlıq imtahanı (fiziki hazırlıq üzrə minimal normativlər **oğlanlar** üçün: turnikdə dartınma – çəkisi 80 kiloqramadək olanlar üçün – 8 dəfə, 80 kiloqramdan yuxarı olanlar üçün – 6 dəfə; qaçış 100 metr məsafəyə – 15 saniyə və 1000 metr məsafəyə – 4 dəqiqə; qollar üzərində bədənin döşəmədən qaldırılması – 20 dəfə; arxası üstə uzanmış halda bədənin döşəmədən qaldırılması – 20 dəfə; **qızlar** üçün: arxası üstə uzanmış halda bədənin döşəmədən qaldırılması – 20 dəfə, qaçış 100 metr məsafəyə – 17 saniyə və 1000 metr məsafəyə – 5 dəqiqə) verməli, Nazirliyin seçmə komissiyasında, habelə Tibb İdarəsinin Xüsusi həkim komissiyasında müəyinədən keçməlidirlər.

Fiziki hazırlıq normativlərindən birini ödəyə bilməyən, nazirliyin seçmə və ya tibb komissiyalarından keçə bilməyən abituriyentlər müsabiqədən kənarlaşdırılır. Komissiyaların işi ilə bağlı şikayətlərə nəticələr elan olunduğu anda abituriyentin komissiya sədrinə müraciəti olduqda baxılır.

Seçmə komissiyasının vaxtı barədə məlumatlar Daxili İşlər Nazirliyinin www.mia.gov.az internet saytında yerləşdiriləcəkdir.

Sınaq və müvafiq yoxlamalardan müvəffəqiyyətlə keçən abituriyentlərin siyahısı III ixtisas qrupu fənləri üzrə qəbul imtahanlarına buraxılmaları üçün Azərbaycan Respublikasının Dövlət İmtahan Mərkəzinə göndərilir. İmtahanlar Azərbaycan və rus dillərində keçirilir.

Qəbul imtahanlarının keçirilməsi ilə bağlı bütün təşkilati tədbirlər, sənədləşdirmə, imtahanların vaxtı, yeri və digər şərtlər Azərbaycan Respublikasının Dövlət İmtahan Mərkəzi tərəfindən müəyyən edilir və abituriyentlər bu məqsədlə həmin Mərkəzin internet saytında və ya kütləvi informasiya vasitələrində verilən elanları izləməlidirlər.

DİN-in Polis Akademiyasına qəbul olunmuş kursantlar 14 avqust – 14 sentyabr 2020-ci il tarixdə Akademiyada ilkin hazırlıq kursuna cəlb edilir, dərslər 15 sentyabrda başlamaqla tədris Azərbaycan dilində aparılır, təhsil müddəti 5 ildir.

Təhsil müddətində kursantlar dövlət hesabına yataqxana, xüsusi geyim forması, təqaüd və yeməklə təmin olunur, oğlanlar və qızlar istisna olmadan Akademiyanın ərazisində yerləşən yataqxanada yaşayırlar.

Məzunlara “hüquqşünaslıq” ixtisası, “polis leytenantı” xüsusi və “ehtiyatda olan leytenant” hərbi rütbələri verilməklə daxili işlər orqanlarında müvafiq vəzifələrə təyin edilirlər.

Ətraflı məlumatlar Akademiyanın www.pa.edu.az internet saytında yerləşdirilmişdir.

**Naxçıvan Muxtar Respublikası Daxili İşlər Nazirliyinin
Orta İxtisas Polis Məktəbinə
2020/2021-ci tədris ili üçün kursant qəbulu
QAYDALARI**

Naxçıvan Muxtar Respublikası Daxili İşlər Nazirliyinin Orta İxtisas Polis Məktəbinə qəbula namizədlər “Azərbaycan Respublikası daxili işlər orqanlarında xidmət keçmə haqqında Əsasnamə”nin və “Naxçıvan Muxtar Respublikası Daxili İşlər Nazirliyinin Orta İxtisas Polis Məktəbinin Nizamnaməsi”nin tələblərinə uyğun olaraq, Azərbaycan dilini sərbəst bilən, tam orta təhsilli, boyu azı 170 sm, yaşı 30-dan çox, 20-dən az olmayan və müddətli həqiqi hərbi xidmət keçmiş Azərbaycan Respublikasının vətəndaşları sırasından seçilir.

Namizədlər Naxçıvan Muxtar Respublikası Daxili İşlər Nazirliyinin xüsusi həkim komissiyasında müayinədən, habelə Naxçıvan Muxtar Respublikası Daxili İşlər Nazirliyində yaradılmış fiziki hazırlıq və seçmə komissiyalarında müəyyən edilmiş normativlər üzrə sınaqdan keçməlidirlər (fiziki hazırlıq üzrə minimal normativlər: turnikdə dartınma-çəkisi 80 kiloqramadək olanlar 8 dəfə, çəkisi 80 kiloqramdan yuxarı olanlar 6 dəfə; qaçış 100 metr məsafəyə 15 saniyə və 1000 metr məsafəyə 4 dəqiqə; qolların üzərindən bədənin döşəmədən qaldırılıb-endirilməsi 20 dəfə; gövdənin döşəmədən qaldırılıb-endirilməsi 20 dəfə).

Fiziki hazırlıq normativlərindən birini ödəyə bilməyən, nazirliyin seçmə və ya tibb komissiyalarından keçə bilməyən namizədlər müsabiqədən kənarlaşdırılır. Komissiyaların işi ilə bağlı şikayətlərə nəticələr elan olunduğu vaxt namizədin komissiya sədrinə müraciəti olduqda baxılır.

Sınaq və müvafiq yoxlamalardan müvəffəqiyyətlə keçən namizədlərin siyahısı ixtisas seçimində iştirak etmək üçün Azərbaycan Respublikasının Dövlət İmtahan Mərkəzinə göndərilir.

İmtahanlar test üsulu ilə, orta ixtisas təhsil müəssisələrinə qəbul imtahanları formatında (Azərbaycan dili, riyaziyyat, xarici dil fənləri üzrə) Azərbaycan dilində keçirilir.

Qəbul imtahanının keçirilməsi ilə bağlı bütün təşkilati tədbirlər, sənədləşmə, imtahanların vaxtı, yeri və digər şərtlər Azərbaycan Respublikasının Dövlət İmtahan Mərkəzi tərəfindən müəyyən edilir. Namizədlər bu məqsədlə Komissiyanın internet sayıtında və ya kütləvi informasiya vasitələrində verilən elanları izləməlidir.

Naxçıvan Muxtar Respublikası Daxili İşlər Nazirliyinin Orta İxtisas Polis Məktəbinə qəbul olunmuş kursantlar təhsil müddəti ərzində dövlət hesabına xüsusi geyim forması, təqaüd, yataqxana və yeməklə təmin edilir. Məktəbdə tədris Azərbaycan dilində aparılır, təhsil müddəti 2 ildir.

Naxçıvan Muxtar Respublikası Daxili İşlər Nazirliyinin Orta İxtisas Polis Məktəbini müvəffəqiyyətlə bitirmiş məzunlara Məktəbdə yaradılan Dövlət Attestasiya Komissiyasının qərarı ilə “Hüquq-mühafizə fəaliyyəti” ixtisası və “polis kiçik leytenantı” xüsusi rütbəsi verilir.

İkili vətəndaşlığı, digər dövlətlər qarşısında öhdəlikləri olan şəxslər, din xadimləri, məhkəmənin qanuni qüvvəyə minmiş qərarı ilə fəaliyyət qabiliyyəti olmayan və ya məhdud fəaliyyət qabiliyyətli hesab edilmiş, cinayət törətdiyinə görə əvvəllər məhkum olunmuş, habelə barəsində cinayət işinin icraatına bəraətverici əsaslar olmadan xitam verilmiş, eləcə də “Azərbaycan Respublikası daxili işlər orqanlarında xidmət keçmə haqqında” Əsasnamə ilə müəyyən olunmuş digər şərtlərə uyğun gəlməyən şəxslər Məktəbə qəbul edilmir.

Namizədlər aşağıdakı sənədləri şəxsən təqdim etməlidirlər:

- şəxsiyyət vəsiqəsi;
- tam orta təhsil haqqında sənəd (attestat);
- yaşayış yeri üzrə tibb müəssisəsindən Daxili İşlər Nazirliyinə təqdim olunması üçün sağlamlıq haqqında arayış;
- hərbi билет;
- əmək kitabçası;
- arayış (ailə tərkibi və yaşayış yeri haqqında, işləyənlər üçün isə əlavə olaraq iş yerlərindən);
- xasiyyətname (yaşayış və ya iş yerindən);
- 9x12 sm ölçüdə 2 ədəd, 4x6 sm ölçüdə 4 ədəd fotosəkil.

Sənəd qəbulu ilə bağlı əlavə məlumat almaq üçün əlaqə telefonları: 036-545-08-10 (156,160,134).

Heydər Əliyev adına Azərbaycan Ali Hərbi Məktəbinə 2020/2021-ci tədris ili üçün kursant qəbulu qaydaları

I. ÜMUMİ MÜDDƏALAR:

Tədris dili: Azərbaycan dili

Təhsil forması: əyani

Təhsil müddəti: 4 il

Yaş həddi: Cari ildə mülki ümumtəhsil müəssisələrinin tam orta təhsil səviyyəsini bitirmiş və 15 sentyabr 2020-ci ilə qədər 17 yaşı tamam olan və 19 yaşı tamam olmayan Azərbaycan Respublikasının kişi cinsli vətəndaşları, habelə 18 yaşından 23 yaşınadək kişi cinsli hərbi qulluqçu və hərbi vəzifəli qəbul edilirlər.

Heydər Əliyev adına Azərbaycan Ali Hərbi Məktəbinə qəbul olan kursantlar təhsil müddətində bütün təminat növləri ilə təmin olunur və ayda 162 AZN məbləğində müavinət alırlar. Təhsili və intizamı ilə fərqlənən əlaç kursantların aylıq müavinətlərinə müvafiq qaydalara uyğun əlavələr edilir.

Heydər Əliyev adına Azərbaycan Ali Hərbi Məktəbinin məzunlarına hərbi ixtisasla yanaşı, müvafiq mülki ixtisas üzrə bakalavr dərəcəsi də verilir.

II. SƏNƏDLƏRİN QƏBULU:

Heydər Əliyev adına Azərbaycan Ali Hərbi Məktəbinə qəbul olmaq istəyən namizədlər 1 aprel 2020-ci il tarixdən 30 aprel 2020-ci il tarixədək ərizə ilə Məktəb rəisinə müraciət etməlidirlər. Ərizəyə aşağıdakı sənədlər əlavə olunmalıdır:

- şəxsən yazılmış tərcümeyi-hal (əlyazma ilə 1 nüsxədə və çap edilmiş 2 nüsxədə);
- tam orta təhsil haqqında sənədin notarial qaydada təsdiq edilmiş surəti (cari ilin məzunları üçün orta məktəbdən verilmiş arayış);
- doğum haqqında şəhadətnamənin və şəxsiyyət vəsiqəsinin notarial qaydada təsdiq edilmiş surəti;
- nikah haqqında şəhadətnamənin notarial qaydada təsdiq edilmiş surəti (evli olduqda);
- uşaqların doğum haqqında şəhadətnamələrinin notarial qaydada təsdiq edilmiş surəti (uşaq olduqda);
- oxuduğu təhsil müəssisəsindən (iş və ya yaşayış yerindən) verilmiş xasiyyətnamə;
- evlər idarəsindən və ya yerli icra hakimiyyəti orqanlarından ailə tərkibi və yaşayış yeri haqqında arayış;
- 4 ədəd rəngli fotosəkil (baş geyimsiz, anfas) – 2 ədəd 3x4 sm ölçüdə və 2 ədəd 4.5x6 sm ölçüdə;
- 18 yaşı tamam olmayan namizədlər üçün valideynlərin və ya qəyyumlarının notarial qaydada təsdiq edilmiş razılıq ərizələri;
- sakit vəziyyətdə və fiziki yükəndən sonra EKQ;
- qanın ümumi analizi, qan qrupu və rezus-faktor;
- qanın QİÇS və sifilisə görə seroloji reaksiyalara dair müayinələrinin nəticələri;
- qanın hepatit C və hepatit B-yə dair müayinələrinin nəticələri;
- sidinin ümumi analizi;
- psixonevroloji, narkoloji, vərəm və dəri-zöhrəvi dispanserlərindən (kabinetlərdən) qeydiyyatda olub-olmaması haqqında arayışlar.

Məktəbə “Təyyarçilik” ixtisası üzrə daxil olmaq istəyənlər yuxarıda göstərilmiş sənədlərdən əlavə olaraq nəcisdə helmintlərin yumurtalarının və lyambliyaların sistlərinin müayinəsinə dair tibbi sənəd də təqdim etməlidirlər.

Şəxsiyyət vəsiqəsi, doğum haqqında şəhadətnamə, hərbi qeydiyyat haqqında sənəd və tam orta təhsil haqqında sənədin əslisi namizəd tərəfindən komissiyaya şəxsən təqdim edilir.

III. ALİ HƏRBİ MƏKTƏBƏ QƏBUL AŞAĞIDAKI QAYDADA HƏYATA KEÇİRİLİR:

Namizədlər Heydər Əliyev adına Azərbaycan Ali Hərbi Məktəbində yaradılmış hərbi həkim komissiyasında müayinədən keçməlidirlər. Hərbi həkim komissiyasından keçmənin tarixi sənəd qəbulu zamanı qəbul komissiyası tərəfindən müraciət etmiş şəxsə bildirilir.

Naxçıvan Muxtar Respublikasında yaşayanlar hərbi həkim komissiyasında müayinədən Heydər Əliyev adına Hərbi Liseydə (Naxçıvan şəhəri) keçməlidirlər.

Müraciət edən şəxslərin məhkumluğu barədə arayışın alınması Heydər Əliyev adına Azərbaycan Ali Hərbi Məktəbi rəisinin sərəğusuna əsasən Müdafiə Nazirliyinin müvafiq idarəsi tərəfindən həyata keçirilir.

Müvafiq yoxlamalardan müvəffəqiyyətlə keçən namizədlərin siyahısı qəbul imtahanında iştirak etmək üçün Dövlət İmtahan Mərkəzinə göndərilir.

Heydər Əliyev adına Azərbaycan Ali Hərbi Məktəbinə qəbul üçün keçiriləcək test imtahanına hərbi həkim komissiyasından müvəffəqiyyətlə keçmiş namizədlər buraxılır.

Namizədlər Dövlət İmtahan Mərkəzi tərəfindən keçirilən qəbul imtahanı verirlər. Qəbul imtahanı test üsulu ilə birinci mərhələdə buraxılış imtahanı (**Azərbaycan dili, riyaziyyat, xarici dil**) fənləri üzrə, ikinci mərhələdə isə I ixtisas qrupunun (**riyaziyyat, fizika, kimya**) fənləri üzrə Azərbaycan dilində keçirilir.

Namizədlər Heydər Əliyev adına Azərbaycan Ali Hərbi Məktəbinə Dövlət İmtahan Mərkəzi tərəfindən keçirilən qəbul imtahanlarının nəticələri əsasında qəbul edilirlər.

QEYD: Təhsil haqqında sənəd təqdim etməyən namizədlər Dövlət İmtahan Mərkəzi tərəfindən keçirilən qəbul imtahanlarına buraxılmırlar.

Sənədlər Heydər Əliyev adına Azərbaycan Ali Hərbi Məktəbində yaradılmış komissiya tərəfindən qəbul olunur

(ünvan: Bakı şəhəri, Admiral Naximov küçəsi, 18. Əlaqə telefonu: 479-78-40).

Naxçıvan Muxtar Respublikasında yaşayan şəxslər sənədlərini Heydər Əliyev adına Hərbi Liseyə (Naxçıvan şəhəri) təqdim edirlər (əlaqə telefonu: 544-00-15, 544-00-16).

Qəbul imtahanının tarixi Dövlət İmtahan Mərkəzi tərəfindən elan olunduqdan sonra əlavə olaraq bildiriləcək.

Əlavə məlumat Azərbaycan Respublikası Müdafiə Nazirliyinin və Heydər Əliyev adına Azərbaycan Ali Hərbi Məktəbinin internet saytında yerləşdiriləcək:

www.mod.gov.az

www.aahm.edu.az

AZƏRBAYCAN TİBB UNİVERSİTETİNİN
Hərbi Tibb Fakültəsinə Hərbi tibb və Stomatologiya ixtisasları üzrə
2020/2021-ci tədris ili üçün qəbul qaydaları

I. ÜMUMİ MÜDDƏALAR:

Tədris dili: Azərbaycan dili
 Təhsil forması: əyani
 Təhsil müddəti:
 Hərbi tibb ixtisası - 6 il
 Stomatologiya ixtisası - 5 il

Yaş həddi: Qəbul ilinin 15 sentyabr tarixinədək 16 yaşı tamam olan və 23 yaşı tamam olmayan mülki ümumtəhsil müəssisələrinin tam orta təhsil səviyyəsini bitirmiş Azərbaycan Respublikasının kişi cinsli vətəndaşları qəbul edilirlər.

II. SƏNƏDLƏRİN QƏBULU:

Hərbi tibb və Stomatologiya ixtisasları üzrə Hərbi Tibb Fakültəsinə qəbul olmaq istəyən namizədlər 1 aprel 2020-ci il tarixdən 30 aprel 2020-ci il tarixədək ərizə ilə Fakültə rəisinə müraciət etməlidirlər.

Ərizəyə aşağıdakı sənədlər əlavə olunmalıdır:

- şəxsən yazılmış tərcümeyi-hal (əlyazma ilə 1 nüsxədə və çap edilmiş 2 nüsxədə);
- tam orta təhsil haqqında sənədin notarial qaydada təsdiq edilmiş surəti (cari ilin məzunları üçün orta məktəbdən verilmiş arayış);
- doğum haqqında şəhadətnamənin və şəxsiyyət vəsiqəsinin notarial qaydada təsdiq edilmiş surəti;
- nikah haqqında şəhadətnamənin notarial qaydada təsdiq edilmiş surəti (evli olduqda);
- uşaqların doğum haqqında şəhadətnamələrinin notarial qaydada təsdiq edilmiş surəti (uşaq olduqda);
- oxuduğu təhsil müəssisəsindən (iş və ya yaşayış yerindən) verilmiş xasiyyətnamə;
- evlər idarəsindən və ya yerli icra hakimiyyəti orqanlarından ailə tərkibi və yaşayış yeri haqqında arayış;
- 4 ədəd rəngli fotosəkil (baş geyimsiz, anfas) – 2 ədəd 3x4 sm ölçüdə və 2 ədəd 4.5x6 sm ölçüdə;
- 18 yaşı tamam olmayan namizədlər üçün valideynlərin və ya qəyyumlarının notarial qaydada təsdiq edilmiş razılıq ərizələri;
- sakit vəziyyətdə və fiziki yükəndən sonra EKQ;
- qanın ümumi analizi, qan qrupu və rezus-faktor;
- qanın QİÇS və sifilisə görə seroloji reaksiyalara dair müayinələrinin nəticələri;
- qanın hepatit C və hepatit B-yə dair müayinələrinin nəticələri;
- sidiyin ümumi analizi;
- psixonevroloji, narkoloji, vərəm və dəri-zöhrəvi dispanserlərdən (kabinetlərdən) qeydiyyatda olub-olmaması haqqında arayışlar.

Şəxsiyyət vəsiqəsi, doğum haqqında şəhadətnamə, hərbi qeydiyyat haqqında sənəd və tam orta təhsil haqqında sənədin əslisi namizəd tərəfindən komissiyaya şəxsən təqdim edilir.

Qeyd: Namizədlər hər hansı səbəbdən Hərbi Tibb Fakültəsində təhsil almaqdan imtina etdikləri halda, Azərbaycan Tibb Universitetindən xaric olunmaları barədə öhdəlik götürürlər.

III. HƏRBİ TİBB FAKÜLTƏSİNƏ QƏBUL AŞAĞIDAKI QAYDADA HƏYATA KEÇİRİLİR:

Namizədlər Hərbi Tibb Fakültəsində hərbi həkim komissiyasında müayinədən keçməlidirlər.

Naxçıvan Muxtar Respublikasında yaşayanlar hərbi həkim komissiyasında müayinədən Heydər Əliyev adına Hərbi Liseydə (Naxçıvan şəhəri) keçməlidirlər.

Müvafiq yoxlamalardan müvəffəqiyyətlə keçən namizədlərin siyahısı qəbul imtahanında iştirak etmək üçün Dövlət İmtahan Mərkəzinə göndərilir.

Hərbi tibb və Stomatologiya ixtisasları üzrə Hərbi Tibb Fakültəsinə qəbul üçün keçiriləcək test imtahanına hərbi həkim komissiyasında müayinədən müvəffəqiyyətlə keçmiş namizədlər buraxılır.

Müraciət edən şəxslərin məhkumluğu barədə arayışın alınması Heydər Əliyev adına Azərbaycan Ali Hərbi Məktəbi rəisinin sorğusuna əsasən Müdafiə Nazirliyinin müvafiq idarəsi tərəfindən həyata keçirilir.

Namizədlər Dövlət İmtahan Mərkəzi tərəfindən keçirilən qəbul imtahanı verirlər. Qəbul imtahanı test üsulu ilə birinci mərhələdə buraxılış imtahanı (**Azərbaycan dili, riyaziyyat, xarici dil**) fənləri üzrə, ikinci mərhələdə isə IV ixtisas qrupunun (**biologiya, kimya, fizika**) fənləri üzrə Azərbaycan dilində keçirilir.

Namizədlər Hərbi Tibb Fakültəsinə Dövlət İmtahan Mərkəzi tərəfindən keçirilən qəbul imtahanlarının nəticələri əsasında qəbul edirlər.

Hərbi Tibb Fakültəsinə Hərbi tibb ixtisası üzrə qəbul olmuş şəxslər 4-cü kursadək (Stomatologiya ixtisası üzrə qəbul olmuş şəxslər 3-cü kursadək) Azərbaycan Tibb Universitetində, son 2 ili isə hərbi andı qəbul edərək Hərbi Tibb Fakültəsində təhsil alır və bütün növ təminatlarla təmin edirlər.

Hərbi Tibb Fakültəsinə Hərbi tibb ixtisası üzrə qəbul olmuş şəxslər təhsil müddətində 4-cü kursadək (Stomatologiya ixtisası üzrə qəbul olmuş şəxslər 3-cü kursadək) ayda 75 AZN, son 2 ili isə ayda 181 AZN məbləğində müavinət alırlar. Təhsili və intizamı ilə fərqlənən əlaçı kursantların aylıq müavinətlərinə müvafiq qaydalara uyğun əlavələr edilir.

Sənədlər Azərbaycan Tibb Universitetinin Hərbi Tibb Fakültəsində yaradılmış komissiya tərəfindən qəbul olunur

(ünvan: Bakı şəhəri, Ceyhun Səlimov küçəsi, 3. Silahlı Qüvvələrin Baş Klinik Hospitalının ərazisi. Əlaqə telefonu: 431-39-73).

Naxçıvan Muxtar Respublikasında yaşayan şəxslər sənədlərini Heydər Əliyev adına Hərbi Liseydə (Naxçıvan şəhəri) təqdim edirlər. Əlaqə telefonu 544-00-15, 544-00-16).

Qəbul imtahanının tarixi Dövlət İmtahan Mərkəzi tərəfindən elan olunduqdan sonra əlavə olaraq bildiriləcək.

Əlavə məlumat Azərbaycan Respublikası Müdafiə Nazirliyinin internet saytında yerləşdiriləcək:

www.mod.gov.az

AZƏRBAYCAN TİBB UNİVERSİTETİNİN
Hərbi Tibb Fakültəsinə Hərbi feldşer işi ixtisası üzrə
2020/2021-ci tədris ili üçün qəbul qaydaları

I. ÜMUMİ MÜDDƏALAR:

Tədris dili: Azərbaycan dili

Təhsil forması: əyani

Təhsil müddəti: 2 il

Yaş həddi: Cari ildə ümumtəhsil müəssisələrinin tam orta təhsil səviyyəsini bitirmiş, 15 sentyabr 2020-ci ilədək 17 yaşı tamam olan və 20 yaşı tamam olmayan, habelə 23 yaşınadək hərbi vəzifəli, Azərbaycan Respublikasının kişi cinsli vətəndaşları qəbul edirlər.

II. SƏNƏDLƏRİN QƏBULU:

Hərbi feldşer işi ixtisası üzrə Hərbi Tibb Fakültəsinə qəbul olmaq istəyən namizədlər 1 aprel 2020-ci il tarixdən 30 aprel 2020-ci il tarixədək ərizə ilə Fakültə rəisinə müraciət etməlidirlər.

Ərizəyə aşağıdakı sənədlər əlavə olunmalıdır:

- şəxsən yazılmış tərcümeyi-hal (əlyazma ilə 1 nüsxədə və çap edilmiş 2 nüsxədə);
- tam orta təhsil haqqında sənədin notarial qaydada təsdiq edilmiş surəti (cari ilin məzunları üçün arayış);
- doğum haqqında şəhadətnamənin və şəxsiyyət vəsiqəsinin notarial qaydada təsdiq edilmiş surəti;
- nikah haqqında şəhadətnamənin notarial qaydada təsdiq edilmiş surəti (evli olduqda);
- uşaqların doğum haqqında şəhadətnamələrinin notarial qaydada təsdiq edilmiş surəti (uşaq olduqda);
- oxuduğu təhsil müəssisəsindən (iş və ya yaşayış yerindən) verilmiş xasiyyətnamə;
- evlər idarəsindən və ya yerli icra hakimiyyəti orqanlarından ailə tərkibi və yaşayış yeri haqqında arayış;
- 4 ədəd rəngli fotosəkil (baş geyimsiz, anfas) – 2 ədəd 3x4 sm ölçüdə və 2 ədəd 4.5x6 sm ölçüdə;
- 18 yaşı tamam olmayan namizədlər üçün valideynlərin və ya qəyyumlarının notarial qaydada təsdiq edilmiş razılıq ərizələri;
- sakit vəziyyətdə və fiziki yükəndən sonra EKQ;
- qanın ümumi analizi, qan qrupu və rezus-faktor;
- qanın QİÇS və sifilise görə seroloji reaksiyalara dair müayinələrinin nəticələri;
- qanın hepatit C və hepatit B-yə dair müayinələrinin nəticələri;
- sidinin ümumi analizi;
- psixonevroloji, narkoloji, vərəm və dəri-zöhrəvi dispanserlərdən (kabinetlərdən) qeydiyyatda olub-olmaması haqqında arayışlar.

Şəxsiyyət vəsiqəsi, doğum haqqında şəhadətnamə, hərbi qeydiyyat haqqında sənəd və tam orta təhsil haqqında sənədin əslə namizəd tərəfindən komissiyaya şəxsən təqdim edilir.

III. HƏRBİ FELDSƏR İŞİ İXTİSASI ÜZRƏ HƏRBİ TİBB FAKÜLTƏSİNƏ QƏBUL AŞAĞIDAKI QAYDADA HƏYATA KEÇİRİLİR:

Namizədlər Silahlı Qüvvələrin Baş Klinik Hospitalında hərbi həkim komissiyasında müayinədən keçməlidirlər. Hərbi həkim komissiyasından keçmənin tarixi sənəd qəbulu zamanı qəbul komissiyası tərəfindən bildirilir.

Naxçıvan Muxtar Respublikasında yaşayanlar hərbi həkim komissiyasında müayinədən Heydər Əliyev adına Hərbi Liseydə (Naxçıvan şəhəri) keçməlidirlər.

Müraciət edən şəxslərin məhkumluğu barədə arayışın alınması Heydər Əliyev adına Azərbaycan Ali Hərbi Məktəbi rəisinin sorğusuna əsasən Müdafiə Nazirliyinin müvafiq idarəsi tərəfindən həyata keçirilir.

Müvafiq yoxlamalardan müvəffəqiyyətlə keçən namizədlərin siyahısı qəbul imtahanında iştirak etmək üçün Dövlət İmtahan Mərkəzinə göndərilir.

Hərbi feldşer işi ixtisası üzrə Hərbi Tibb Fakültəsinə qəbul üçün keçiriləcək test imtahanına hərbi həkim komissiyasından müvəffəqiyyətlə keçmiş namizədlər buraxılır.

Dövlət İmtahan Mərkəzi tərəfindən mərkəzləşdirilmiş qaydada test üsulu ilə Azərbaycan dilində keçirilən qəbul imtahanları **Azərbaycan dili və kimya** fənləri üzrə aparılır.

Hərbi feldşer işi ixtisası üzrə Hərbi Tibb Fakültəsinə qəbul olan şəxslər təhsil müddətində bütün təminat növləri ilə təmin olunur və ayda 245 AZN məbləğində müavinət alırlar.

Sənədlər Azərbaycan Tibb Universitetinin Hərbi Tibb Fakültəsində yaradılmış komissiya tərəfindən qəbul olunur.

(ünvan: Bakı şəhəri, Ceyhun Səlimov küçəsi, 3. Silahlı Qüvvələrin Baş Klinik Hospitalının ərazisi. Əlaqə telefonu: 431-39-73).

Naxçıvan Muxtar Respublikasında yaşayan şəxslər sənədlərini Heydər Əliyev adına Hərbi Liseyə (Naxçıvan şəhəri) təqdim edirlər (əlaqə telefonu 544-00-15, 544-00-16).

Qəbul imtahanının tarixi Dövlət İmtahan Mərkəzi tərəfindən elan olunduqdan sonra əlavə olaraq bildiriləcək.

Əlavə məlumat Azərbaycan Respublikası Müdafiə Nazirliyinin internet saytında yerləşdiriləcək:

www.mod.gov.az

Azərbaycan Respublikası Müdafiə Nazirliyinin hərbi liseylərinə 2020/2021-ci tədris ili üçün kursant qəbulu qaydaları

I. ÜMUMİ MÜDDƏALAR:

Tədris dili: Azərbaycan dili

Təhsil forması: əyani

Təhsil müddəti: 2 il

Yaş həddi: 15 sentyabr 2020-ci ilə qədər 15 yaşı tamam olan və 17 yaşı tamam olmayan, qəbul ilində ümumi təhsil pilləsinin ümumi orta təhsil səviyyəsini bitirən Azərbaycan Respublikasının kişi cinsli vətəndaşları qəbul edilirlər.

II. SƏNƏDLƏRİN QƏBULU:

Hərbi liseylərə qəbul olmaq istəyən namizədlər 1 aprel 2020-ci il tarixdən 30 aprel 2020-ci il tarixədək ərizə ilə Lisey rəisinə müraciət etməlidirlər. Ərizəyə aşağıdakı sənədlər əlavə olunmalıdır:

- şəxsən yazılmış tərcümeyi-hal (əlyazma ilə 1 nüsxədə və çap edilmiş 2 nüsxədə);
- oxuduğu sinfin 1-ci yarımilinin qiymət cədvəli;
- doğum haqqında şəhadətnamənin və şəxsiyyət vəsiqəsinin notarial qaydada təsdiq edilmiş surəti;
- sinif rəhbəri tərəfindən yazılmış və məktəb direktoru tərəfindən təsdiq edilmiş xasiyyətnamə;
- evlər idarəsindən və ya yerli icra hakimiyyəti orqanlarından ailə tərkibi və yaşayış yeri haqqında arayış;
- 6 ədəd rəngli fotosəkil (baş geyimsiz, anfas) – 4 ədəd 3x4 sm ölçüdə və 2 ədəd 4.5x6 sm ölçüdə ;
- valideynlərin və ya qəyyumlarının notarial qaydada təsdiq edilmiş razılıq ərizələri;
- burunətrafi boşluqların rentgenoqrafiyası;
- sakit vəziyyətdə və fiziki yükəndən sonra EKQ;
- qanın ümumi analizi, qan qrupu və rezus-faktor;
- qanın QİÇS və sifilisə görə seroloji reaksiyalara dair müayinələrinin nəticələri;
- qanın hepatit C və hepatit B-yə dair müayinələrinin nəticələri;
- sidiyin ümumi analizi;
- nəcisdə helmintlərin yumurtalarının müayinəsinə dair tibbi sənəd;
- dizenteriya qrupuna dair müayinə, əsnəkdən və burundan difteriya çöplərinin aşkar edilməsi üçün müayinə;
- psixonevroloji, narkoloji, vərəm və dəri-zöhrəvi dispanserlərdən (kabinetlərdən) qeydiyyatda olub-olmaması haqqında arayışlar;
- xroniki və son 12 ay ərzində keçirdiyi yoluxucu və parazitar xəstəliklərə görə dispanser qeydiyyatında olub-olmaması barədə məlumatlar, ambulator xəstənin tibbi kartı (olunmuş peyvəndlər haqqında məlumat), stasionar xəstənin tibbi kartından çıxarışlar (forma № 27/U), rentgenoqramlar, xüsusi müayinə metodlarının protokolları və vətəndaşın səhhətini xarakterizə edən digər tibbi sənədlər (məktəblinin tibb kartası – forma № 26/U).

Ümumi orta təhsil haqqında attestatın, doğum haqqında şəhadətnamənin və şəxsiyyət vəsiqəsinin əslə namizəd tərəfindən komissiyaya şəxsən təqdim edilir.

III. HƏRBİ LİSEYLƏRƏ QƏBUL AŞAĞIDAKI QAYDADA HƏYATA KEÇİRİLİR:

Namizədlər müraciət etdikləri hərbi liseyə yaradılmış hərbi həkim komissiyasında müayinədən keçməlidirlər. Hərbi həkim komissiyasından keçmənin tarixi sənəd qəbulu zamanı qəbul komissiyası tərəfindən bildirilir.

Hərbi həkim komissiyasından müvəffəqiyyətlə keçən namizədlər internet vasitəsi ilə elektron ərizə formasını doldurur, şifrə və iş nömrəsini çap edir, sonra həmin şifrə və iş nömrəsi ilə hərbi liseyin Sənəd Qəbulu Komissiyasına gələrək elektron ərizə formasını təsdiq etdirirlər. Namizədlər qəbul imtahanlarının başlama tarixinə 3-5 gün qalmış hərbi liseyin Sənəd Qəbulu Komissiyasından imtahana buraxılış vərəqəsi alırlar. Ümumi orta təhsil haqqında attestatda hər hansı bir fənn üzrə illik qiymət “3”dən aşağı olan namizədlərə buraxılış vərəqəsi verilmir.

Namizədlər Dövlət İmtahan Mərkəzi tərəfindən test üsulu ilə keçirilən qəbul imtahanı verirlər. Test imtahanı aşağıdakı fənlər üzrə Azərbaycan dilində aparılır:

- *Azərbaycan dili;*
- *riyaziyyat;*
- *fizika;*
- *kimya.*

Namizədlər hərbi liseylərə Dövlət İmtahan Mərkəzi tərəfindən keçirilən qəbul imtahanının nəticələrinə əsasən qəbul edirlər.

Hərbi liseylərə qəbul olan kursantlar təhsil müddətində bütün təminat növləri ilə təmin olunur və ayda 51 AZN məbləğində müavinət alırlar.

Sənədlər C.Naxçıvanski adına Hərbi Liseyə yaradılmış komissiya tərəfindən qəbul olunur
(ünvan: Bakı şəhəri, Xətai rayonu, Naximov küçəsi, Zığ -1 hərbi şəhərcik. Əlaqə telefonu: 479-80-24).

Naxçıvan Muxtar Respublikasında yaşayan şəxslər sənədlərini Heydər Əliyev adına Hərbi Liseyə (Naxçıvan şəhəri) təqdim edirlər (əlaqə telefonu: 544-00-15, 544-00-16).

Elektron ərizələrin doldurulma, imtahana buraxılış vərəqəsinin verilmə, imtahanların başlama tarixləri barədə məlumatlar Dövlət İmtahan Mərkəzinin internet saytında və kütləvi informasiya vasitələrində elan olunur.

Əlavə məlumat Azərbaycan Respublikası Müdafiə Nazirliyinin internet saytında yerləşdiriləcək:

www.mod.gov.az

Azərbaycan Respublikası Fövqəladə Hallar Nazirliyinin Akademiyasına 2020/2021-ci tədris ili üçün əyani və qiyabi təhsil üzrə tələbə qəbulu qaydaları

Əyani təhsil:

Azərbaycan Respublikası Fövqəladə Hallar Nazirliyinin Akademiyasına 2020/2021-ci tədris ili üçün əyani təhsil üzrə qəbula namizədlər boyu 170 sm-dən az olmayan, tam orta təhsilli və ya tam orta məktəbin buraxılış sinfində oxuyan, 15.09.2020-ci ilədək 17 yaşı tamam olan, yaxud müddətli həqiqi hərbi xidmətini başa vuraraq ehtiyata buraxılmış və 15.09.2020-ci ilədək 23 yaşı tamam olmayan, Azərbaycan Respublikasının vətəndaşları sırasından seçilir.

Akademiyaya qəbul olmaq arzusunda olanlar Fövqəladə Hallar Nazirliyinin Tibb Xidmətinin Xüsusi həkim ekspertiza komissiyası tərəfindən şəhadətləndirilir, fiziki hazırlıq səviyyəsinin xidmət üçün müəyyən edilmiş minimumlara uyğunluğu yoxlanılır və FHN-nin Seçmə komissiyasında fərdi söhbət aparılmaqla sınaqdan keçirilirlər.

Sınaq və müvafiq yoxlamalardan müvəffəqiyyətlə keçmiş abituriyentlərin siyahısı Azərbaycan Respublikası Fövqəladə Hallar Nazirliyinin Akademiyasına namizəd olaraq qeydə alınması üçün Dövlət İmtahan Mərkəzinə göndərilir.

Qəbul imtahanı test üsulu ilə I ixtisas qrupuna daxil olan fənlər üzrə keçirilir.

Test imtahanlarının keçirilməsi qaydaları ilə Dövlət İmtahan Mərkəzinin internet saytında və kütləvi informasiya vasitələrində verilən elanlarda tanış olmaq olar.

Akademiyaya qəbul olunan şəxslər təhsil müddətində yemək, geyim forması və yataqxana ilə təmin olunur, təqaüd alırlar.

Akademiyada təhsil müddəti 4 ildir.

Tədris Azərbaycan dilində aparılır.

Akademiyanın məzunlarına müvafiq olaraq “Yanğın təhlükəsizliyi mühəndisliyi” və “Həyat fəaliyyətinin təhlükəsizliyi mühəndisliyi” ixtisasları üzrə “bakalavr” ali-peşə ixtisas dərəcəsi verilir. Onlar «Hərbi xidmətkeçmə haqqında» Əsasnamə və "Fövqəladə hallar orqanlarında xidmətkeçmə haqqında" Azərbaycan Respublikasının Qanununa uyğun qaydada rütbələr verilməklə Fövqəladə Hallar Nazirliyi sistemində vəzifələrə təyinat alırlar.

Akademiyaya qəbul olmaq istəyənlər aşağıdakı sənədləri şəxsən təqdim etməlidirlər:

- tərcümeyi-hal (abituriyentin şəxsən özü tərəfindən yazılmış);
- şəxsiyyət vəsiqəsinin və doğum haqqında şəhadətnamənin notarial qaydada təsdiq olunmuş surəti;
- hərbi biletin və ya hərbi xidmətə çağırış məntəqəsinə təhkimedilmə vəsiqəsinin əsli və notarial qaydada təsdiq olunmuş surəti;
- tam orta məktəbdən, işlədiyi təqdirdə iş yerindən və ya hərbi hissədən xasiyyətnamə;
- tam orta təhsil haqqında sənədin əsli və notarial qaydada təsdiq olunmuş surəti, yaxud tam orta məktəbin buraxılış sinfində oxuması haqqında müəyyən olunmuş formada arayış;
- yaşayış yerindən arayış (daimi qeydiyyat yerində yaşamadığı halda);
- xüsusi həkim ekspertiza komissiyasına təqdim olunması üçün yaşayış yeri üzrə ruhi-əsəb, narkoloji, dəri-zöhrəvi, vərəm dispanserlərindən və QİÇS haqqında arayışlar, qeydiyyat yeri üzrə poliklinikaya son 5 il ərzində müraciətləri haqqında qısa epikriz;
- 4 ədəd 6x4 sm ölçüdə rəngli fotosəkil (ağ fonda, tünd rəngli pencəkdə).

Qiyabi təhsil:

Azərbaycan Respublikası Fövqəladə Hallar Nazirliyinin Akademiyasına 2020/2021-ci tədris ili üçün qiyabi təhsil üzrə qəbula namizədlər Azərbaycan Respublikası Fövqəladə Hallar Nazirliyinin tam orta təhsilli, 15.09.2020-ci ilədək 35 yaşı tamam olmayan əməkdaşları sırasından seçilir.

Akademiyaya qəbul olmaq arzusunda olanlar Fövqəladə Hallar Nazirliyinin Seçmə komissiyasında fərdi söhbət aparılmaqla sınaqdan keçməlidirlər.

Sınaqdan müvəffəqiyyətlə keçmiş abituriyentlərin siyahısı Azərbaycan Respublikası Fövqəladə Hallar Nazirliyinin Akademiyasına namizəd olaraq qeydə alınması üçün Dövlət İmtahan Mərkəzinə göndərilir.

Qəbul imtahanı test üsulu ilə I ixtisas qrupuna daxil olan fənlər üzrə keçirilir.

Test imtahanlarının keçirilməsi qaydaları ilə Dövlət İmtahan Mərkəzinin internet saytında və kütləvi informasiya vasitələrində verilən elanlarda tanış olmaq olar.

Akademiyada təhsil müddəti 5 ildir.

Təhsilalma forması ödənişli əsaslarla qiyabidir. İlik təhsil haqqının məbləği 1700 AZN-dir.

Tədris Azərbaycan dilində aparılır.

Akademiyanın məzunlarına müvafiq olaraq “Yanğın təhlükəsizliyi mühəndisliyi” və “Həyat fəaliyyətinin təhlükəsizliyi mühəndisliyi” ixtisasları üzrə “bakalavr” ali-peşə ixtisas dərəcəsi verilir.

Akademiyaya qəbul olmaq istəyənlər aşağıdakı sənədləri şəxsən təqdim etməlidirlər:

- tərcümeyi-hal (namizədin şəxsən özü tərəfindən yazılmış);
- şəxsiyyət vəsiqəsinin notarial qaydada təsdiq olunmuş surəti;
- iş yerindən xasiyyətnamə;
- xidmət siyahısından və ya əmək kitabçasından təsdiq edilmiş çıxarış;
- tam orta təhsil haqqında sənədin əsli və notarial qaydada təsdiq olunmuş surəti;
- 4 ədəd 6x4 sm ölçüdə, 2 ədəd 9x12 sm ölçüdə rəngli fotosəkil (ağ fonda, kitel geyim formasında).

Sənədlər 2020-ci il aprelin 1-dən 30-dək (istirahət və bayram günləri istisna olmaqla) saat 10⁰⁰-dan 17⁰⁰-dək Fövqəladə Hallar Nazirliyinin Akademiyasında (ünvan: Bakı şəhəri Hövşan qəsəbəsi Elman Qasimov küçəsi-8) qəbul edilir.

Sənəd qəbulu və sınaqlarla bağlı ətraflı məlumat Fövqəladə Hallar Nazirliyinin rəsmi internet sahifəsində (www.fhn.gov.az) yerləşdiriləcəkdir.

Əlaqə telefonları: (012) 512-41-61, (012) 512-41-20

Azərbaycan Respublikası Daxili İşlər Nazirliyi
Daxili Qoşunlarının Ali Hərbi Məktəbinə
2020/2021-ci tədris ili üçün tələbə qəbulu qaydaları

Daxili İşlər Nazirliyi Daxili Qoşunlarının Ali Hərbi Məktəbinə qəbula namizədlər Azərbaycan dilini sərbəst bilən, boyu azı 165 sm, çağırışçı kimi Azərbaycan Respublikası Səfərbərlik və Hərbi Xidmətə Çağırış üzrə Dövlət Xidmətinin yerli idarə, şöbə və bölmələrində qeydiyyatda olan, buraxılış sinfində oxuyan və ya tam orta təhsilli, qəbul edildiyi ildə 17 yaşı tamam olan və 20 yaşı tamam olmayan Azərbaycan Respublikasının vətəndaşları (yalnız oğlanlar) sırasından seçilir.

Namizədlər Daxili Qoşunların Baş İdarəsində yaradılmış fiziki hazırlıq, hərbi-həkim və mandat komissiyalarında Daxili İşlər Nazirliyi tərəfindən müəyyən edilmiş normativlər üzrə sınaqdan keçməlidirlər (fiziki hazırlıq üzrə minimal normativlər: turnikdə dartınma – 6 dəfə, qaçış – 100 metr məsafəyə 15 saniyə və 1000 metr məsafəyə 4 dəqiqə, qolların üzərində bədənə dözəndən qaldırılıb-endirilməsi – 18 dəfə, gövdənin dözəndən qaldırılıb-endirilməsi – 18 dəfə).

Sınaq və müvafiq yoxlamalardan müvəffəqiyyətlə keçən namizədlərin siyahısı qəbul imtahanlarında iştirak etmək üçün Azərbaycan Respublikası Dövlət İmtahan Mərkəzinin Direktorlar Şurasına göndərilir.

İmtahanlar test üsulu ilə III ixtisas qrupunun fənləri üzrə Azərbaycan və rus dillərində keçirilir.

Qəbul imtahanlarının keçirilməsi ilə bağlı bütün təşkilati tədbirlər, sənədləşmə, imtahanların vaxtı, yeri və digər şərtlər Azərbaycan Respublikası Dövlət İmtahan Mərkəzinin Direktorlar Şurası tərəfindən müəyyən edilir. Namizədlər bu məqsədlə Komissiyanın internet saytında və ya kütləvi informasiya vasitələrində verilən elanları izləməlidirlər.

Daxili İşlər Nazirliyi Daxili Qoşunlarının Ali Hərbi Məktəbinə qəbul olunmuş şəxslər dövlət hesabına geyim forması, yataqxana və yeməklə təmin edilir. Məktəbdə tədris Azərbaycan dilində aparılır, təhsil müddəti 4 ildir.

Məktəbi müvəffəqiyyətlə bitirmiş məzunlara “İctimai təhlükəsizlik və idarəetmə” ixtisası və “Leytenant” hərbi rütbəsi verilərək, onlar Daxili Qoşunlarda müvafiq vəzifələrə təyin edilir. İkili vətəndaşlığı, digər dövlətlər qarşısında öhdəlikləri olan, 2020-ci ilin aprel və iyul çağırışlarında hərbi xidmətə getməli olan çağırışçılar, din xadimləri, məhkəmənin qanuni qüvvəyə minmiş qərarı ilə fəaliyyət qabiliyyəti olmayan və ya məhdud fəaliyyət qabiliyyəti hesab edilmiş, cinayət törətdiyinə görə əvvəllər məhkum olunmuş, habelə barəsində cinayət işinin icraatına bəraətverici əsaslar olmadan xitam verilmiş, eləcə də Daxili Qoşunlarda xidmətə qəbul üçün müəyyən olunmuş digər şərtlərə uyğun gəlməyən şəxslər Daxili İşlər Nazirliyi Daxili Qoşunlarının Ali Hərbi Məktəbinə qəbul edilmir.

Daxili İşlər Nazirliyi Daxili Qoşunlarının Ali Hərbi Məktəbinə qəbul üçün namizədlər Daxili İşlər Nazirliyi Daxili Qoşunlarının Baş İdarəsinə (ünvan: Bakı şəhəri, Binəqədi rayonu, Q.Musabəyov küçəsi, 4) aşağıdakı sənədləri şəxsən təqdim etməlidirlər:

- şəxsiyyət vəsiqəsi və doğum haqqında şəhadətnamə (əsl və notarial qaydada təsdiq olunmuş surəti);
- təhsil müəssisəsinin buraxılış sinfində oxuması haqqında arayış və ya tam orta təhsil haqqında sənəd (attestatın əsl və notarial qaydada təsdiq olunmuş surəti);
- yaşayış yeri üzrə tibb müəssisəsindən sağlamlıq haqqında arayış;
- ilkin hərbi qeydiyyat alınma haqqında vəsiqə (əsl və notarial qaydada təsdiq olunmuş surəti);
- oxuduğu təhsil müəssisəsi tərəfindən verilmiş xasiyyətnamə;
- 9x12 sm ölçüdə 2 ədəd, 4x6 sm ölçüdə 4 ədəd fotosəkil (papaqsız, rəngli, donuq kağızda).

Məktəbə namizədlərin ərizə və sənədlərinin qəbulu 2020-ci il mart ayının 1-dən aprel ayının 10-dək (bazar və bayram günləri istisna olmaqla) hər gün saat 10:00-dan 17:00-dək həyata keçiriləcəkdir.

Məlumat üçün əlaqə telefonları: (012)-590-65-07, (012)-560-27-00.